



ANSÖKAN OM BYGGLOV

Teknisk beskrivning och anmälan om ansvarig arbetsledare
Teknisk översiktsbeskrivning (VA)

Byggnadsplats och sökande

Fastighetens officiella beteckning SÖRA 1:652 (LOTTEN)		Församling ÖSTERÅKER
Fastighetens adress SIMBORGARVÄGEN 88, 18437 ÅKERBERGA		
Sökandes namn GUNNAR ALHELING	Personnr/Företagsnr 561128-7177	Telefon: arbetet 08/732 89 80
Postadress (utdelningsadress, postnummer och ortnamn) SIMBORGARVÄGEN 88, 18437 ÅKERBERGA		Telefon: bostaden 0764/61122
Fastighetsägarens namn (om annan än sökande) SÖKANDE SAHT ANNETTE ALHELING		
HUSBYGGNAD Statligt lån <input type="checkbox"/> söks <input checked="" type="checkbox"/> söks ej		Produktionskostnaden beräknas <input type="checkbox"/> översiga 10.000 kr <input checked="" type="checkbox"/> understiga 10.000 kr
<input type="checkbox"/> Helt ny byggnad <input type="checkbox"/> Tillbyggnad <input checked="" type="checkbox"/> Ombyggnad <input type="checkbox"/> Påbyggnad		<input checked="" type="checkbox"/> En- Två bostadshus <input type="checkbox"/> Fritidshus <input type="checkbox"/> Uthus <input type="checkbox"/> Garage <input type="checkbox"/> Annan husbyggnad
ANNAT BYGGNADSFÖRETAG		
Plank <input type="checkbox"/> mur o d <input type="checkbox"/> av fasad <input type="checkbox"/> Omfärgning <input type="checkbox"/> anordning <input type="checkbox"/> Skytt- ljus- <input type="checkbox"/> Eldstad <input type="checkbox"/> (öppen spis) <input checked="" type="checkbox"/> Ändring tak <input checked="" type="checkbox"/> eller fasad <input type="checkbox"/> VA-installation <input type="checkbox"/>		
Övriga upplysningar (typ av eldstad, fasadskick etc)		ANSVARIG ARBETSLEDARE
Se även baksidan		ansvarig arbetsledare, namn SÖKANDE
TEKNISK BESKRIVNING		Tel: arbete
GRUND		adress Tillhör ÖSTERÅKERS KOMMUN
Grundlagd på <input type="checkbox"/> Berg <input type="checkbox"/> Grus <input checked="" type="checkbox"/> Sand <input checked="" type="checkbox"/> Lera <input type="checkbox"/> Morän 1,3M		Tel: bostad
Grundläggningssätt (pålning, hel platta, torpargrund) PÅLNING		Postadress ÖSTERÅKERS KOMMUN
KÄLLARYTTERVÄGGAR Material Tjocklek U-värde: _____		Tel: arbetsplats
BOTTENBJÄLKLAG Sockenbeklädnad: _____		Ansvar omförfar <input type="checkbox"/> Byggnadsarbete pålning
<input type="checkbox"/> Över <input type="checkbox"/> källare <input type="checkbox"/> Över kryp <input type="checkbox"/> utrymme <input type="checkbox"/> Direkt på <input type="checkbox"/> mark U-värde: _____		Ansvar omförfar <input checked="" type="checkbox"/> Byggnadsarbete pålning
VÄNINGSVÄGGAR (utifrån räknat) U-värde: _____		Plan och Bygglagen 9 § 3: Arbetsledare åligger att öva fortlöpande ledning och tillsyn över arbetet och svara för dess behöriga fullgörande, att angiva föreskrivna anmälningar till byggnadsnämnden och andra myndigheter samt att närvara vid nämndens besiktningar av arbetet. Skulle den byggande motsätta sig att gällande bestämmelser angående arbetet iakttages, har arbetsledaren att anmäla förhållandet hos nämnden.
ÖVERSTA BJÄLKLAGET U-värde: _____		ÅTAGANDE Datum: 910610 Jag åtar mig uppdraget att vara ansvarig arbetsledare i enlighet med plan och bygglagen 9 § 3. <i>[Signature]</i> ansvarige arbetsledarens underskrift
TAKBELÄGGNING Taklutning, grader: 68° ICOPAL FASTLOCH FÖNSTER area _____% <input type="checkbox"/> 2-glas <input type="checkbox"/> 3-glas U-värde: _____		SÖKANDES UNDERSKRIFT Datum: 910610 <i>[Signature]</i>
TEMPERATUR I EKONOMI- o KÄLLARUTRYMMEN <input type="checkbox"/> Uppvärm <input type="checkbox"/> 10-18°C <input type="checkbox"/> 0-10°C <input type="checkbox"/> > 18°C		Byggnadsnämndens anteckning ÖSTERÅKERS KOMMUN Byggnadsnämnden 2011-03-13 Litt. 462/91 331
Betr. VA, VÄRME, VENTILATION se baksidan		

VA-INSTALLATION (teknisk översiktsbeskrivning)

Vatteninstallation: Ansluten till

allmän anläggning enskild gemensamhetsanläggning egen anläggning

Antal nya tappställen

Sannolikt flöde i förbindelsepunkt, l/s

Avloppsinstallation, Spillvatten: Ansluten till

allmän anläggning enskild gemensamhetsanläggning egen anläggning

Antal nya avloppsenheter

Höjdläge för lägsta avloppsenhet, m

Regnvatten (Dagvatten) Ansluten till

allmän anläggning mark

VÄRMETILLFÖRSEL

Oljeledning EI (vattenburen) EI (direktverkande)

Annat system: _____

VENTILATION

Utsugning i självdrag

MEKANISK VENTILATION

F-ventilation (frånluft)

FTX-ventilation (värmeväxlare)

Frånluftsvärmepump

Annat system

ANSVARIG ARBETSLEDARE (VA, VÄRME)

ansvarig arbetsledare, namn

Tel, arbete

adress

Tel, bostad

Postadress

Tel, arbetsplats

för Va-installation för värmeinstallation vid nybyggnad

Plan och Bygglagen 9 § 3:

Arbetsledaren åligger att öva fortlöpande ledning och tillsyn över arbetet och svara för dess behöriga fullgörande, att avgiva föreskrivna anmälningar till byggnadsnämnden och andra myndigheter samt närvara vid nämndens besiktningar av arbetet. Skulle den byggande motsätta sig att gällande bestämmelser angående arbetet iakttagas, har arbetsledaren rätt att anmäla förhållandet hos nämnden.

ÅTAGANDE

Datum

Jag åtar mig uppdraget att vara ansvarig arbetsledare i enlighet med plan och bygglagen 9 § 3.

ansvarige arbetsledarens underskrift

Byggnadsnämndens beslut

Ansvarige arbetsledaren godkänns

Datum

Underskrift

ÖVRIGA UPPLYSNINGAR

BYGGLOVET AVSER ATT GLASA IN (SKJUTBARA FÖNSTER PÅ ALUMINIUMPROFIL) ÖVERBYGGD UTEPLATS. RITNINGAR BIFOGAS PÅ TILLTÄNKT UTEPLATS SAMT ORIGINALRITNINGAR FÖR JÄMFÖRELSE.

(BEKLAGAR ATT RITNINGARNA ÄR SPEGELVÄNDA)

Läs vår folder "Så här söker du bygglov i Österåkers kommun" innan Ni upprättar bygglovshandlingarna.

Ansökan insändes i 3 exemplar till Byggnadsnämnden i Österåkers kommun. Stadsbyggnadkontoret, 184 86 Åkersberga, Tel: 0764-810 00

Byggnadsnämnden

1991-12-10

§ B 498

Söra 1:652, dnr 462/1991-331
Gunnar Almeling, Simborgarvägen 88, 184 37 ÅKERSBERGA
Inglasning av uteplats

Ansökan avser inglasning av uteplats.

Föreslagen inglasning har 4 m² byggnadsarea och 10 m² bruttoarea.

Förutsättningar

På fastigheten finns ett enbostadshus.

För området gäller detaljplan.

Fastigheten ligger inom verksamhetsområde för allmän va-anläggning.

Beredning och motivering

Närmast berörda grannar har beretts tillfälle att yttra sig och har inte erinrat mot åtgärden.

BESLUT

Undertecknad beslutar med stöd av delegation

att lämna bygglov.

Villkor och föreskrifter

Som föreskrift till lovet gäller att vägg mot grannfastighet skall utföras i brandklass lägst B 30.

Som föreskrift till lovet gäller att inglasad uteplats ej får användas som sovrum.

Anmälan skall göras till byggnadsnämnden innan arbetena påbörjas och när de har slutförts.

Avgifter för handläggning m m

Avgift utgår med 806 kronor enligt fastställd taxa.

Upplysningar

Ett lov upphör att gälla om åtgärden inte påbörjats inom två år och avslutats inom fem år från dagen för beslutet om lov.

Detta beslut kan överklagas inom tre veckor från den dag då den klagande fick del av beslutet (Se bilaga, Formulär A).

Expediering

Detta beslut sänds till:
Sökanden

Bertil Falk
1:e byggnadsinspektör

911213

Österåkers Kommun
Byggnadsnämnden

Åkersberga 1991-11-03

184 86 Åkersberga

Ref: Min ansökan Inglasning av uteplats för Söra 1:652

Med referens till Ert brev från 1991-06-19 ber jag att få komplettera enligt följande:

- Bifogar skriftligt yttrande från närmsta granne (Söra 1:651)
- Takmaterialet är av typ och fabrikat ICOPAL Fastlock 1.
- Vägg mot granne ska utföras enligt Brandklass B30 men ber Er översända skriftlig information om hur och med vad B30 ska utföras.

Ser fram emot informationen samt Ert positiva svar och tackar på förhand.

Med Vänlig Hälsning

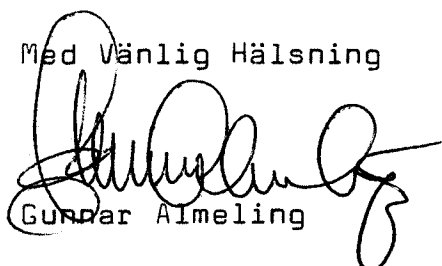

Gunnar Almeling

Simborgarvägen 88
184 37 Åkersberga

Tel 0764/611 22

ÖSTERÅKERS KOMMUN STADSBYGGNADSKONTORET	
91 .11. 0 6	
Dnr. 462/91	Lit. 331

BEGÅDD OMBYGGNAD

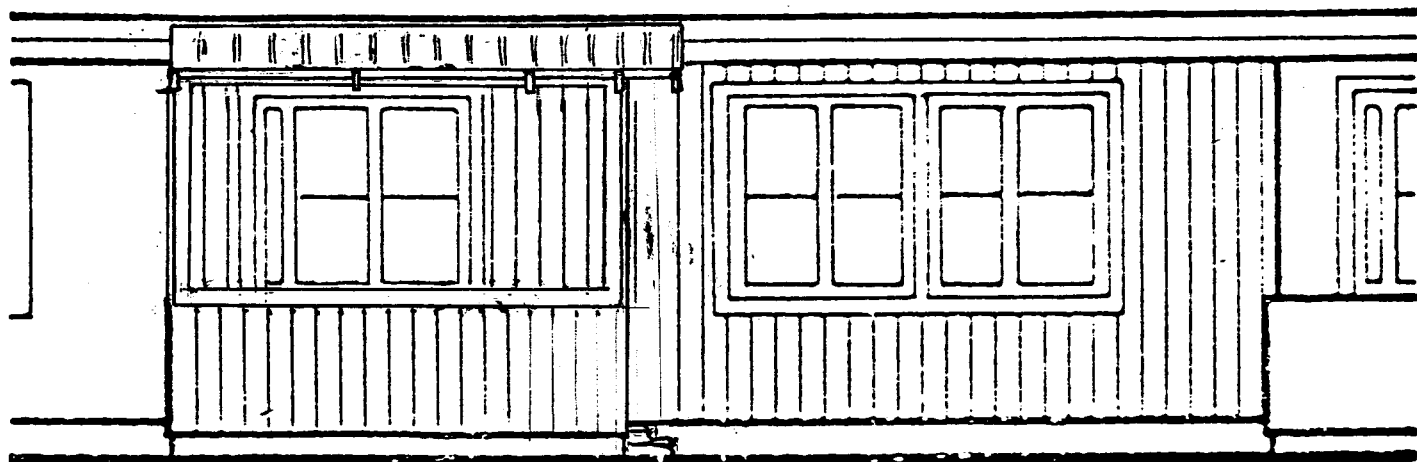
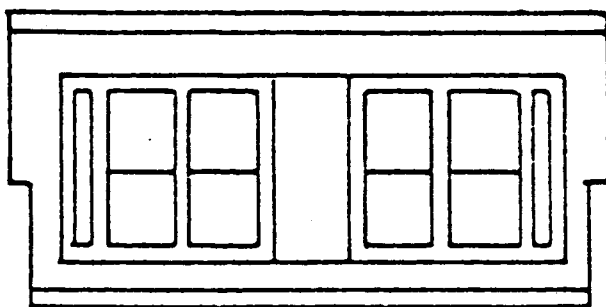

TRÄDGÅRDSFASAD
(SPEGELVÄND)

Tillhör: ÖSTERÅKERS KOMMUN
Beakt: -12-10 924 98
Betyg: W. Am

1:50

UTEPLATSEN FÖRSES MED
TAK SAMT INGLASNING
OCH ALTANDÖRR.

ÖSTERÅKERS KOMMUN
Byggnadsnämnden
1201-00-13
Dnr 462/91 Litt. 331

YTTRANDE,
Beträffande inglasning av uteplats på fastighet Söra 1:652

Vi, Ing-Britt och Matti Kantanen boende i Söra 1:651, har
inget att invända mot att grannfastigheten Söra 1:652
glasar in sin uteplats.

Åkersberga 1991-11-03

Ing-Britt Kantanen
.....

Ing-Britt Kantanen

Matti Kantanen
.....

Matti Kantanen

Tillhör BYGGNADSNÄMNDEN I ÖSTERÅKERS KOMMUN	
Beslut	-12-10 g. 0498
Betyger	<i>W. Cant</i>

ÖSTERÅKERS KOMMUN Byggnadsnämnden	
1001-11-06	
Dnr	Litt.
462/91	331

SÖRA VII, Åkersberga-Vaxholm

Typ R5v-120

1 1/2-plans radhus

5 rum och kök

Bostadsyta 120 kvm

Tillhörighet: ...
12
104 d 8
W.C.

Ej vid hus 47-52

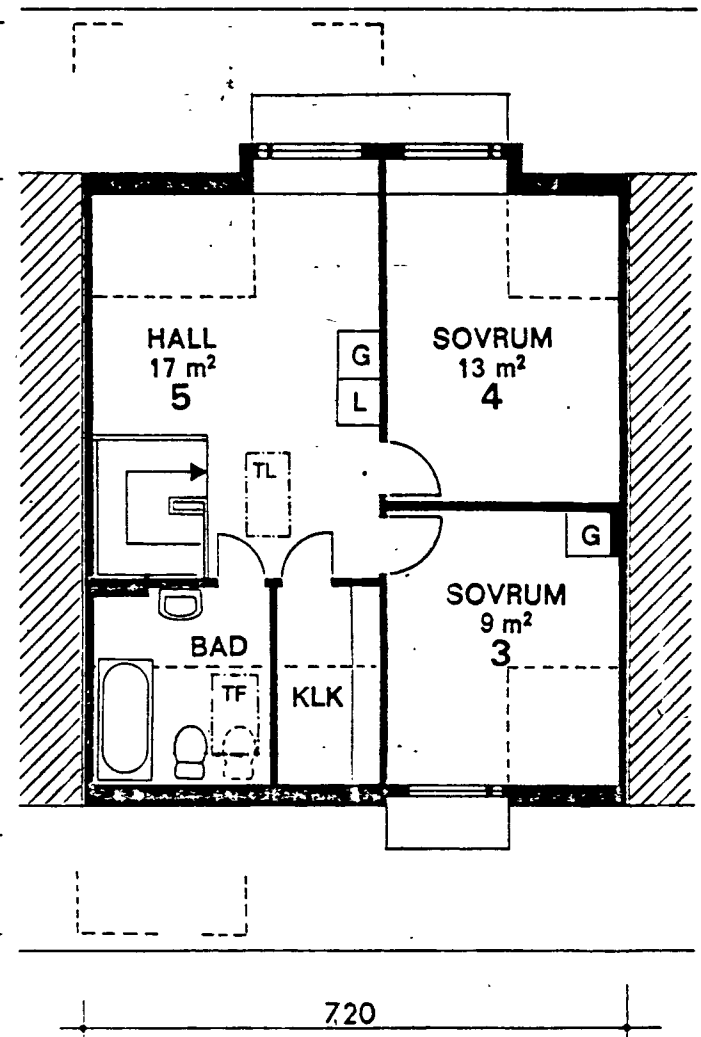
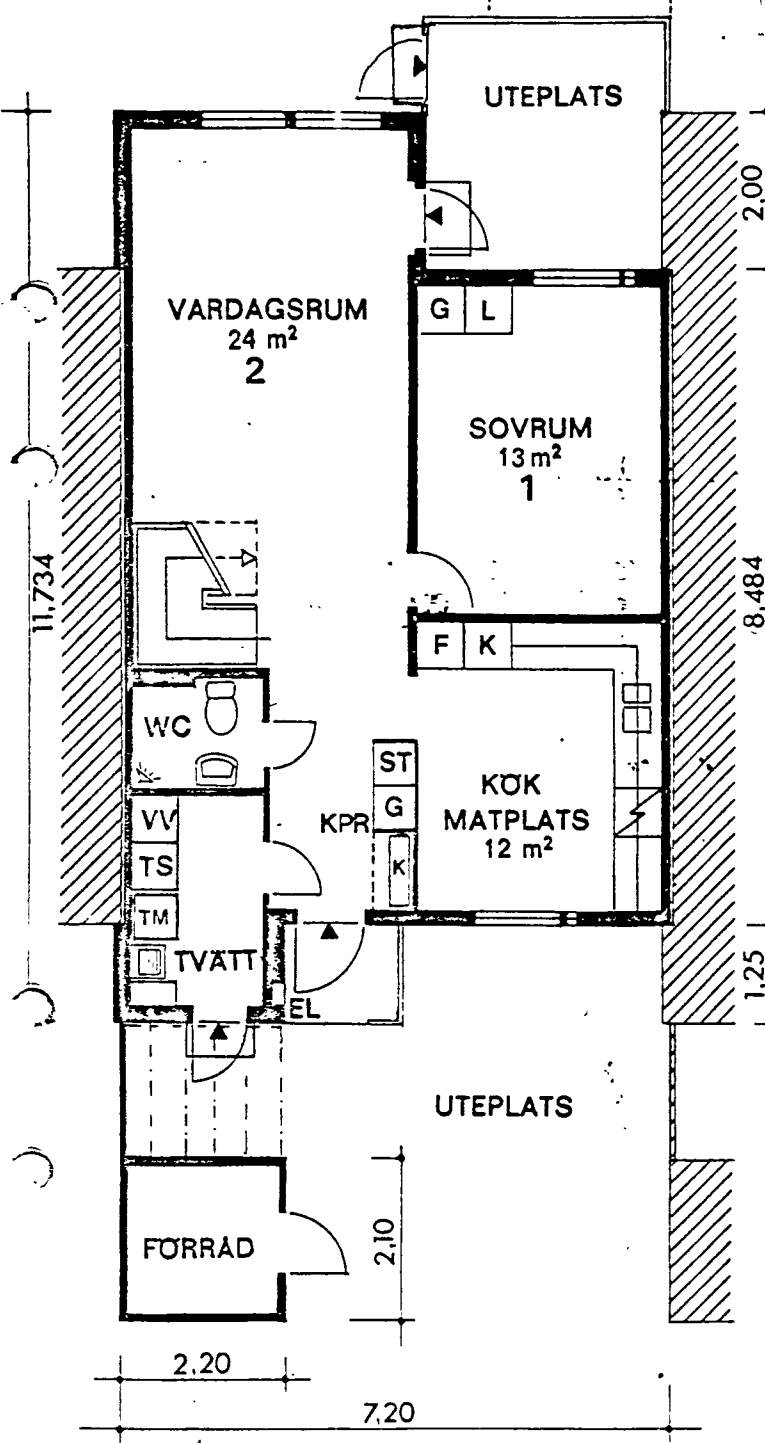

BOTTENPLAN

ÖVERPLAN

SPESELVAND

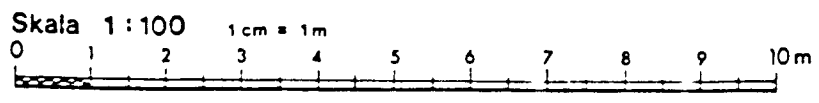

462/91.331

NOVARANDE UTFÖRAN

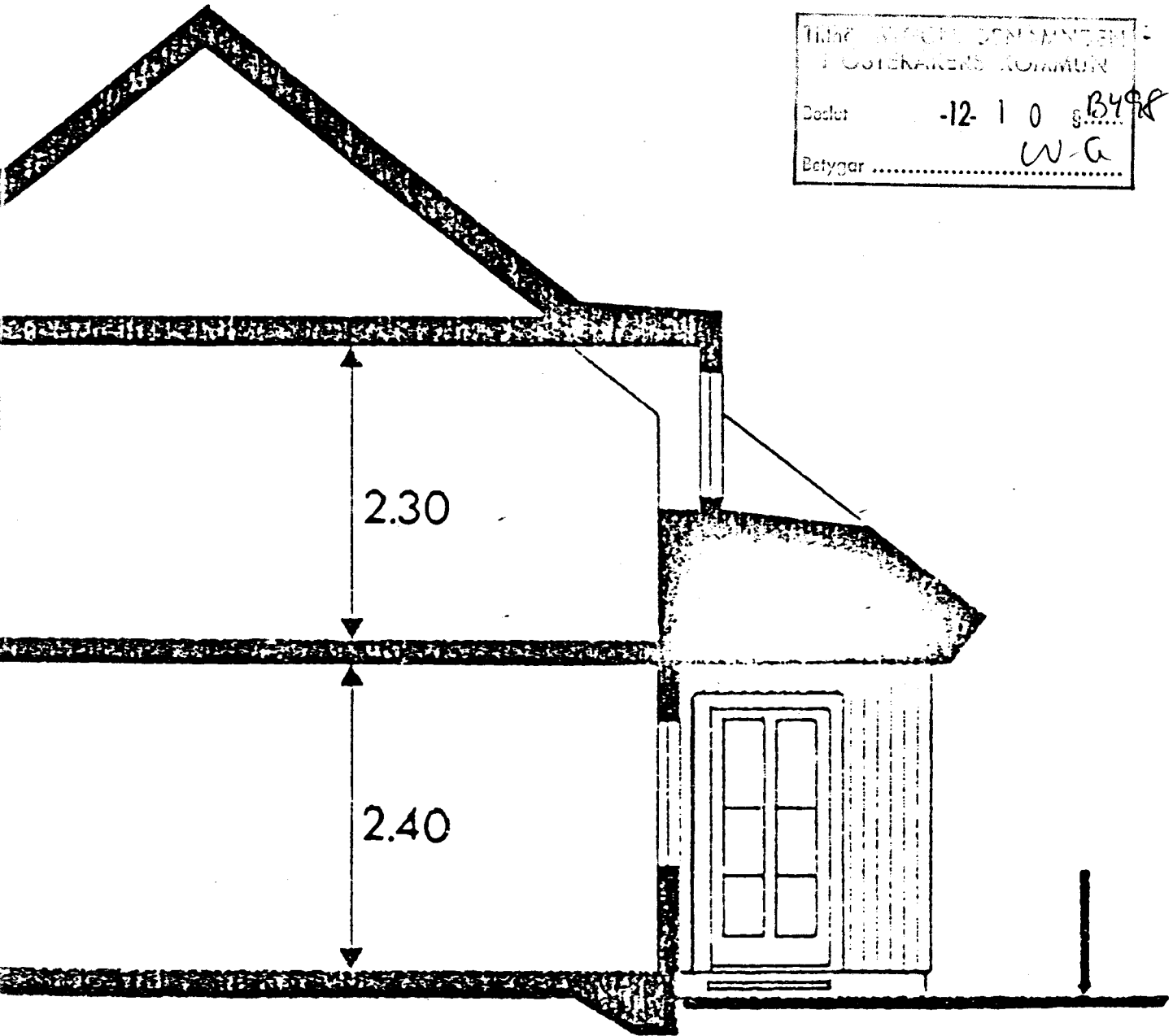

SPEGELVÄND

ÖSTERÅKERS KOMMUN	
Byggnadsnämnden	
1981-10-13	
Dnr	Litt.
462/91	331

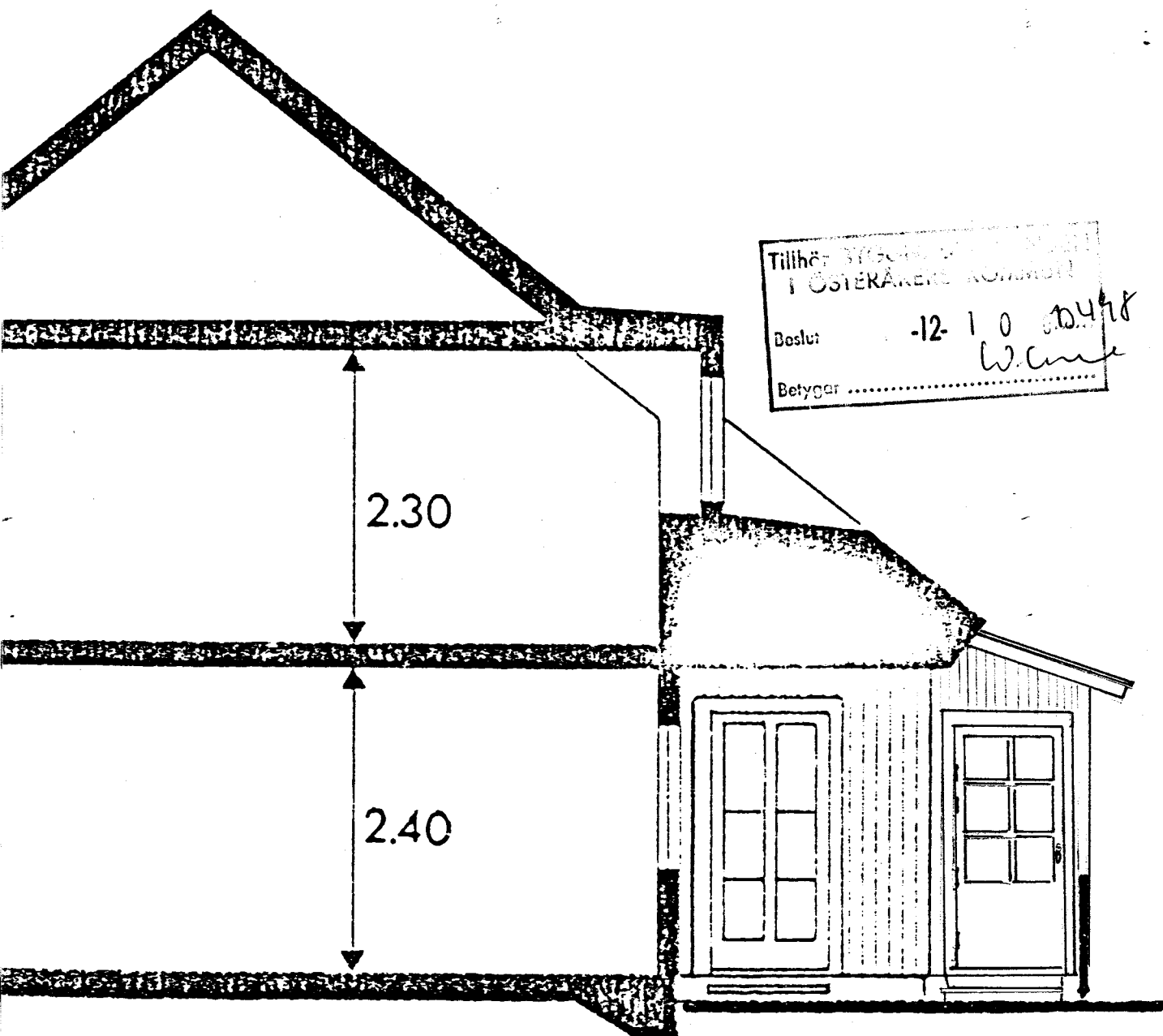

Tillhör: BYGGNADSNÄMNDEN
I ÖSTERÅKERS KOMMUN
Beslut: -12-1-0 10498
Betygar: W. C. ...

2.30

2.40

(SPEGELBILD)

1:50

ÖSTERÅKERS KOMMUN
Byggnadsnämnden
1991-06-13
Dar 462/91 Litt. 331

Anmälan om installation av eldstad

Österåkers Byggnadsnämnden 2017-01-30
D.nr) Frivillig uppgift 89/17

Datum 25/1-17

Blanketten kan användas för flera åtgärder på samma fastighet

Fastighetsbeteckning Österåker Söra 1:652	Fastighetsadress Simborgarv. 88
Sökande/byggherre Marcus Thunborg	Person- eller organisationsnummer 850608 7496
Utdelningsadress Simborgarvägen 88	Postadress 184 39 Åkersberga
E-post *) marcus_thunborg@hotmail.com	Telefon *) 0739 88 00 43

Fakturaadress om annan än sökande

Kontaktperson när sökande är juridisk person

E-post *)

Telefon *)

Stillhör BYGGNADSNÄMNDEN I ÖSTERÅKERS KOMMUN
Beslutsdag 2017-02-01
Beslutsnr: § SA 143
Betygar: CS

Anmälan gäller:

Installation av:	Väsentlig ändring av befintlig:	Gäller även bygglov för fasadändring:
<input checked="" type="checkbox"/> Eldstad	<input type="checkbox"/> Eldstad <input type="checkbox"/> Rökkanal	<input type="checkbox"/> Ja

Placeras skorstenen på utsidan av fasaden eller vägglivet krävs det även bygglov för fasadändring.

Följande handlingar ska skickas med denna anmälan:

- Planritning i skala 1:100, som visar eldstadens placering inne i huset
- Fasadritning i skala 1:100, som visar skorstenens läge på yttertak och höjd över taknock
- Typ av eldstad, gärna i form av broschyr på till exempel kamin och rökkanal

Underskrift

Sökande/byggherrens namnteckning

Namnförtydligande

Marcus Thunborg

Orbuds namnteckning

Namnförtydligande

Allmän information

Bör ske med skorstensfejarmästaren om utförande samt typ av eldstad och rökkanal.

Änk på att om du placerar skorstenen på utsidan av fasaden eller i väggliv, så krävs det även bygglov för fasadändring.

avgift för anmälan tas ut med 1 335 kr enligt gällande taxa. (Gäller 2015)

avgift för bygglov för fasadändring och eldstad tas ut med 2 817 kr enligt gällande taxa (Gäller 2015)

Information om behandling av dina personuppgifter

Personuppgiftslagen reglerar hur byggnadsnämnden får använda dina personuppgifter. De personuppgifter som du lämnar till byggnadsnämnden i samband med ansökningar etc. används (behandlas) för följande ändamål: handlägga ärenden avseende bygglov m.m., fram statistik samt att göra kundundersökningar. Byggnadsnämnden kan komma att lämna ut dina personuppgifter till juridiska personer som samarbetar med nämnden i fråga om de ändamål som anges ovan och dels genom utlämnande av allmän offentlig handling i vilken personuppgifterna förekommer. I vissa fall kan byggnadsnämnden komma att hämta uppgifter om dig från kommunens fastighetsinformations- eller kommuninvånarregister.

Har alltid rätt att få information om vilka personuppgifter som byggnadsnämnden har registrerat om dig samt att begära rättelse av felaktiga eller ofullständiga uppgifter i byggnadsnämndens register. Om du vill få information eller begära rättelse i ovanstående fall ska du kontakta Österåkers kommun, byggnadsnämnden, 184 86 Åkersberga.

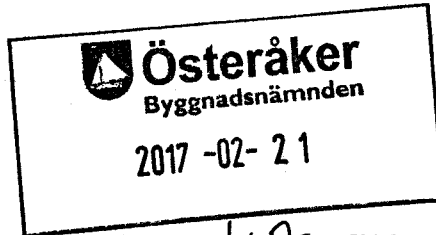

Diariet: BN 2017-000089

Begäran om slutbesked

D.nr

89/17

Skickas till:

Österåkers Kommun
Bygglovenheten
Hackstavägen 22
184 86 Åkersberga

När din eldstad är färdig

När din eldstad är klar ska du ansöka om slutbesked hos kommunen. Att börja använda eldstaden innan du fått ett slutbesked kommer att leda till att du drabbas av en sanktionsavgift.

För att undvika sanktionsavgift ska denna blankett fyllas i, undertecknas och skickas in, **innan** du börjar använda din eldstad.

Härmed intygas att arbetet slutförts i enlighet med givet startbesked.

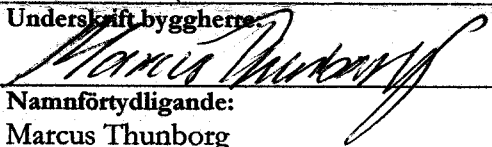
Fastighetsbeteckning: SÖRA 1:652 (SIMBORGARVÄGEN 88)	Ärende: Installation av eldstad
Underskrift byggherre: 	
Namnförtydligande: Marcus Thunborg	Datum: 20/2-17

Till denna begäran om slutbesked ska följande bifogas:

- Besiktningsprotokoll från skorstensfejarmästaren med godkännande

Har du frågor om slutbesked är du välkommen att ringa till oss på bygglovenheten. Vi finns på telefon 08-540 811 01, måndag-fredag kl 8.00-12.00.

Österåker
 Byggnadsnämnden
 2017 -01- 30
 D.nr 89/17

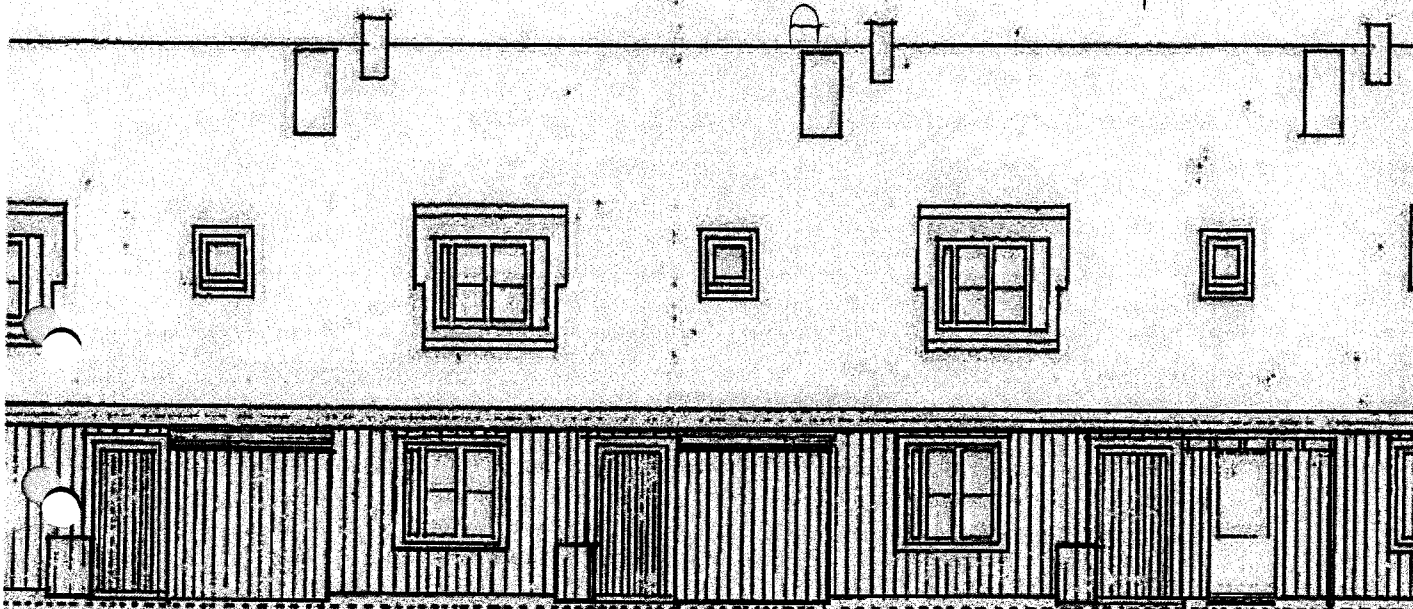

AD

Tillhör BYGGNADSNÄMNDEN
 I ÖSTERÅKERS KOMMUN
 Beslutsdag 2017 -02- 01
 Beslutsnr: §... SA 143
 Betygar: *JS*

← Skorsten Premodul



FASAD



SITAC

2012-01-01

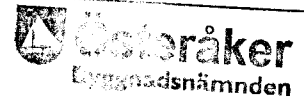

2017-06-30

D.nr

89/17

22 03 04

GODKÄNNANDEBEVIS

Nedanstående produkt och/eller tillverkningskontroll har bedömts uppfylla Boverkets Byggregler (BBR) i de avseenden och under de förutsättningar som anges i detta bevis

Systemskorsten av stål - PREMODUL

- Innehavare** Nibe AB, Box 14, 285 21 Markaryd,
tel: 0433-730 00, fax: 0433-731 90, e-post: info@nibe.se, hemsida: www.contura.se,
organisationsnr: 556056-4485.
- Produkt** Skorsten uppbyggd av röckanal/innermantel av rostfritt stål och yttermantel av plåt. Mellan röckanal och yttermantel finns isolering med total tjocklek ca 60 mm. Moduler finns i längder upp till 1260 mm och diametrar (inner/ytter) 150/280 mm. Godkända tillbehör är vinklar med maximal vinkel 45°.
- Avsedd användning** Skorsten för anslutning till eldstäder som har en rökgastemperatur vid drift av högst 450 °C. Sidodragning får utföras enligt de förutsättningar som anges i installationsanvisningen. Användningsområdet (designation) uttryckt enligt EN 1856-1:2009 framgår av produktmärkningsen, se märkning.
Skorstenen är avsedd för vedeldade kaminer med torra rökgaser.
- Handelsnamn** PREMODUL
- Godkännande** Produkten har verifierats mot SP's certifieringsregler SPCR 105 samt nedanstående avsnitt i Boverkets Byggregler (BBR):
- | | |
|---|--------|
| BBR 19 | |
| Skorstenar, Allmänt | 5:4251 |
| Skorstenar, Belastningar | 5:4252 |
| Skorstenar, Materialegenskaper och beständighet | 5:4255 |
| Skorstenar, Täthet | 5:4256 |
| Skorstenar, Soteld | 5:4257 |
| Rensning och inspektion | 5:428 |
- Tillhörande handlingar** Installationsanvisning "PREMODUL", daterad 2011-10-31.

Sida 1 (2), Bevis nr 22 03 04, projektnummer PX18407

SITAC



SP Sveriges Tekniska Forskningsinstitut, SP SITAC

Postadress
Box 553
SE-371 23 KARLSKRONA

Besöksadress
Bastionsgatan 6
Stumholmen

Telefon/Fax
+46 (0)10-518 63 00
+46 (0)455-206 88

Org. nummer
556464-6674

E-post/Internet
info@sitac.se
www.sitac.se www.sp.se

Detta dokument får endast återges i sin helhet, om inte SP SITAC i förväg skriftligen godkänt annat.



SITAC

2012-01-01

Dateråker
Byggnadsnämnden

2017 -01- 3 0

D.nr

89/17

Kontroll Tillverkningskontrollen skall utföras enligt kontrollanvisningar beskrivna i förteckning till kontrollavtal daterat 2009-03-24 och övervakas av ett oberoende kontrollorgan. Kontrollavtal: 210-98-0632, Kontrollorgan, SP Sveriges Tekniska Forskningsinstitut.

Kontroll (forts.) Vid byggherrens kontroll på byggplatsen skall genom identifiering med hjälp av märkningen tillses att rätt produkter levererats och att de används enligt förutsättningarna givna i godkännande och tillhörande handlingar.

Tillverkare Tillverkningskontrollen omfattar följande tillverkningsställen:
Nibe AB, Markaryd

Märkning Produkten skall vid fabrik förses med märkning. Märkningen utgörs av skylt/etikett/text på varje levererad produkt/förpackning/dokumentation och omfattar:

Innehavare/tillverkningsställe	Nibe AB, Markaryd
P-märke	SP
Certifieringsorgan	SP SITAC
Produktens typbeteckning	PREMODUL
Godkännandets nummer	22 03 04
Löpande tillverkningsnummer eller datum	nr/datum
Kontrollorgan	SP

Egenskaper enligt användningsområde enligt EN 1856-1:
EN 1856-1:2009 - T450 - N1 - D - Vm - L20080 - G(50)

Bedömningsunderlag Rapport P105827, F507751, P503123-1, P601872, PX08598 A, PX08598 B, PX17324 och P800839-11 från SP Sveriges Tekniska Forskningsinstitut. Rapport daterad 2005-06-28 från Nibe AB.

Kommentarer Detta bevis ersätter tidigare bevis med samma nummer daterat 2007-06-27.

Giltighetstid Godkännandet gäller t o m 2016-12-31.

Ronald Green

Krister Svensson





Sotarn LG Andersson AB

Stationsvägen 28, 184 50 Åkersberga
Telefon: 08-54064401, fax 54064498
Telefontid: 8,00-11,00
E-mail: info@sotartjanster.se
Hemsida: www.sotartjanster.se

BESIKTNINGSPROTOKOLL

Utskrivningsdatum	170220	Protokollnummer	17-Ö40
Folionr	101264300		17-0122
Ägare (namn och postadress)			

THUNBORG MARCUS

SIMBORGARVÄGEN 88
184 37 ÅKERSBERGA

Fastighet mm

Beteckning (kvarter, tomtnummer etc)	SÖRA 1:652	Adress	SIMBORGARVÄGEN 88
Beskrivning (bostadshus, kontor etc)	BOSTADSHUS	Besiktningen avser	<input type="checkbox"/> nybyggnad <input checked="" type="checkbox"/> ändring <input type="checkbox"/>
Byggfirma/kvalitetsansvarig			

Tätetsprovning/besiktning rökkanal, avgaskanal, ventilation

Provningsdatum (avslutad) den	170220	Provningsomfattning	Rökkanal till: BRASKAMIN CONTURA 586				
Rök eller os i till den undersökta kanalen angränsande utrymmen	<input type="checkbox"/> förmärktes <input checked="" type="checkbox"/> förmärktes ej	Skorstensmaterial	PREMODUL	Skorstenshöjd, meter	CA 7	Över(under)tryck Pa	21+-20%
Angränsande kanaler	<input type="checkbox"/> finns <input checked="" type="checkbox"/> finns ej	Skiljeväggarna till angränsande kanaler visade sig	<input type="checkbox"/> äga normal tätet <input type="checkbox"/> ej äga normal tätet				
Röktrycksprovningen enligt byggvägledning 6, BBR 5:435	<input checked="" type="checkbox"/>	Luftbehandlingsinstallation	<input type="checkbox"/> S <input type="checkbox"/> F <input type="checkbox"/> FT <input type="checkbox"/> FTX	Inreglerad den	<input type="checkbox"/>		
Besiktningens datum	170220	Takskyddsanordningar	<input checked="" type="checkbox"/> utan erinran <input type="checkbox"/> med erinran	Var bjälklag besiktningsbart?	<input checked="" type="checkbox"/> Ja <input type="checkbox"/> Nej		

Utlåtande

BESIKTNING AV BRASKAMIN MED TILLHÖRANDE RÖKKANAL HAR UTFÖRTS I OVANSTÅENDE FASTIGHET.

UTAN ERINRAN.

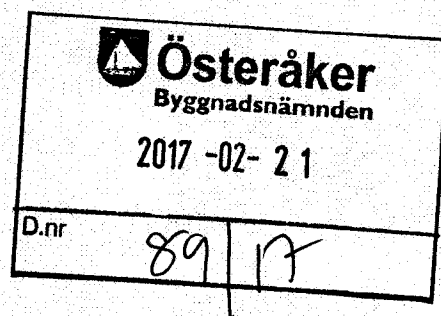

Protokoll översänt till	<input type="checkbox"/> byggnadsnämnd <input checked="" type="checkbox"/> fastighetsägare <input type="checkbox"/> kvalitetsansvarig <input type="checkbox"/>
-------------------------	--

Eldstäder rök- avgas- im- vent.-kanaler har undersökts utan erinran med erinran enl. ovan

Kenneth Fröström
Skorstensfejartekniker

Contura

Prestandadeklaration enligt
 förordning (EU) 305/2011
 Nr. C586-CPR-130601-SE-2

PRODUKT

Produkttyp Kamin eldad med fasta biobränslen
 Typbeteckning Contura 586
 Tillverkningsnummer Se märkskylt på kaminen
 Avsedd användning Rumsuppvärmning i bostadsbyggnader
 Bränsle Ved

TILLVERKARE

Namn NIBE AB / Contura
 Adress Box 134, Skulptörvägen 10
 SE-285 23 Markaryd, Sverige

KONTROLL

Enligt AVCP System 3
 Europastandard EN 13240:2001 / A2:2004
 Testinstitut Rein-Ruhr Feuerstätten Prüfstelle, NB 1625,
 har utfört kontroll av deklarerad prestanda och utfärdat testrapport nr. RRF-40 15 3859

DEKLARERAD PRESTANDA

Väsentliga egenskaper	Prestanda	Harmoniserad teknisk specifikation
Reaktion vid brandpåverkan	A1 WT	EN 13240:2001 / A2:2004
Minsta avstånd till brännbart material	Rygg: 100 mm Sida: 500 mm Övriga säkerhetsavstånd enligt installationsanvisningen	
Risk för utfallande glöd	Klarar	
Emissioner från förbränningen	CO 0,09 % NOx 94 mg/m ³ OGC 73 mg/m ³ PM 12 mg/m ³	
Yttemperaturer	Klarar	
Rengöringsmöjligheter	Klarar	
Mekanisk hållfasthet	Klarar	
Utsläpp av farliga ämnen	Klarar	
Nominell effekt	5 kW	
Verkningsgrad	80 %	
Rökgasttemperatur i anslutningsstos vid nominell effekt	299°C	

Undertecknad ansvarar för tillverkning och överensstämmelse med deklarerad prestanda.



Niklas Gunnarsson, Affärsområdeschef NIBE STOVES
 Markaryd den 17 mars 2015



Datum: 2017-03-01

Diariernr: BN 2017-000089

Marcus Thunborg

SLUTBESKED

Simborgarvägen 88
184 39 ÅKERSBERGA

Beslut: § SU 2017-000349
Fastighet: SÖRA 1:652 (SIMBORGARVÄGEN 88)
Ärende: Installation av eldstad

Härmed utfärdas slutbesked enligt 10 kapitlet 34 § plan- och bygglagen (SFS 2010:900), då byggherren har uppfyllt sina åtaganden enligt beslutat startbesked.

BYGGLOVENHETEN I ÖSTERÅKERS KOMMUN

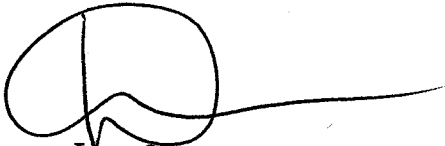

Lena Sasson
byggnadsinspektör

Datum: 2017-02-01

Diariernr: BN 2017-000089

Marcus Thunborg
Simborgarvägen 88
184 39 ÅKERSBERGA

Startbesked

Enligt 10 kap 3 § plan- och bygglagen
(SFS2010:900)

Beslutsnr: § SA 2017-000143

Fastighet: SÖRA 1:652 (SIMBORGARVÄGEN 88)

Ärende: Installation av eldstad

Beslut

Installationsarbetena får påbörjas.

Förutsättningar för startbeskedets giltighet

- Anmälningshandlingar inkomna 2017-01-30 med tillhörande ritningar.
- Tekniskt samråd och kontrollansvarig krävs inte.

Innan slutbesked kan utfärdas ska följande handlingar skickas in till byggnadsnämnden:

- Besiktningsprotokoll från skorstensfejarmästaren med godkännande.
- Skriftligt bestyrkande från byggherren att arbetet slutförts i enlighet med givet startbesked.

Upplysningar

Avgift utgår med 1 344 kronor enligt fastställd taxa.

Avgiftsspecifikation bifogas detta beslut. Faktura sänds ut separat.

Miljö- och hälsoskyddsnämnden kan med stöd av miljöbalken (SFS 1998:808) besluta om begränsning av eldning i eldstäder om röken medför skada eller olägenhet för närboende.

Från och med 1 juli 2013 måste skorstenen vara CE-märkt.

Ett startbesked upphör att gälla två år efter att startbeskedet gavs.

Eldstaden får inte tas i bruk förrän byggnadsnämnden har gett ett slutbesked.

Detta beslut kan överklagas inom tre veckor från den dag då den klagande fick del av beslutet (se bilaga "Hur man överklagar byggnadsnämndens beslut").

BYGGNADSNÄMNDEN I ÖSTERÅKERS KOMMUN

Enligt delegation

Lena Sasson,
byggnadsinspektör

Lagrum: Plan- och bygglagen (SFS 2010:900)

Utdragsbestyrkande

NYBYGGNADSKARTA (i två blad)

över del av fastigheten

SÖRA 1:257-1:466

i Österåkers socken och Vaxholms kommun
Stockholms län

upprättad 1974 av

R R
Rune Rova
t.f. distriktslantmätare

Skala 1:400



Stadsplan för Söraområdet fastställt
1970-06-29.

Kartan är upprättad med användning av de beteckningar som
finns i bilaga A till Lantmäteristyrelsens föreskrifter angående
nybyggnadskarta.
Höjdkurvorna är uppförstora från grundkarta skala 1:1000.

TEKNISK BESKRIVNING

Koordinatbeteckning	x	y
Polygonpunkter		
1973 grg	94 952.80	14 541.63
1992 rm	95 053.72	666.90
1993	009.37	590.17

Gränspunkter	x	y
3 grm	95 288.57	14 531.59
29	94 991.51	521.60
30	977.31	496.18
31	947.11	512.03
32	923.81	457.98
33	95 114.90	357.04
34	119.03	375.02
35	185.50	339.97
2371 rm	047.18	661.42
2372	94 994.91	564.52
2373	977.47	573.89
2374	974.39	572.78
2375	956.94	540.16

AV GATUKONTORET LÄMNAD UPPGIFTER

Höjd på spillvattenlednings vattengång (rörets inre underkant):
S_h +0,00 & huvudledningen
S_f +0,00 vid fastighetsgränsen
Höjd på dagvattenlednings vattengång (rörets inre underkant):
D_h +0,00 & huvudledningen
D_f +0,00 vid fastighetsgränsen

RITNINGSBETECKNINGAR:

- Bef. spillvattenledn, dagvattenledn. resp. vattenledning
- Bliv. spillvattenledn, dagvattenledn. resp. vattenledning
- Bef. spillvattenledn, dagvattenledn. resp. vattenledning som utgått eller är avsedd att utgå

Fastigheten skall anslutas till allmänna ledningar för vatten,
spillvatten och i förekommande fall dagvatten. Anslutning med-
ges dock först sedan ansökningshandlingarna inlämnats till
byggnadskontoret och anslutningsavtal ingåtts. Stuprör får ej
anslutas till spillvattenledning. Dräneringsledning får ej regelmässigt
anslutas till spillvattenledning. Se fö. gällande va-taxa och reglemente.

VAXHOLMS KOMMUNS GATUKONTOR 1974 08 29.

Bengt Byman
bitr. gatukontor

Kurt Hendered
proj. ingenjör

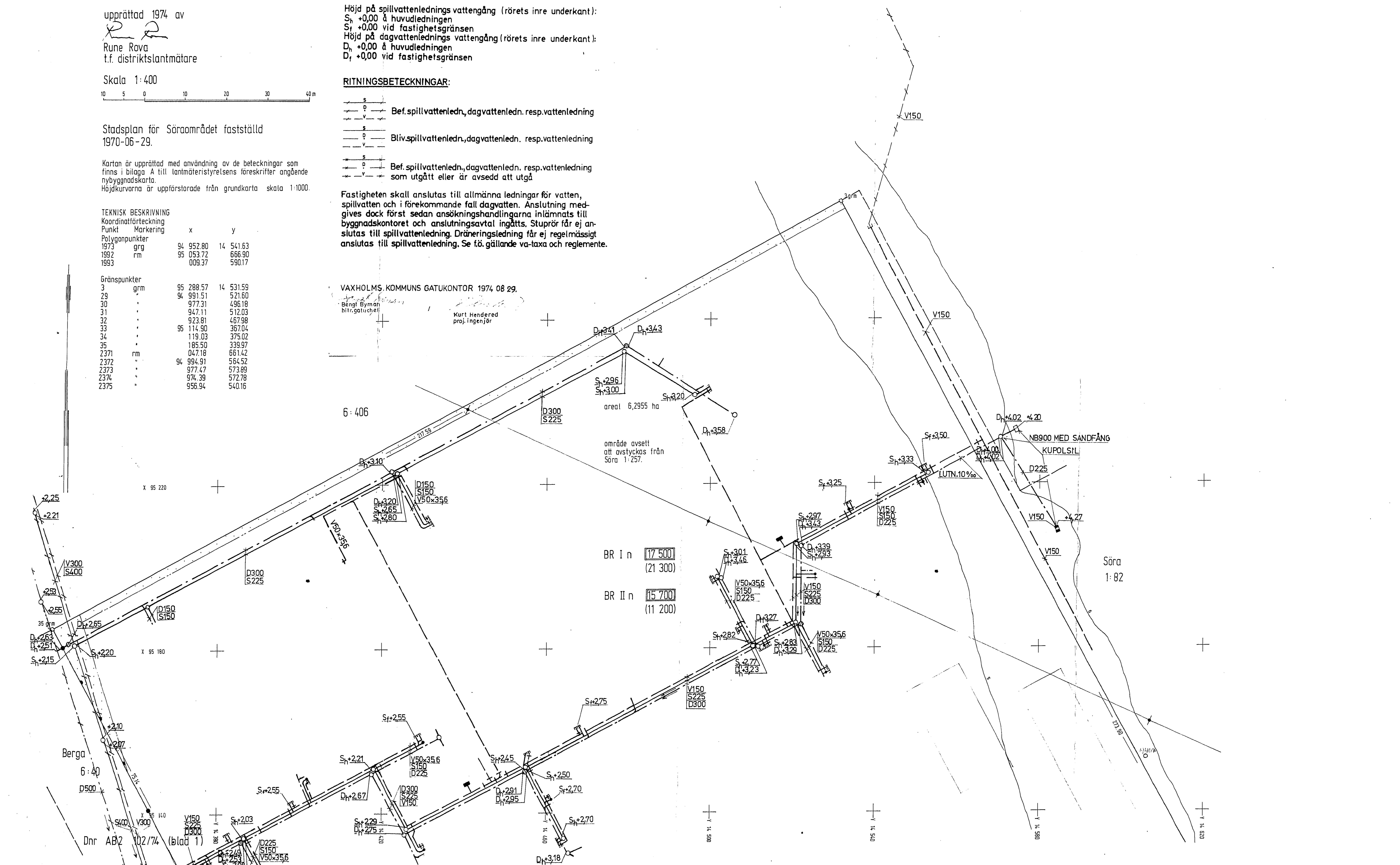

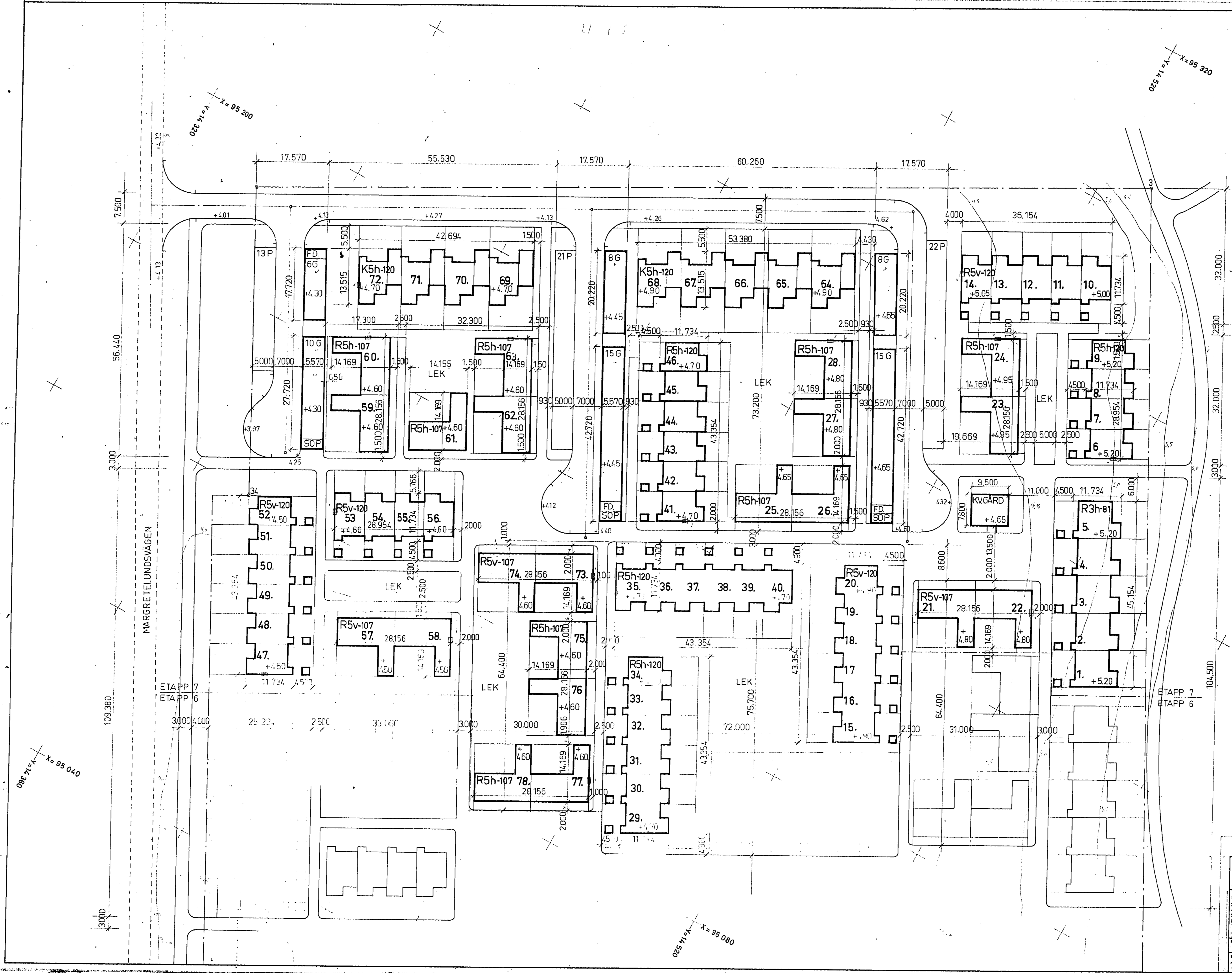

ALLMÄNT
 Nivåkurvor efter avvägning utförd av Kjessler & Mannerstråle 184 572
 Fastighetsgränser efter avstyckningskarta Reg 73.02.15

+000 inom huskropp oavsett färdigt golv
 - - - - - fönster i gavel

OMFATTNING ETAPP 6 OCH 7

ETAPP 6	7	6+7
BADHUS R5h-v-120	28	43
R3h-81	5	5
R5h-v-107	22	21
	55	69
GARAGE	62	124
P-PLATSER	55	111
BILPLATS PER HUS		1,9
KEDJEHUS K3h-v-120	9	29

OBS 7 hus i etapp 7 har garage i etapp 6

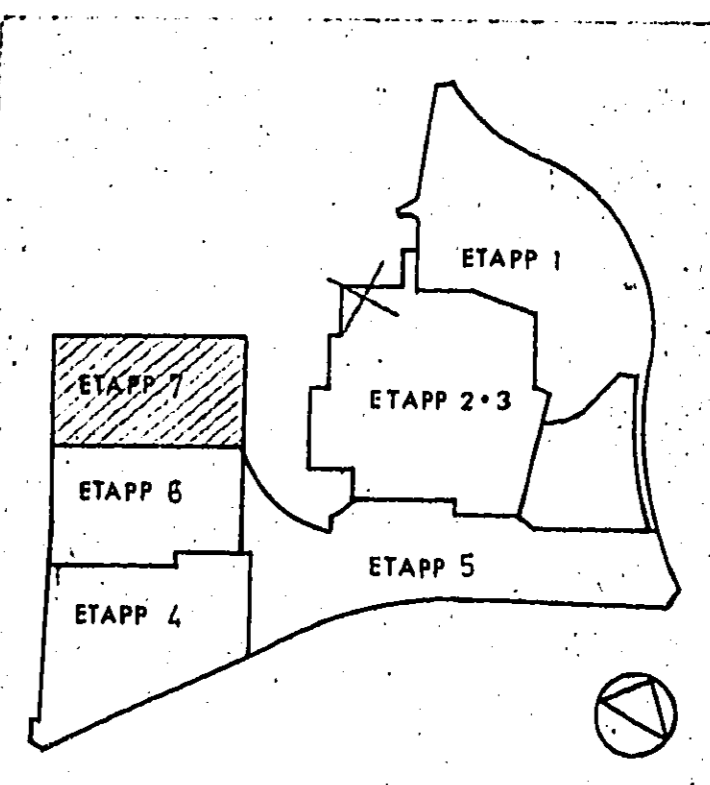

Varje avslutelse från godkänd ritning fördrar bygglovsansökan tillstånd tillhör BYGGMÄNSKAMMAREN i Vaxholm.
 Kommunens beslut 1975-08-12
 § 1570, byggen 32

VAXHOLMS BYGGMÄNSKAMMAREN
 1975-08-12
 1977/75 32

JOHN MATSSON BYGGNADSÅKTIEBOLAG
 HORNBYLÖCHTVÄGEN 89 PÅSK 104 28 STOCKHOLM 30 TEL: 08-13 00 80

FRNS ARKITEKT GRUPP AB
 Projektskiss
 Åsplanvägen 8, 191 30 Stockholm, 08-55 10 14 00

SÖRAOMRÅDET ETAPP 7
 VAXHOLMS KOMMUN
 SITUATIONS OCH UTSÄTTINGSPLAN

SKALA 1:400
 315 070
 A11

24 A1 16 A2 A3 A4 A5 A6 A7 16 A1 24 A0 30

103975

ARKIVA

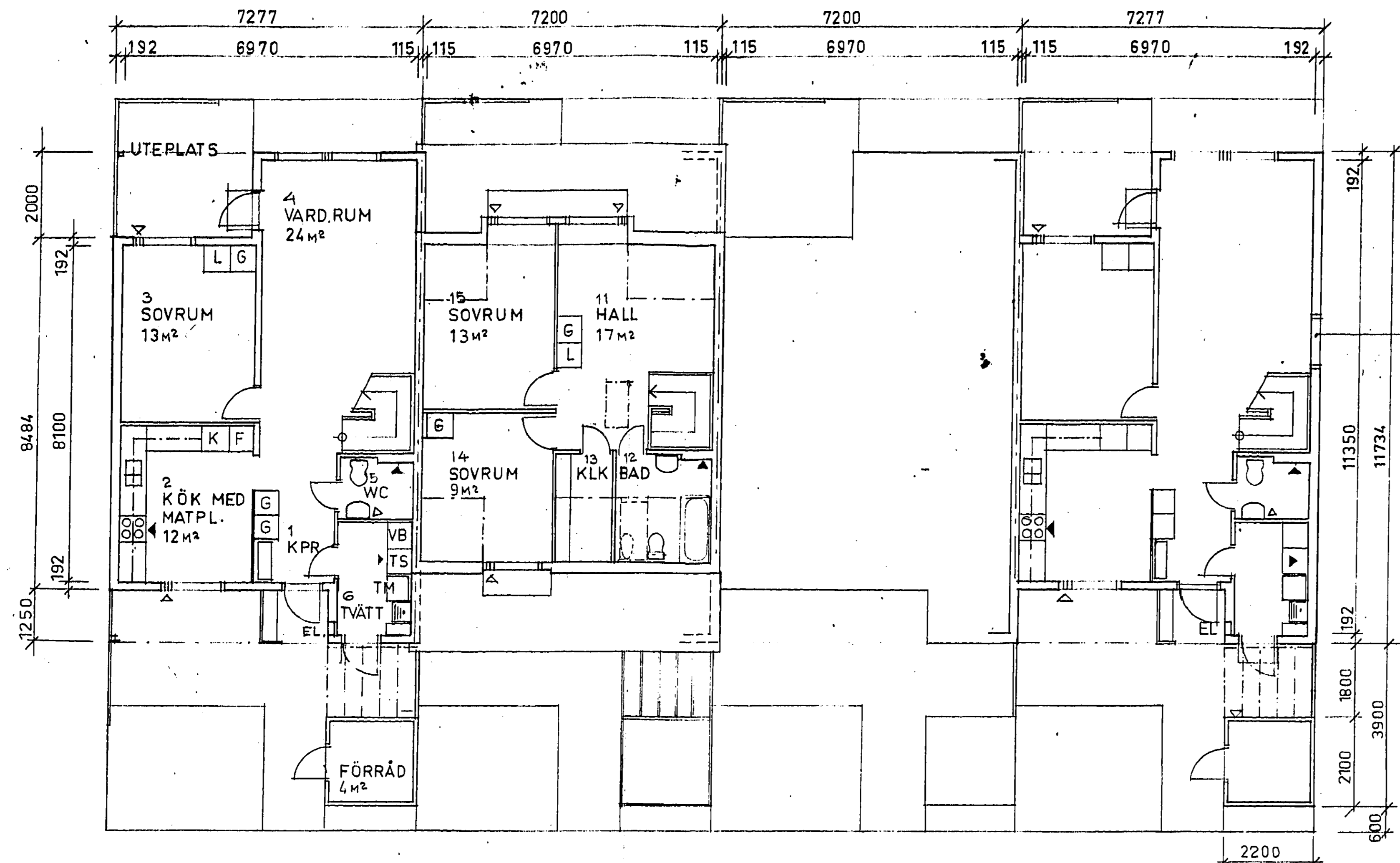

GAVELFÖNSTER PÅ HUS: 6.29,35,41.

ENTRÉPLAN VINDSPLAN

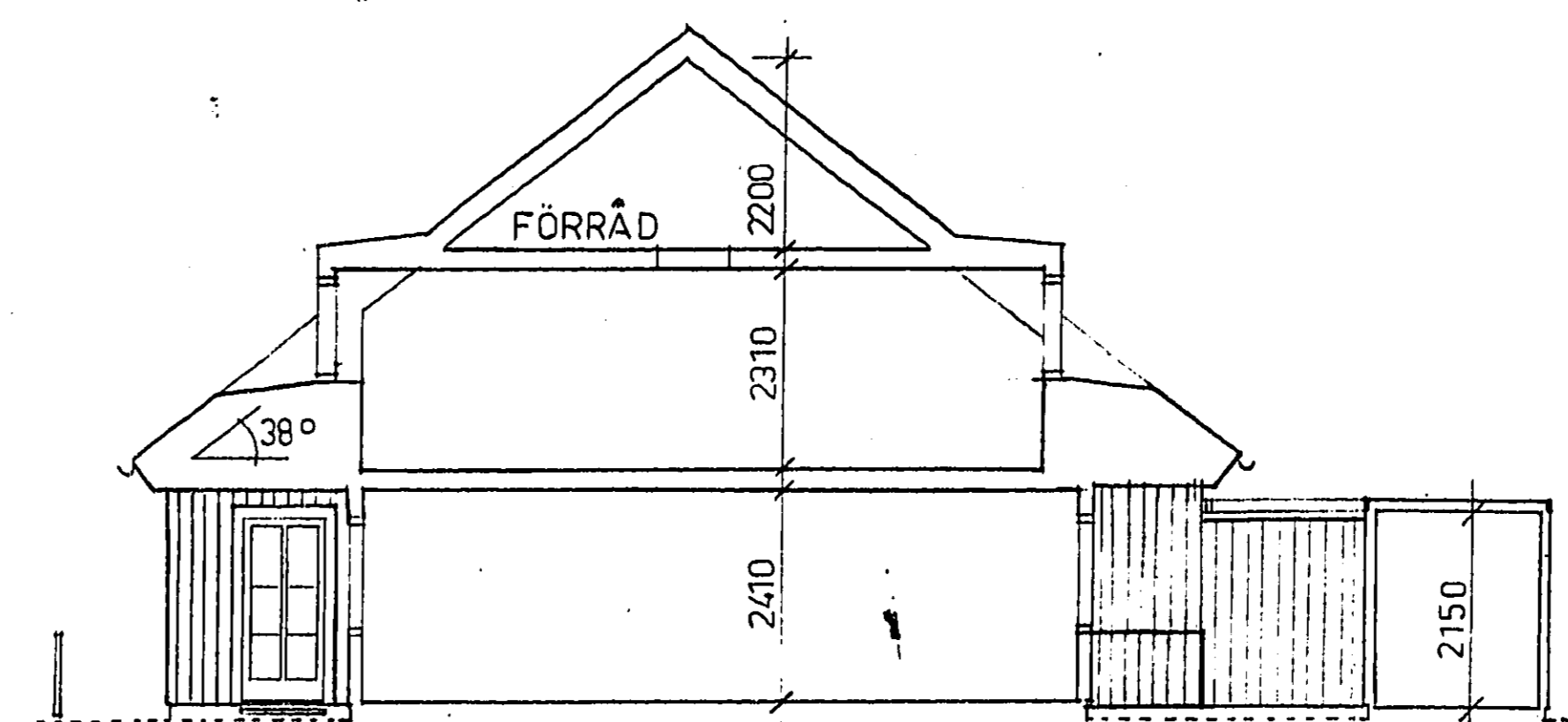

SEKTION

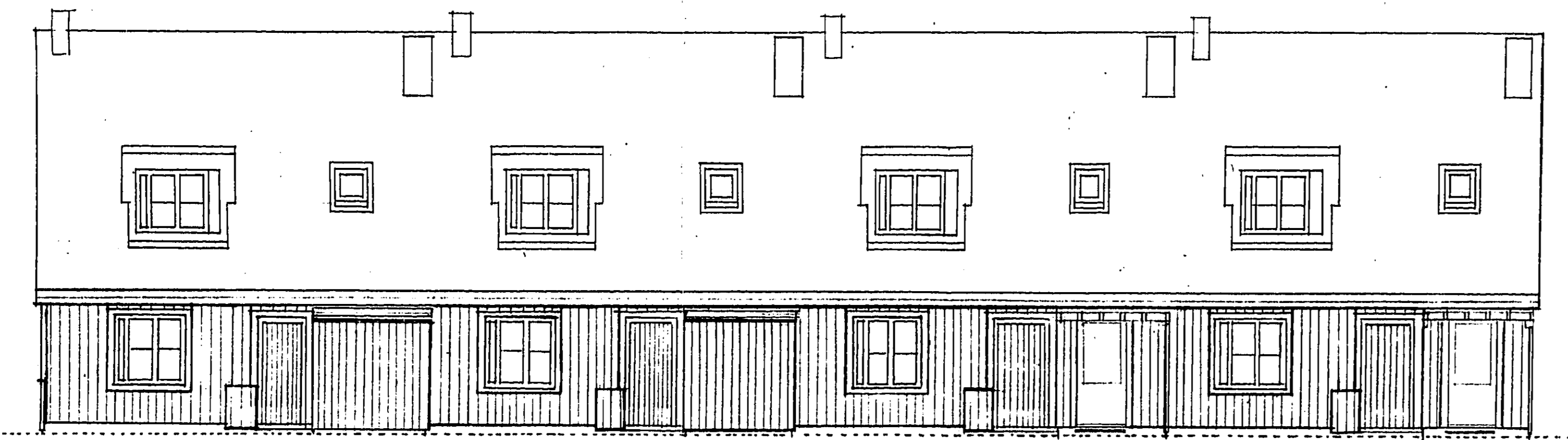

ENTRÉFASAD

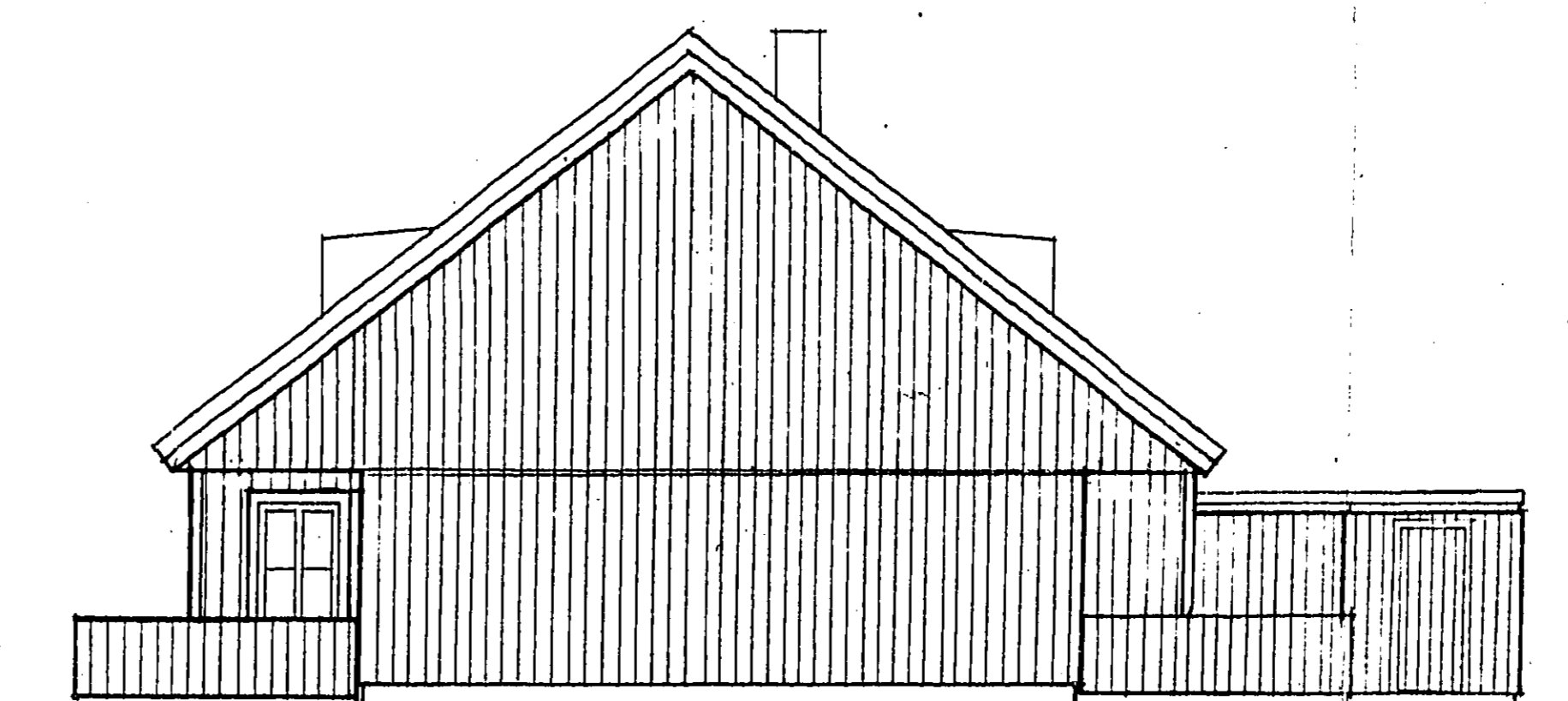

GAVELFASAD



TRÄDGÅRDSFASAD

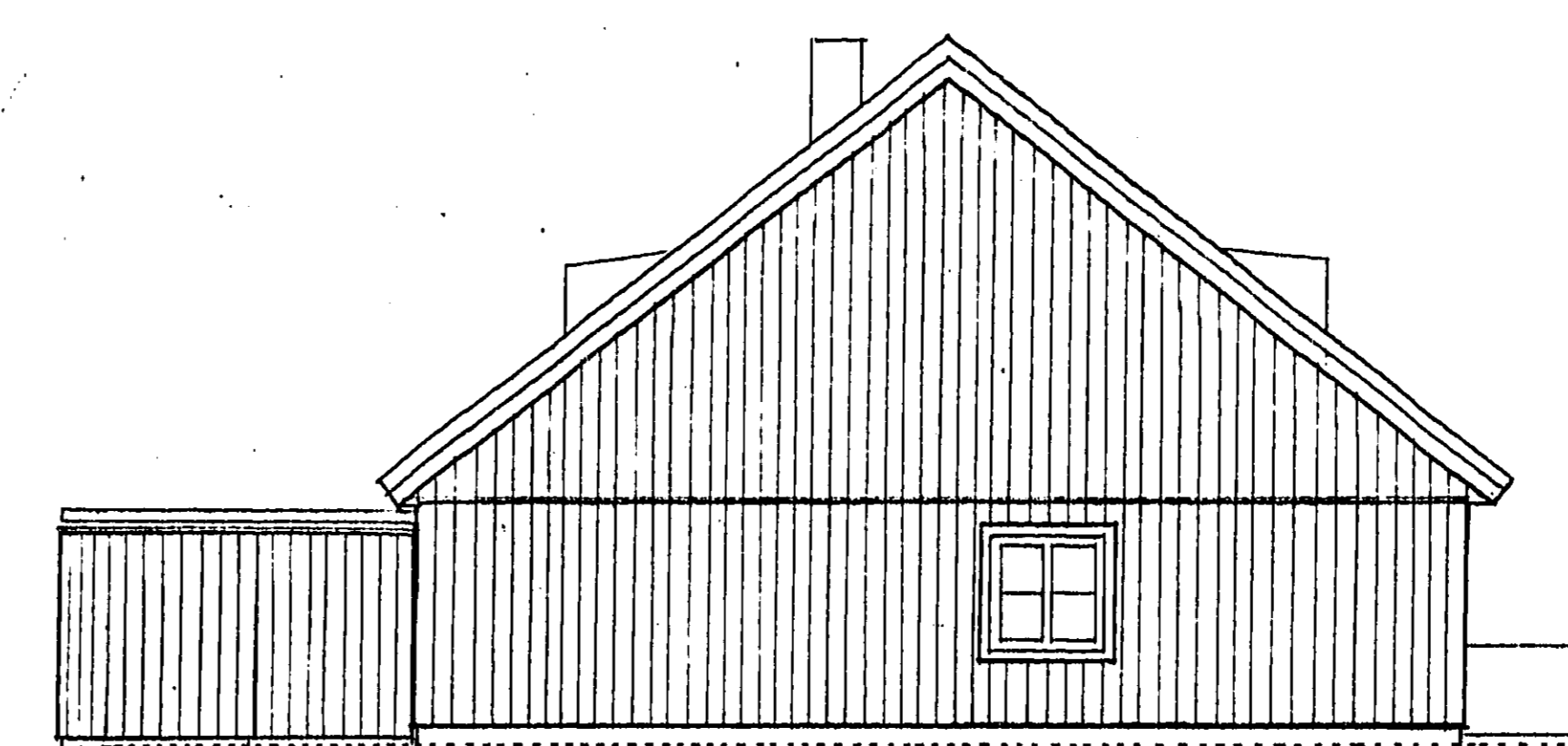

GAVELFASAD

Varje avvikelse från godkänd ritning fördrår byggnadsnämndens tillstånd

Tillhör: BYGGNADSNÄMNDENS I Vaxholm kommun. Evidens 1783-07.30 § 1810, betygen *Pm*

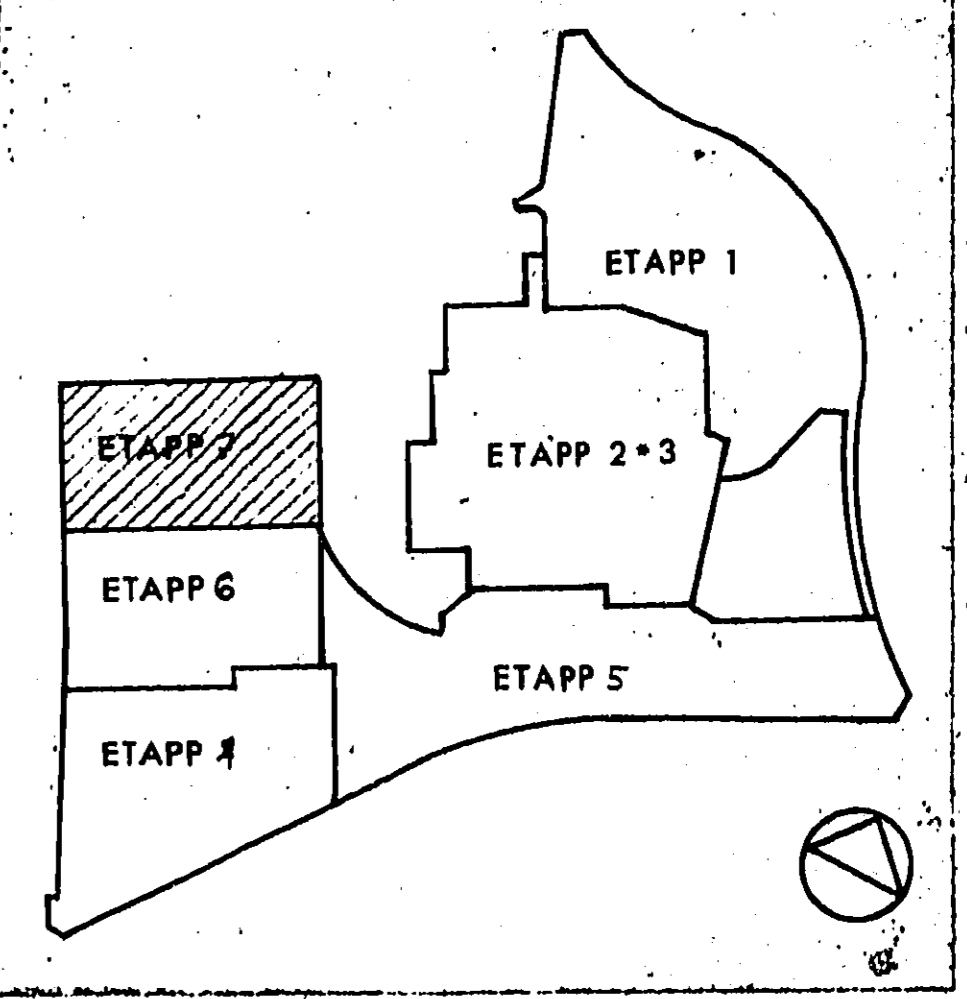

VAXHOLMS BYGGNADSNÄMND 1975-08-12 ÖNSK 1783/5 LUTT 531

JOHN MATTSON BYGGNADSAKTIEBOLAG		REG. ANT. REGISTRERINGEN AVSER SIGN. DATUM	
NORDENFLYCHTSVÄGEN 68 FACK 104 25 STOCKHOLM 30 TEL. 08-13 00 80		SÖRAOMRÅDET ETAPP 7 VAXHOLMS KOMMUN	
FFENS ARKITEKT GRUPP AB Stockholmgruppen Uppslånsgatan 5, 111 23 Stockholm, tel. 08/14 13 40		RADHUS TYP R5h-120	
RITAD KONSTRUERAD AV GRÄNSKAD AV ARBETSNUMMER S 305		PLANER, FASADER, SEKTION	
STOCKHOLM 750606	KONTO 315,070	RITNINGNUMMER SKALA 1:100 A13	

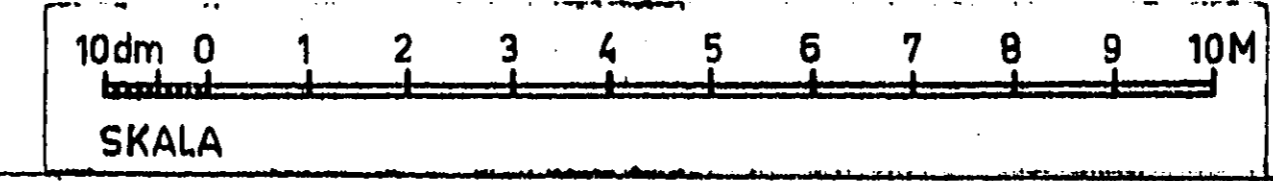

16 A2 183975

A2 16 A1

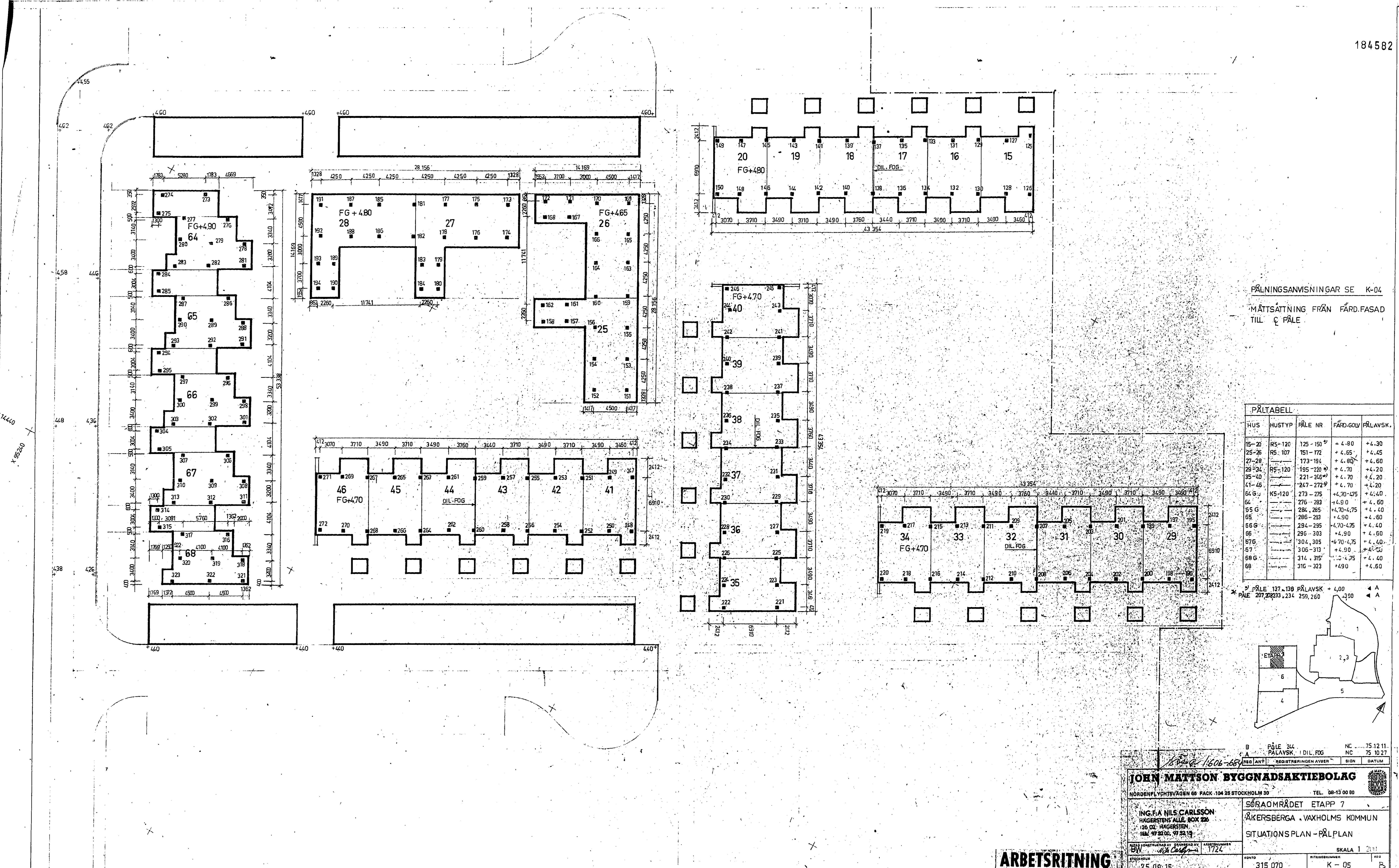

PÄLNINGSSANVISNINGAR SE K-04
 MÄTTSÄTTNING FRÅN FÄRD.FASAD
 TILL Ç PÅLE

PÄLTABELL

HUS	HUSTYP	PÅLE NR	FÄRD.GOV	PÅLAVSK.
15-20	RS-120	125-150	+4.80	+4.30
25-26	RS-107	151-172	+4.55	+4.45
27-28		173-194	+4.65	+4.60
29-34	RS-120	195-220	+4.70	+4.20
35-40		221-242	+4.70	+4.20
41-45		243-272	+4.70	+4.20
46 G	KS-120	273-275	+4.70-4.75	+4.40
47		276-283	+4.80	+4.60
48 G		284-285	+4.70-4.75	+4.40
49		286-293	+4.80	+4.60
50 G		294-295	+4.70-4.75	+4.40
51		296-303	+4.90	+4.60
52		304-305	+4.70-4.75	+4.40
53		306-310	+4.90	+4.60
54 G		311-315	+4.70-4.75	+4.40
55		316-323	+4.80	+4.60

* PÅLE 137-138 PÅLAVSK = 4.00 A A
 * PÅLE 207-209, 224, 250, 260 A A

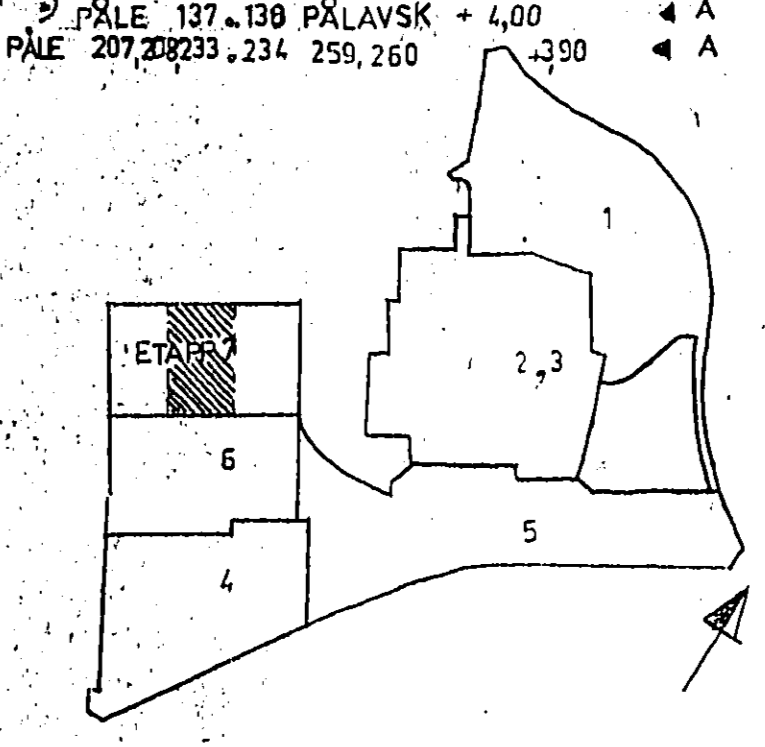

JOHN MATTSOHN BYGGNADSAKTIEBOLAG
 SÖRAOMRÅDET ETAPP 7
 ÅKERBERGA, VAXHOLMS KOMMUN
 SITUATIONSPLAN - PÄLPLAN

SKALA 1:200
 315 070 K-05 B

30 | A0 | 24 | A1 | 16 | A2 | A3 | A4 | | A4 | A3 | A2 | 16 | A1 | 24 | A0 | 30 |

183975 ARKIVA 910919

184585

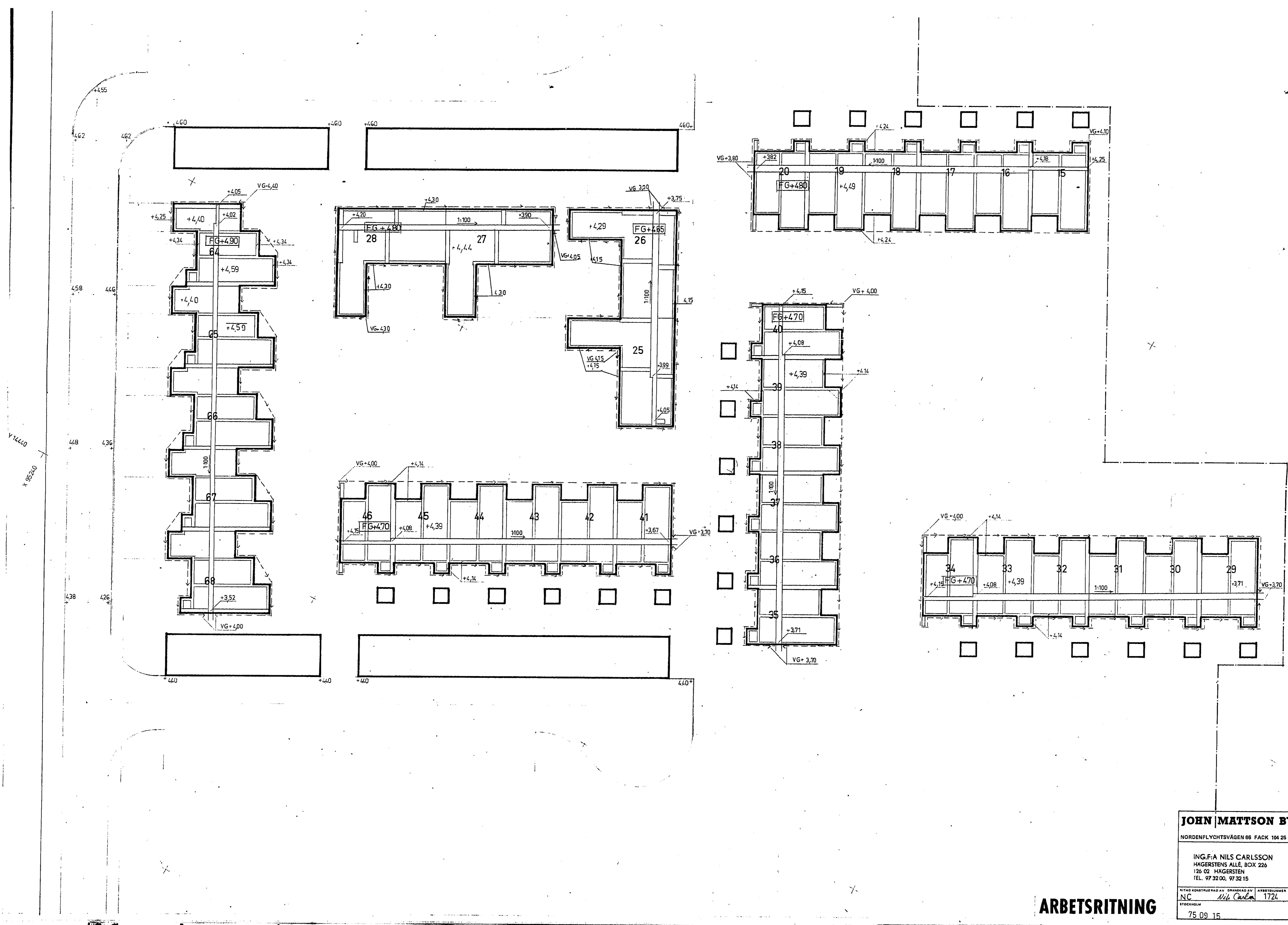

FG+4.60 ANGER FÄRDGT GOLV.
 PLUSHÖJD ANGER SCHAKT BOTTEN
 RESP. UPPFYLLNADSNIVÅ +UK DRÄNLAGER
 BETR. DRÄNERING, SE RITN K-14

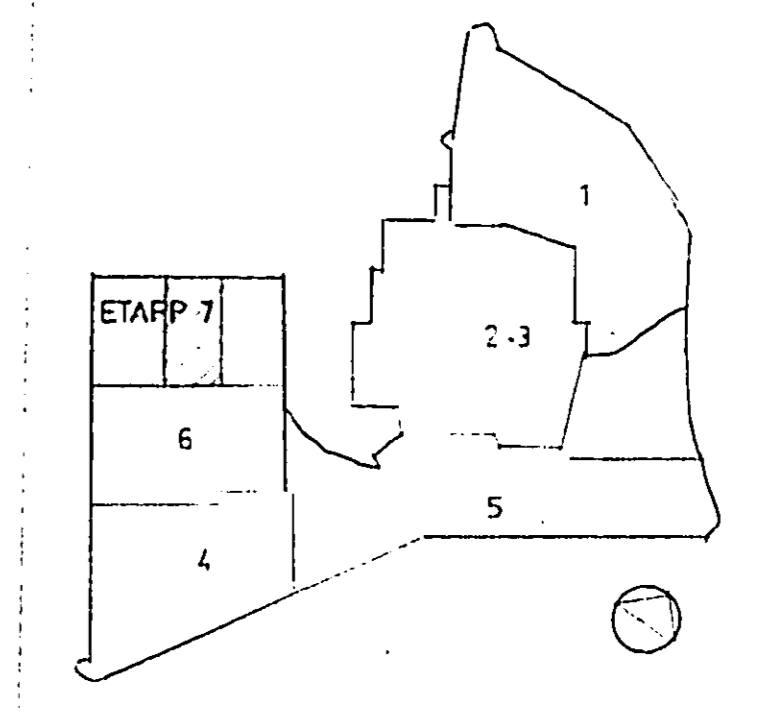

1983/85 33.1

JOHN MATTSON BYGGNADSARTIEBOLAG		TEL. 08-13 00 80	
NORDENFLYCHTVÄGEN 66 FACK 104 25 STOCKHOLM 30			
ING.F.A NILS CARLSSON HÄGERSTENS ALLE, BOX 226 126 02 HÄGERSTEN TEL. 97 32 00, 97 32 15		SÖRAOMRÅDET ETAPP 7 ÅKERSBERGA, VAXHOLMS KOMMUN	
SCHAFT PLAN		SKALA	
75 09 15		315070 K-15	

ARBETSITNING

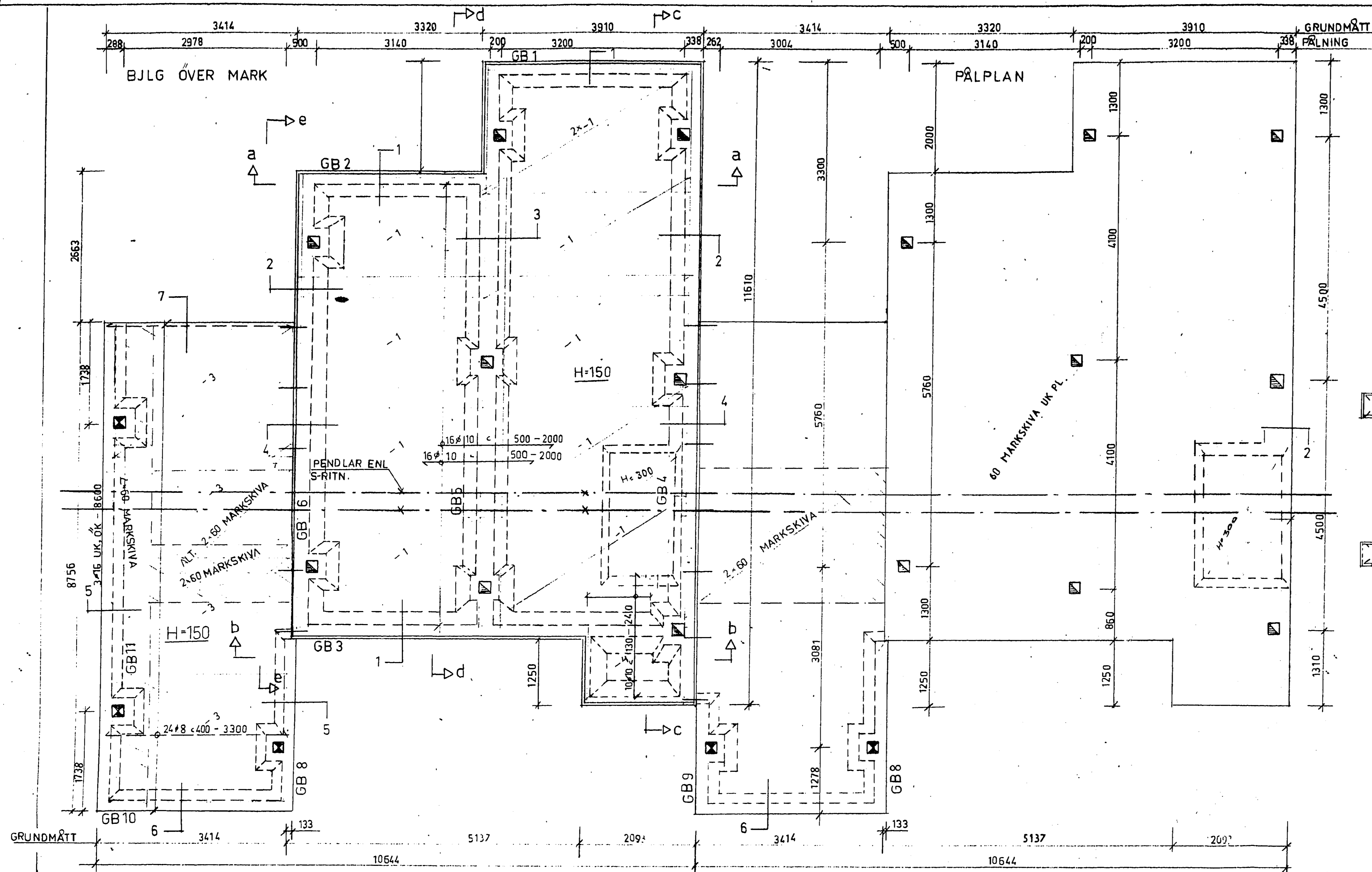

ELEVATIONER, GRUNDBALKAR

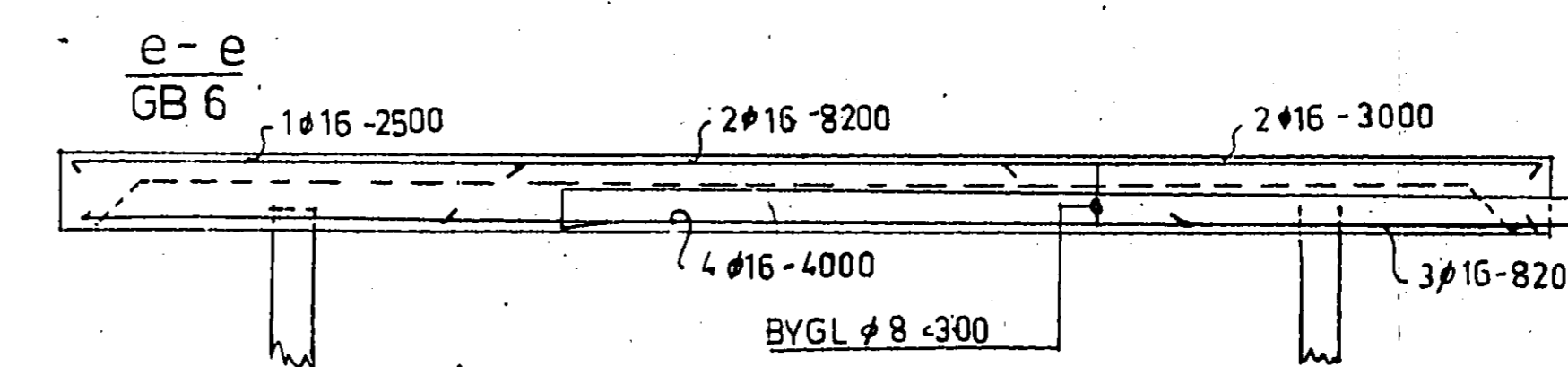
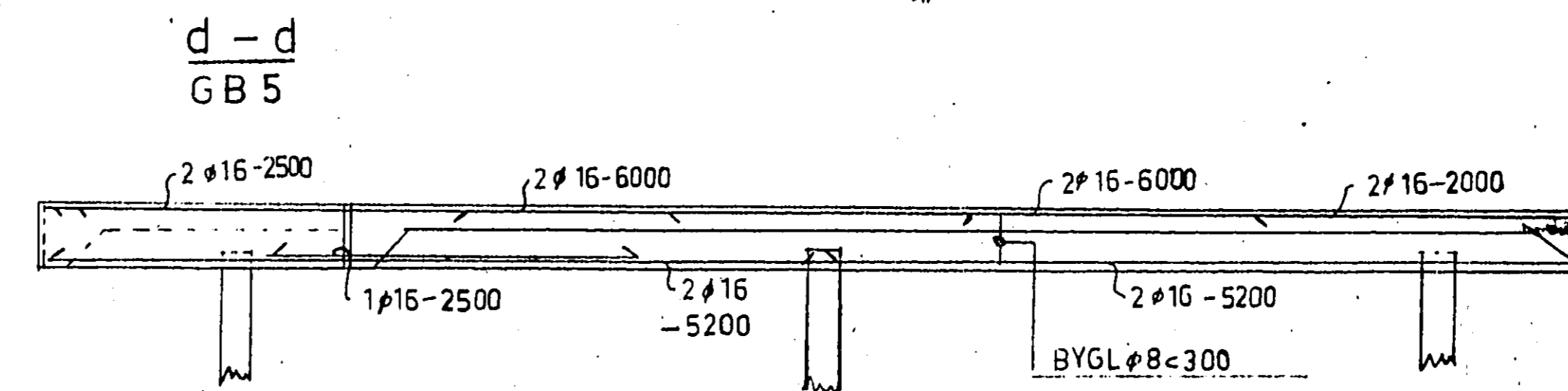
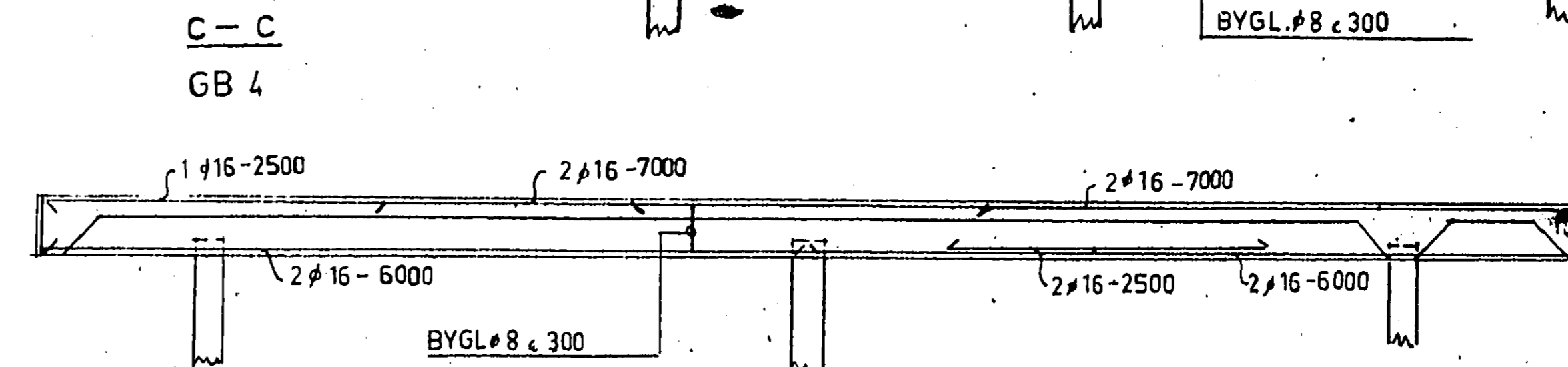
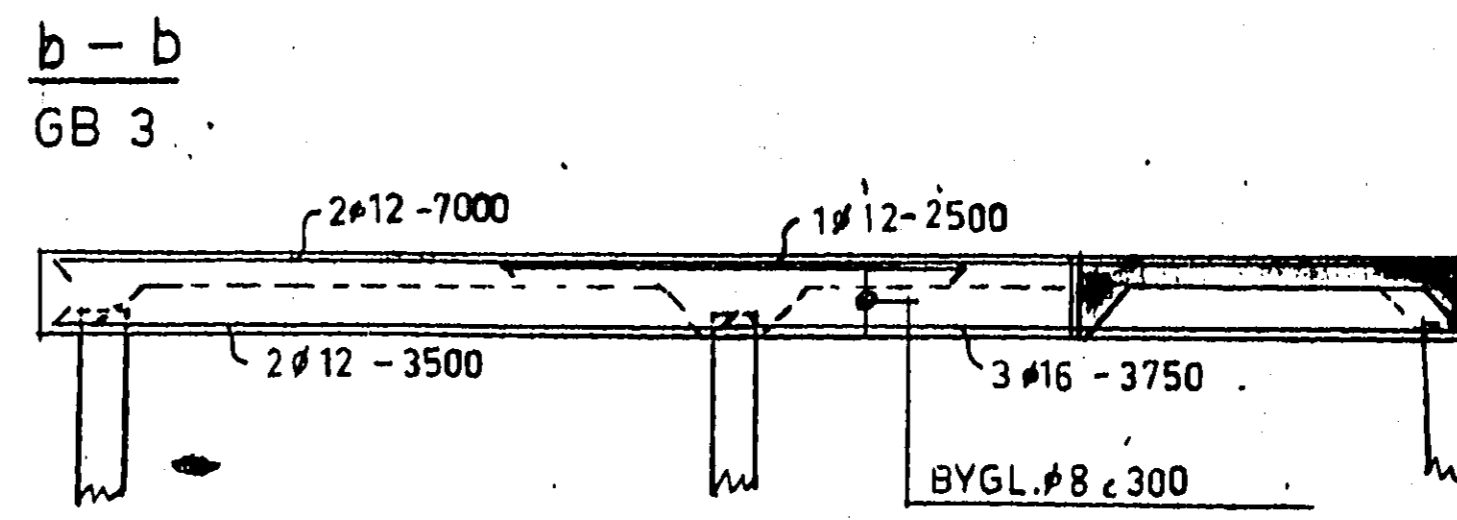
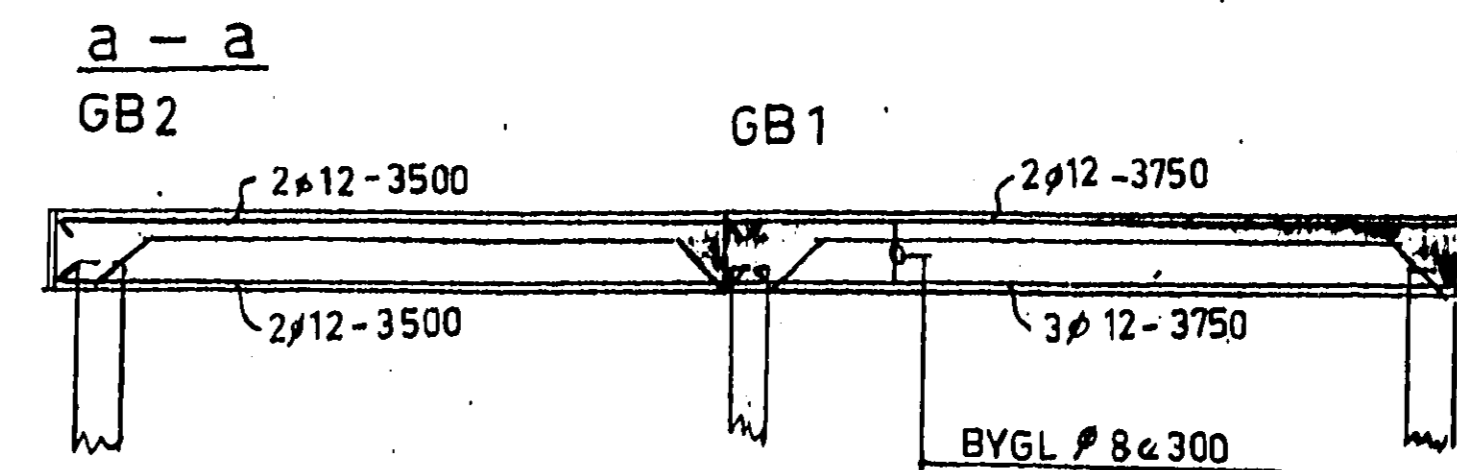

HUSTYP K5h-120
 GÄLLER HUSEN 64-68, 69-72
 MÄTT AVSEER GRUNDMÄTT 184587
 YK ETERNIT
 PÄLAR C33
 BETONG: K250, II
 ARMERING: NPS 50 NÄT
 Ss 26 BYGLAR
 K57.0 ÖVRIGT

TILL DENNARITN. HÖR BOCKN.
 LISTA NR 1

NÄTARMERING I UK Nps 50

NÄT LITT	NÄTTYP	ANTAL	LÄNGD	BREDD	A NM
-1	N 6020	10	3700	2350	
-2	N 6020	1	1850	1150	
-3	N 6020	4	3300	2350	

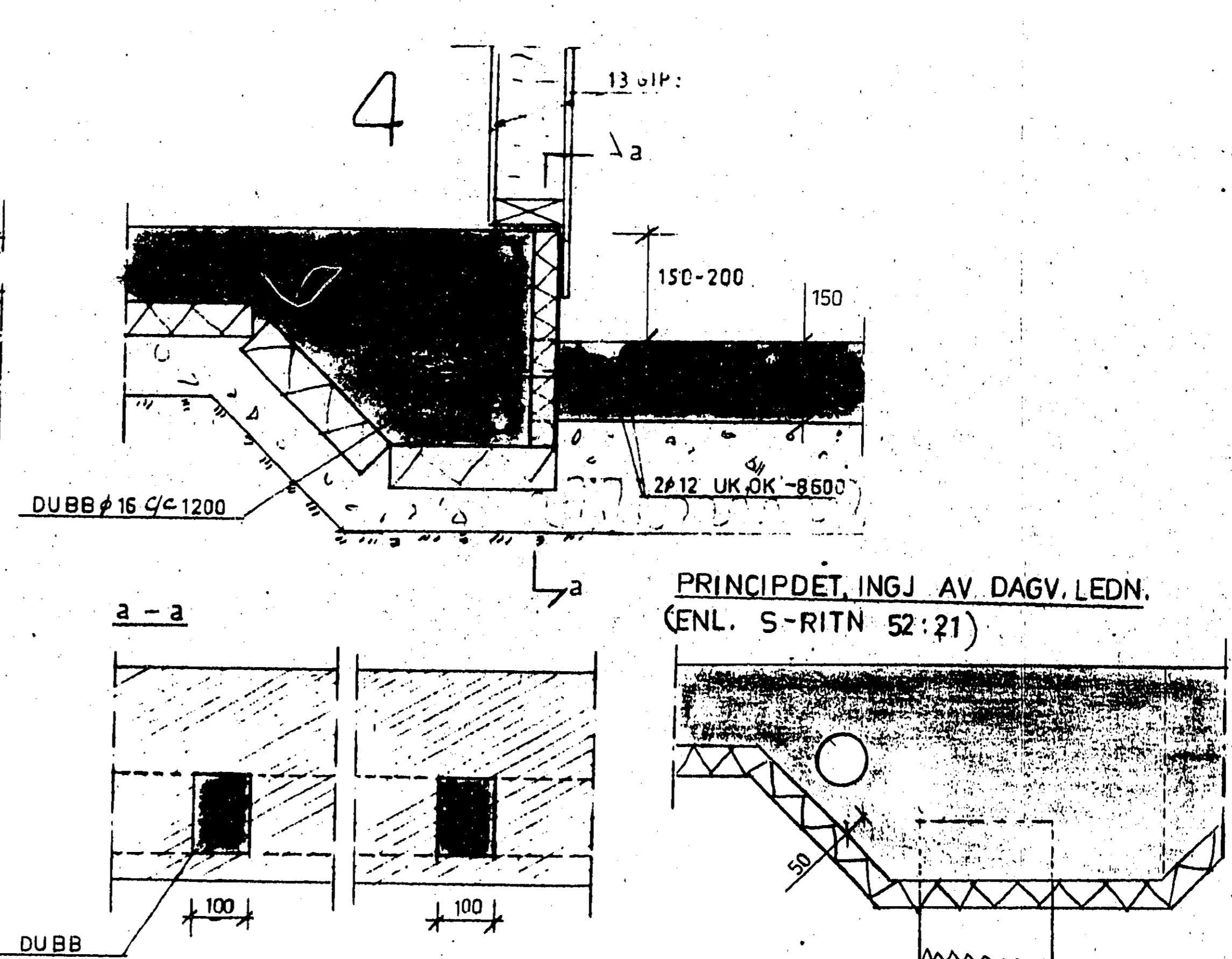
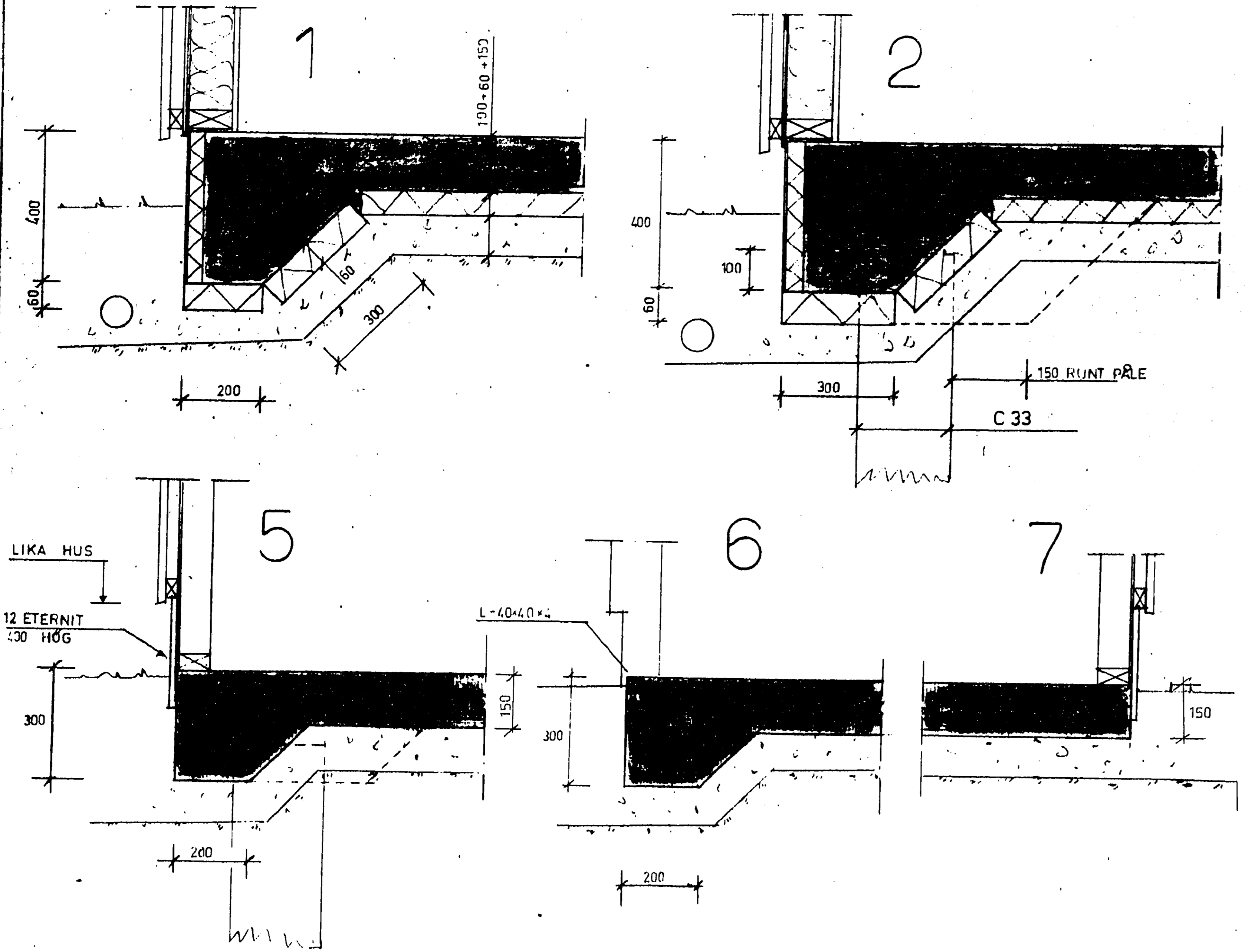

ARBETS-RITNING

JOHN MATSSON BYGGNADS-AKTIEBOLAG

WORDENFLYCHTAVÄGEN 86 FACK 104 25 STOCKHOLM 20 TEL. 08-13 00 80

ING. F. A. NILS CARLSSON
 HAGERSTEN S ALLE, BOX 220
 126 02 HAGERSTEN
 TEL. 07 32 00, 97 32 15

HUSTYP K5h-120
 SÖRAOMRÅDET ETAPP 7
 ÅKERSBERGA VAXHOLMS KOMMUN
 PÄLPLAN + GRUNDPLAN
 GENERELLA VERT. DET. SKALA 1:100

75 09 15 315 094 K-104

DILFOG MLN
HUS 31-32,37-38,43-44,

184590

DENNA RITNING GÄLLER
FÖR HUS: 6-9, 29-34, 35-40, 41-46

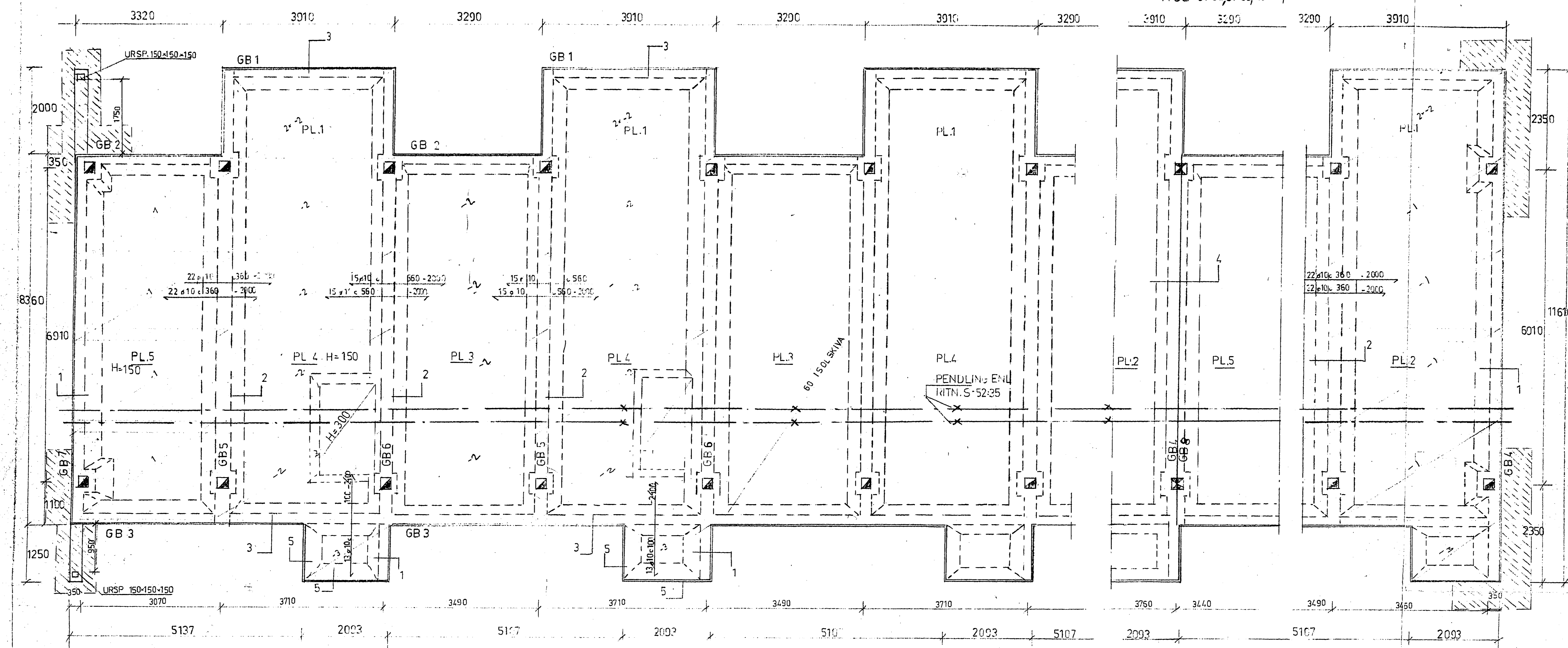

MOT DILFOG GRÄNSAR PL 2 o 5

BETR. GRUNDBALKSELEV. SE
RITNING K-115

BETONG: K 250 II
ARMERING: NÅT Nps 50
ÖVRIGT: Ks 40

BETECKNAR ISOL. SKIVA 60

TILL DENNA RITNING HÖR BOCKNINGS-
LISTA NR 2

NÅTARMERING I UK Nps 50

NÅT	NÅT	ANTAL	LÅNGD	BREDD	ANM.
-1	6 015/37	4	3700	2350	GAVEL
-2	6 020/37	10	3700	2350	
-3	6 020	1	1650	14 00	

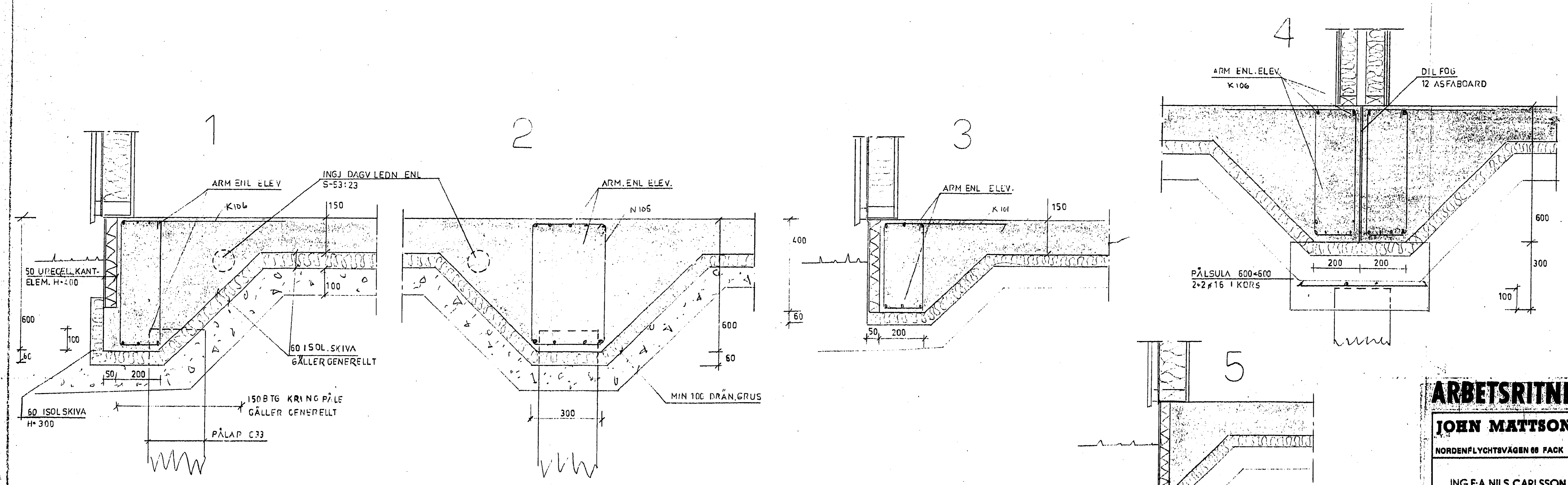

1783/75 | 33/

ARBETS RITNING

JOHN MATSSON BYGGNADS AKTIEBOLAG

NORDENFLYCHTVÄGEN 88 FACK 104 28 STOCKHOLM 30 TEL. 08-13 00 80

ING.F.A NILS CARLSSON
HÄGERSTENS ALLE, BOX 226
126 02 HÄGERSTEN
TEL. 97 32 00, 97 32 15

HUSTYP R5h-120
SÖRAOMRADET, ETAPP 7
ÅKERSBERGA VAXHOLMS KOMMUN
GRUNDPAN
GRUNDETALJER SKALA 1:50, 1:10

75 09 15 315094 K-113

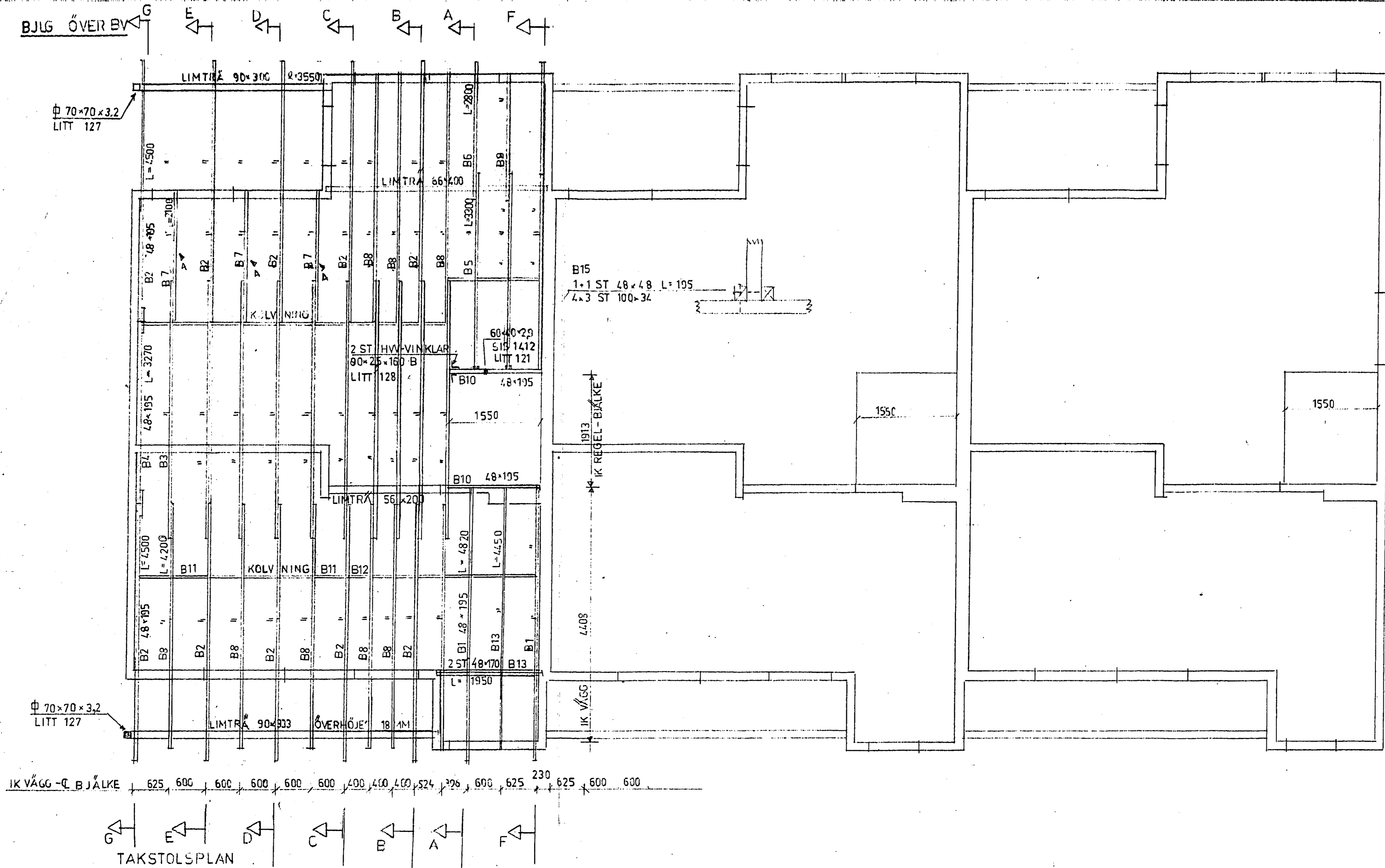

1988/75 331

ARBETS-RITNING		S. BJÄLKE LITT B7		NC	75-1103
REG	ANT	REGISTRERINGEN ANSER	MON	DATUM	
JOHN MATTSON BYGGNADS-AKTIEBOLAG					
NORDENFLYCHTSVÄGEN 66 PÅSK 104 28 STOCKHOLM 80			TEL. 08-13 00 00		
ING. F. NILS CARLSSON HÄGERSTENS ALLÉ, BOX 226 125 02 HÄGERSTEN TEL. 97 32 00, 97 32 15			HUSTYP R5h-120 SÖRAOMRÅDET ETAPP 7 ÅKERSBERGA, VAXHOLMS KOMMUN BJLG ÖVER BV TAKSTOLSPLAN SKALA 1:50		
RITAD KONTROLLERAD AV		DRANSAD AV		ARBETSNUMMER	
NC		Nils Carlsson		1724	
STOCKHOLM		75 09 15		RITNINGNUMMER	
		315 094		K-114	

184592

BYGLAR I SAMTLIGA
BALKAR $\phi 8 \times 300$

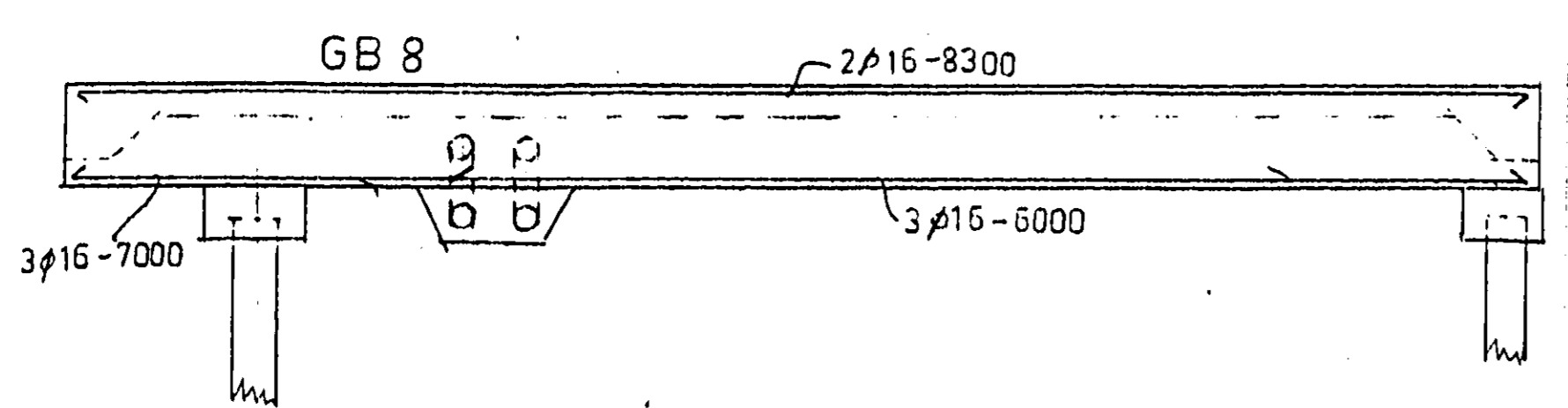
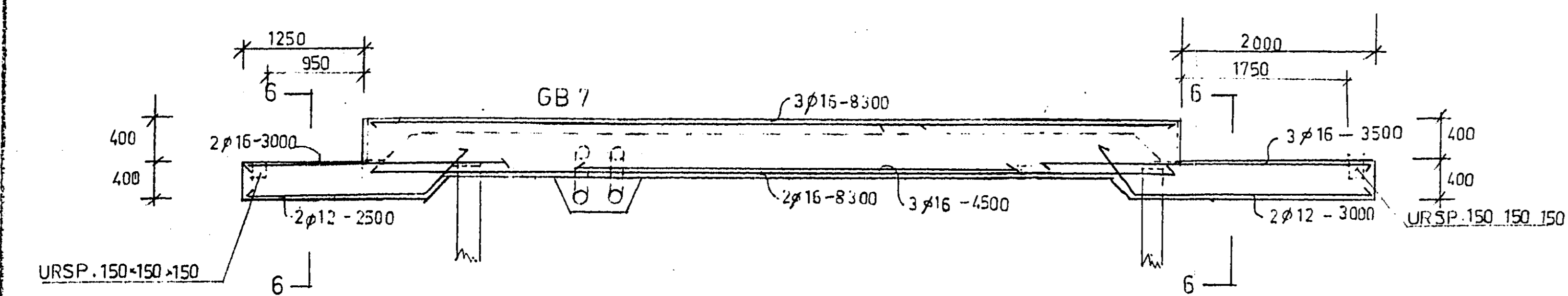
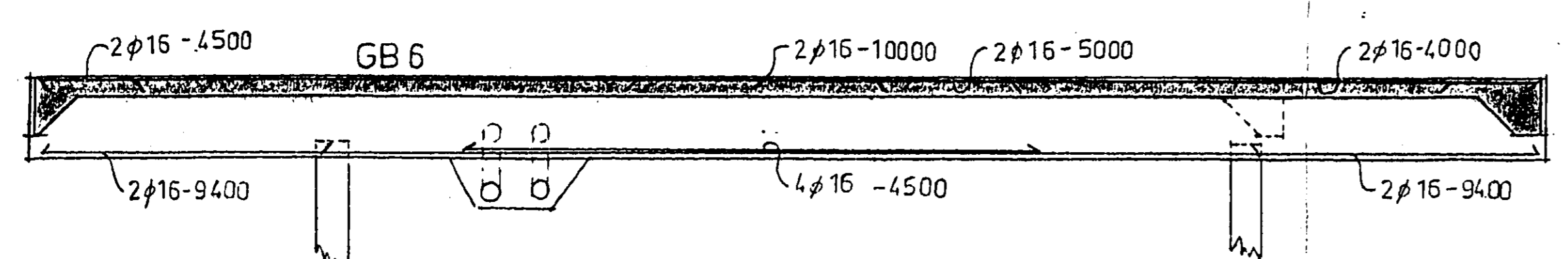
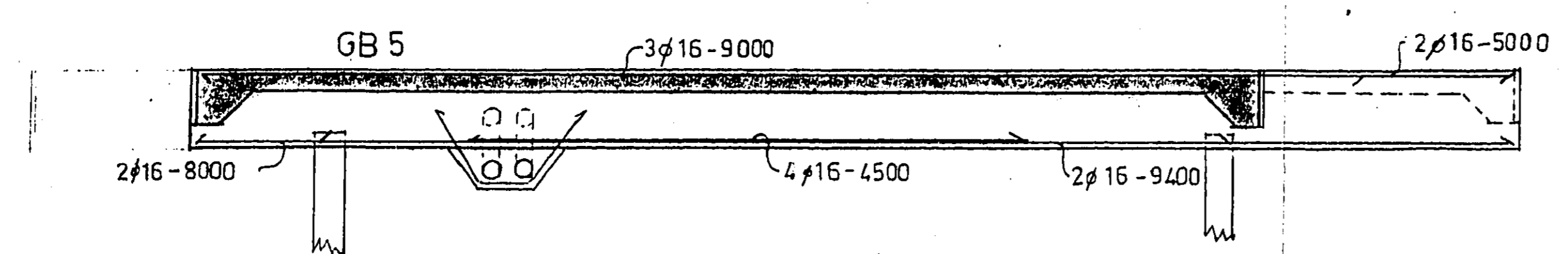
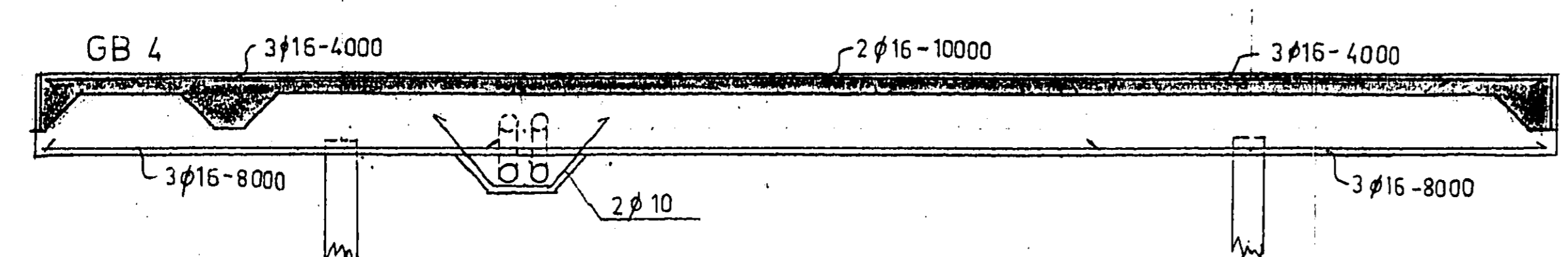
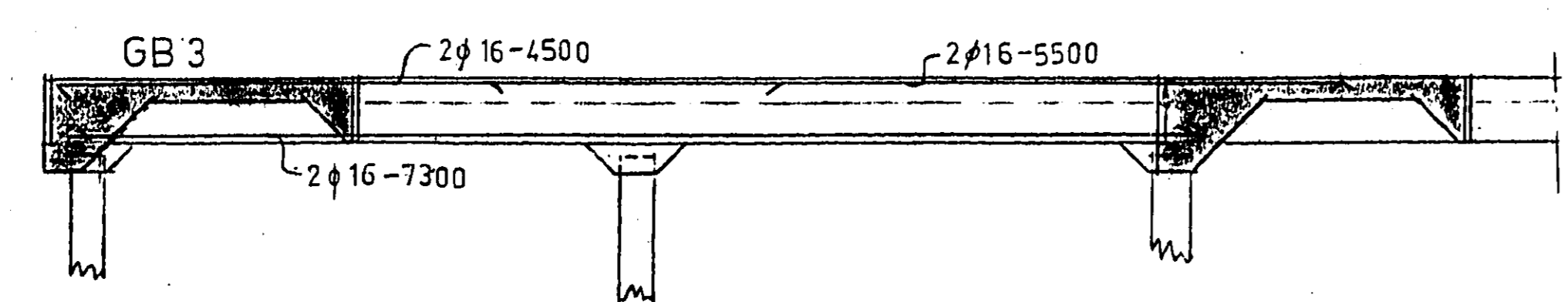
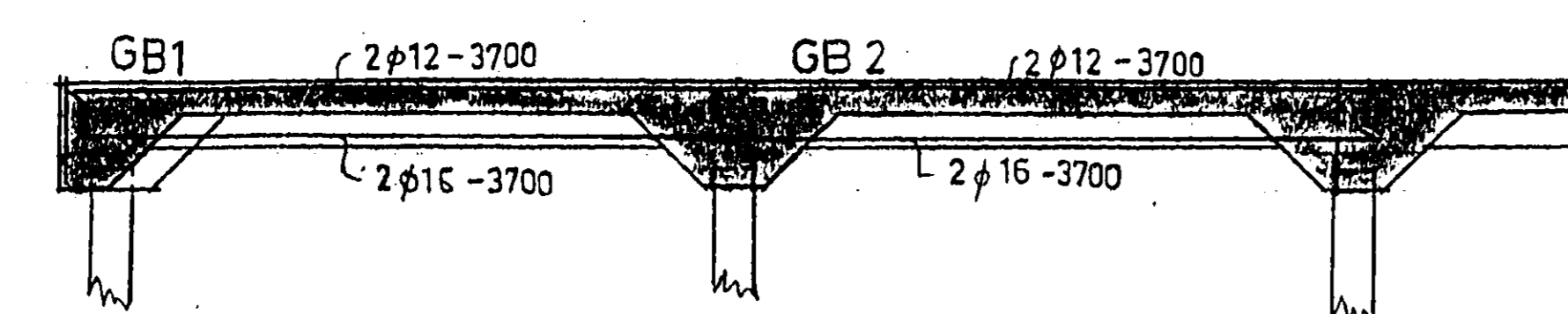

6

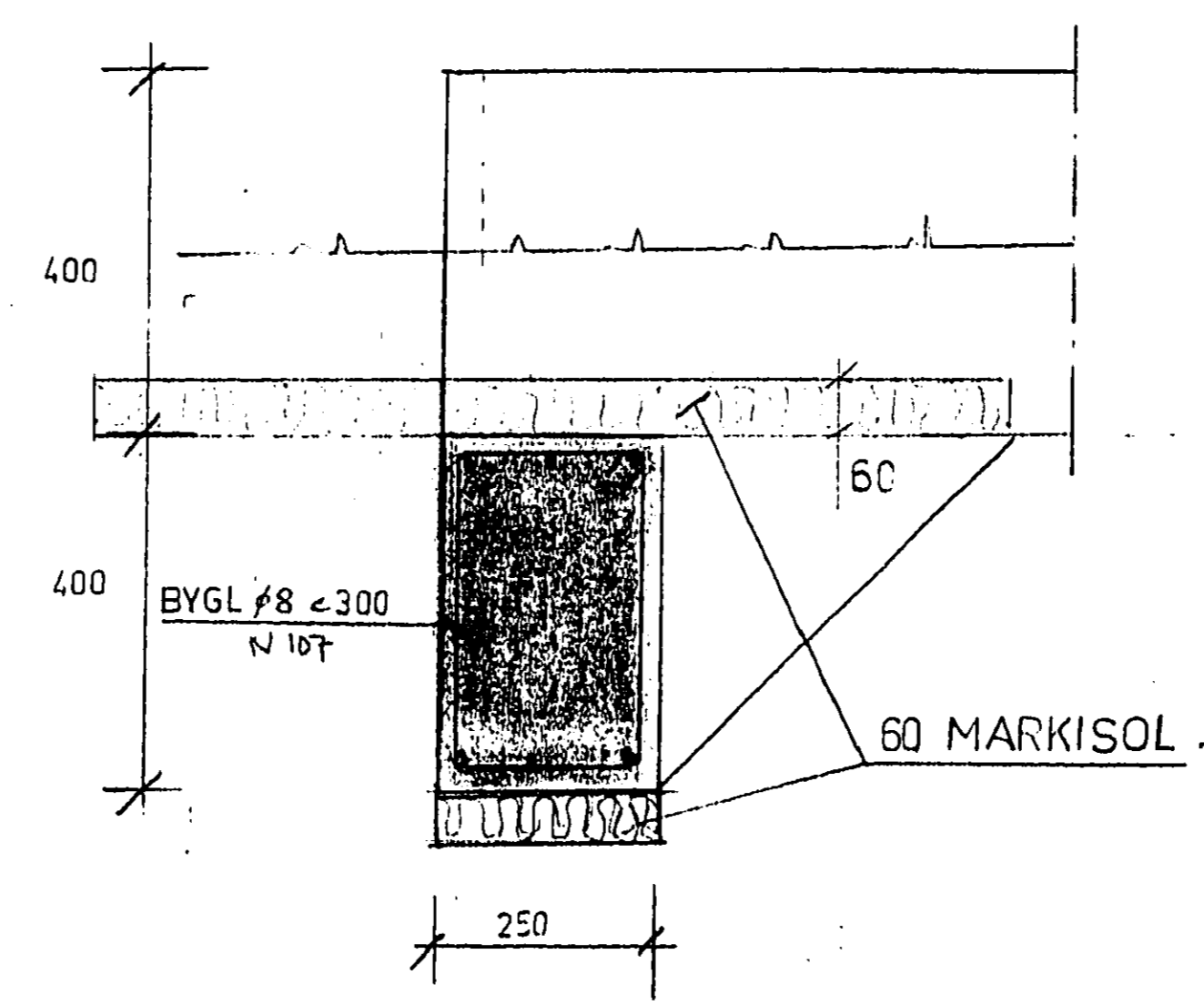

TILL DENNA RITNING HÖR BOKKN.
LISTA NR 2

31-20
1983/95 331

ARBETS RITNING		REG. ANT.	REGISTRERINGEN AVSER	BIGN.	DÄTUM
JOHN MATTSO BYGGNADSAKTIEBOLAG					
NORDENFLYCHTSVÄGEN 88 FACK 104 26 STOCKHOLM 30 TEL. 08-13 00 80					
ING.F.A NILS CARLSSON HÄGERSTENS ALLÉ, BOX 226 126 02 HÄGERSTEN TEL. 07 32 00, 97 32 15			HUSTYP R5h-120, R5v-120		
BYGGNAD KONSTRUKTERAD AV ORDNINGS- ARBETSNUMMER BW <i>Nils Mattson</i> 1724			SÖRAOMRÅDET ETAPP 7 ÅKERSBERGA, VAXHOLMS KOMMUN GRUNDBALKSELEVATIONER		
STOCKHOLM 75 09 15		KONTO 315 094	RITNINGNUMMER K-115		SKALA 1:50

SEKTION A-A

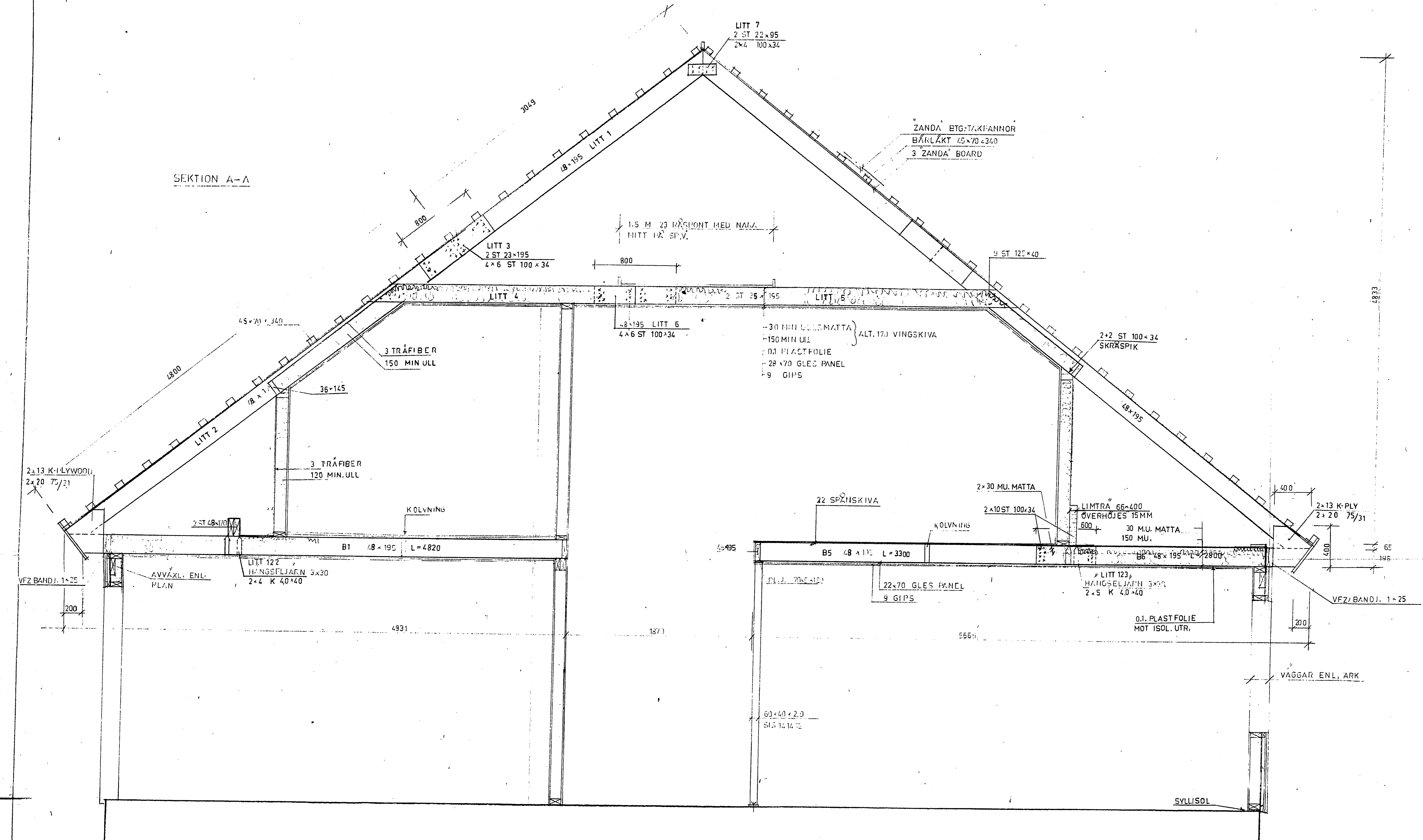

REGISTRERINGEN AVSER
 -RI-20
 1783/25 LITT 331

ARBETSRTNING			
REG. ANT.	REGISTRERINGEN AVSER	SIGN.	DATUM
JOHN MATTSON BYGGNADSAKTIEBOLAG			
NORDENFLYCHTSVÄGEN 66 FACK 104 25 STOCKHOLM 30		TEL. 08-13 00 80	
HUSTYP R5-120		SÖRA ETAPP 7	
SEKTION A		SKALA 1:20	
BYGGNADSKONSTRUKTÖR AV BYG STOCKHOLM	ARBETSNUMMER 1724	KONTO 315 194	ARBETSNUMMER K-211
75 08 20			

184606

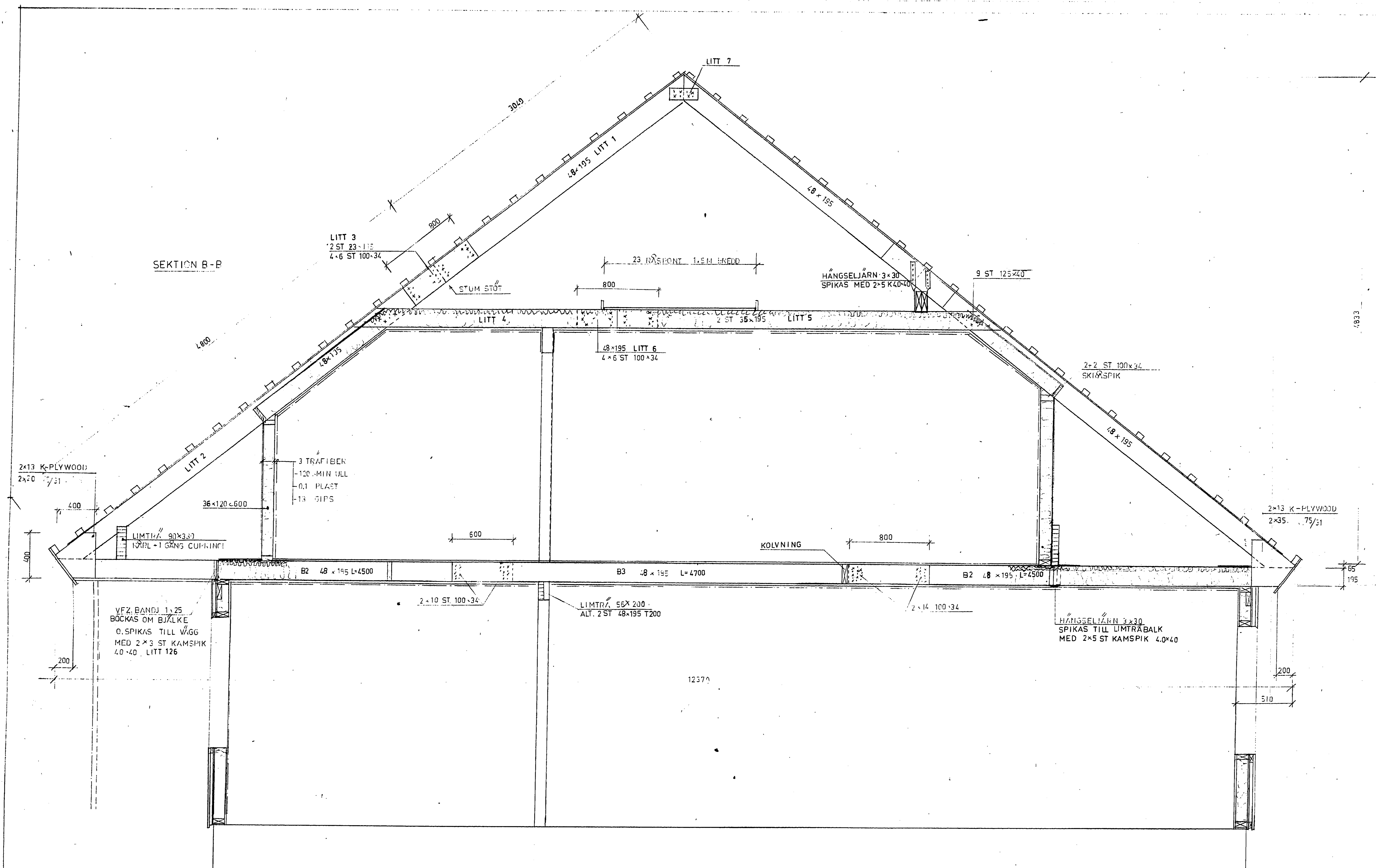

1983/75 331

ARBETSRTNING		REG	ANT	REGISTRERINGEN AVBER	SIGN	DATUM
JOHN MATTSON BYGGNADSAKTIEBOLAG						
NORDENFLYCHTSVÄGEN 68 FACK 104 25 STOCKHOLM 30 TEL. 08-13 00 80						
RITAD KONSTRUERAD AV GRÄNKAD AV				ARBETSNUMMER		SEKTION B
BW				1724		SKALA 1:20
STOCKHOLM				KONTO	RITNINGNUMMER	REG
/75 08 20				315 094	K 212	

184607

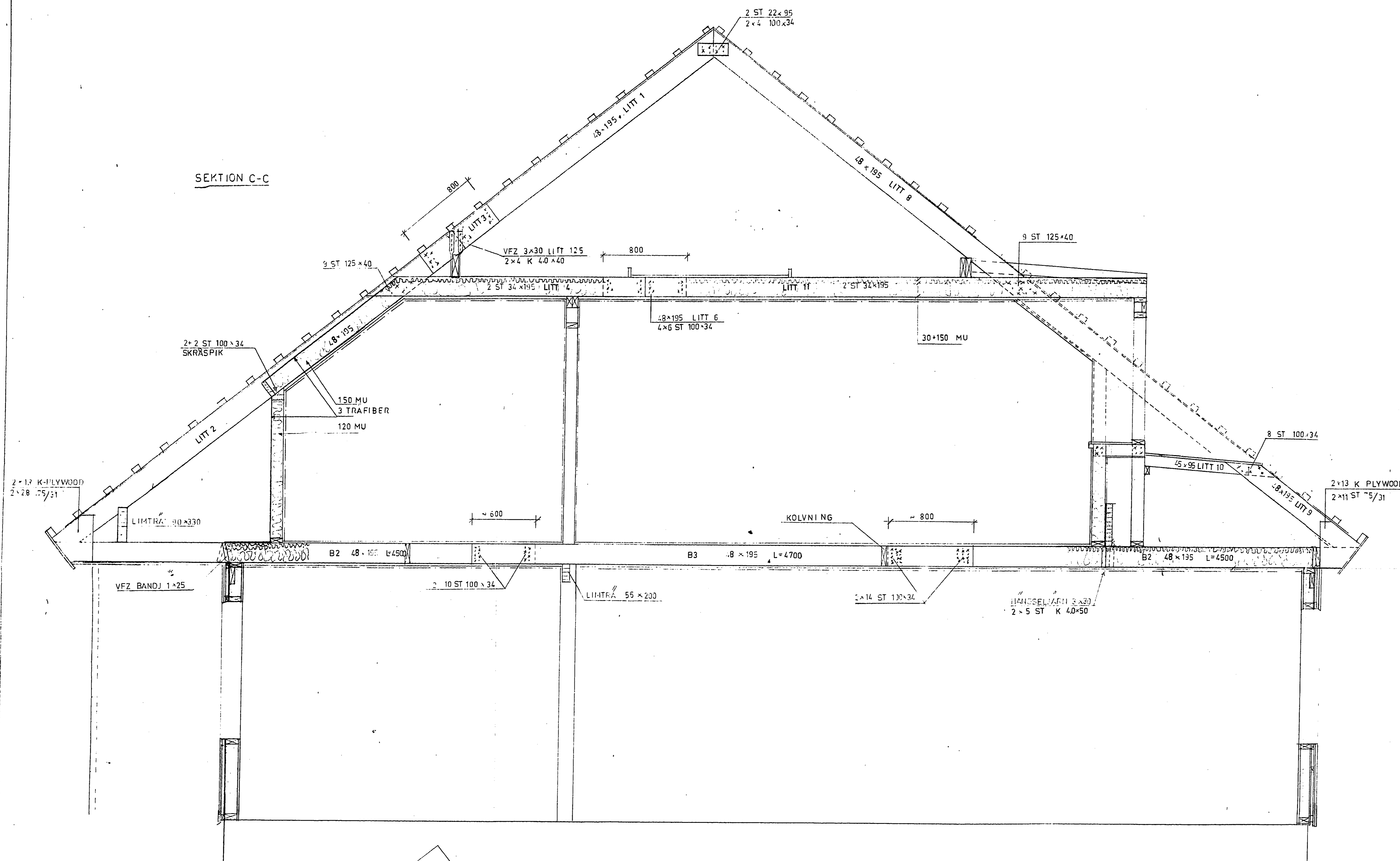

IMFR SEKTION D-D

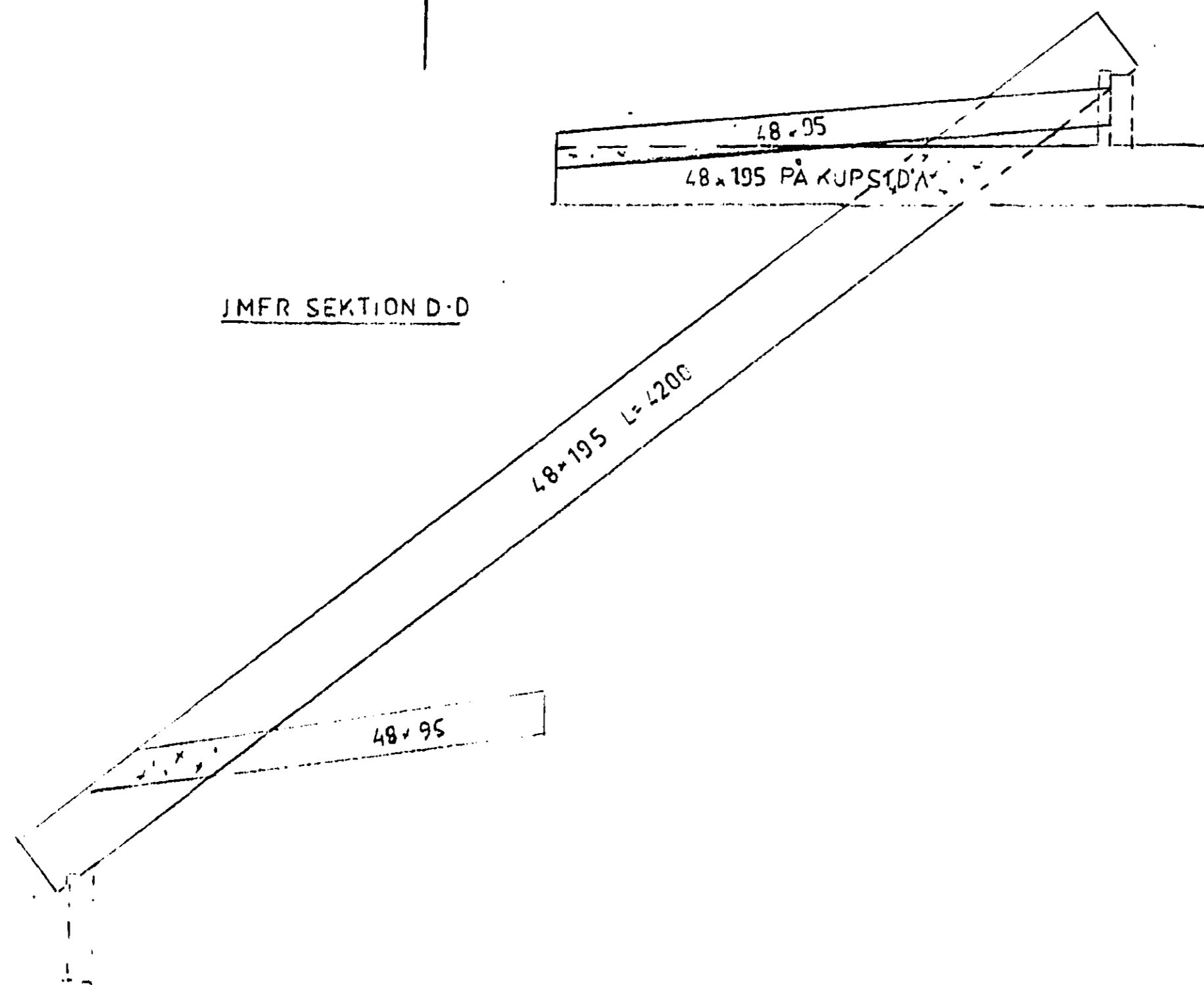

ARBETSITNING

REG. ANT.	REGISTRERINGEN AVSER	SIGN.	DATUM
JOHN MATTSSON BYGGNADSAKTIEBOLAG			
NORDENFLYCHTSVÄGEN 66 FACK 104 25 STOCKHOLM 30 TEL. 08-13 00 80			
HUSTYP R5-120		SÖRA ETAPP 7	
SEKTION C		SKALA 1:20	
RITAD KONSTRUERAD AV GRANSKAD AV	ARBETSNUMMER	STOCKHOLM	
BW	1724	75 08 20	
KONT.	RITNINGENUMMER	REG.	
315 094	K-213		

1783/75 331

184608

SEKTION D-D

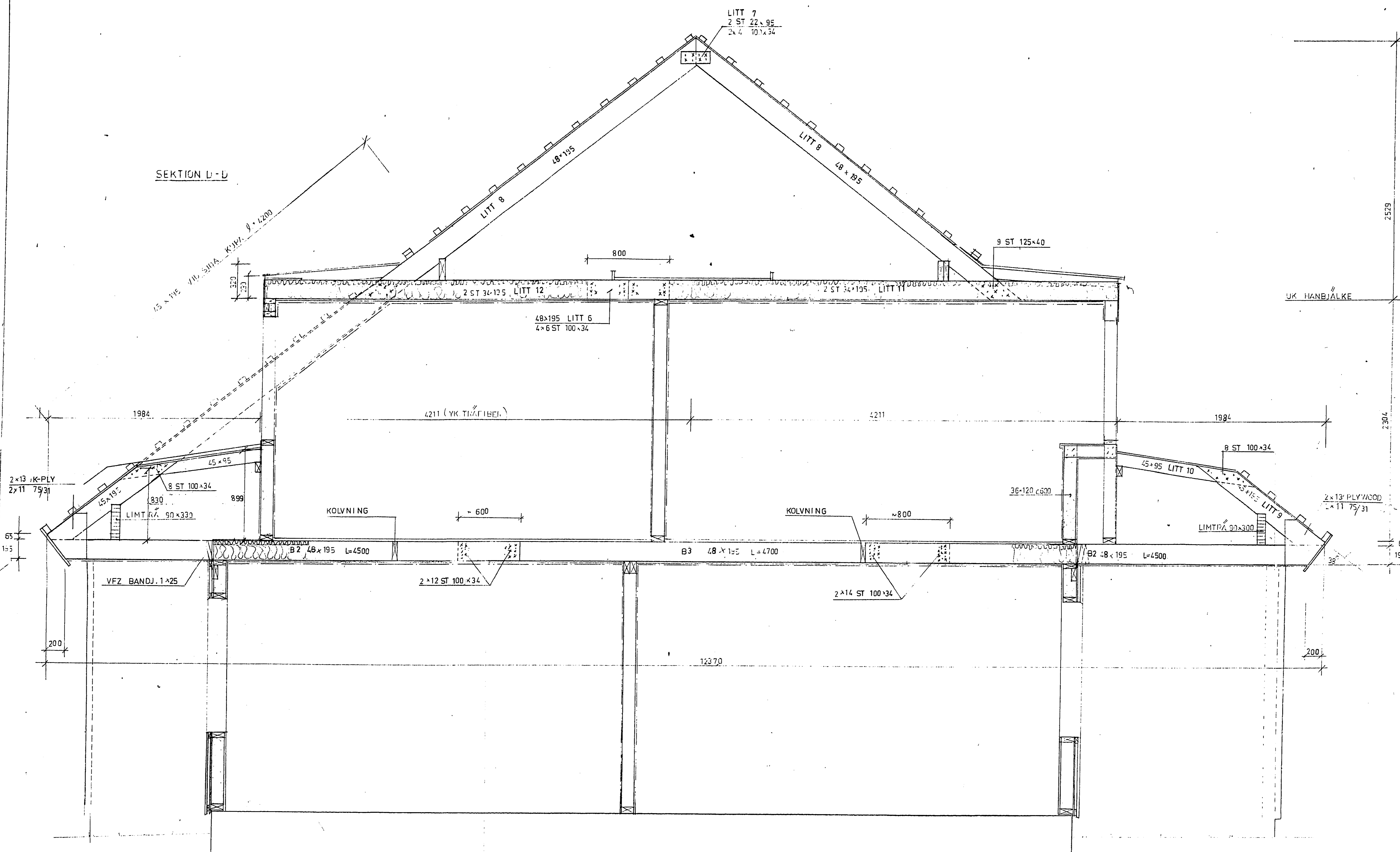

1783/75 331

ARBETSITNING

REG	ANT	REGISTRERINGEN AVSER	SIGN	DATUM
JOHN MATTSON BYGGNADSAKTIEBOLAG				
NORDENFLYCHTSVÄGEN 66 FACK 104 26 STOCKHOLM 30 TEL. 08-13 00 80				
		HUSTYP	R5-120	
		SÖRA ETAPL	7	
		SEKTION	D	
STAD KONSTRUKTOR AV DRANSKAD AV		ARBETSNUMMER	1724	
BW		STOCKHOLM	KONTO	315 094
75 08 20			RITNINGNUMMER	K-214
SKALA 1:20				

184610

SEKTION F - F
TAKSTOL MOT HUSSKILJANDE VÄGG RESP. GAVEL
PÅ TRAPPSIDA

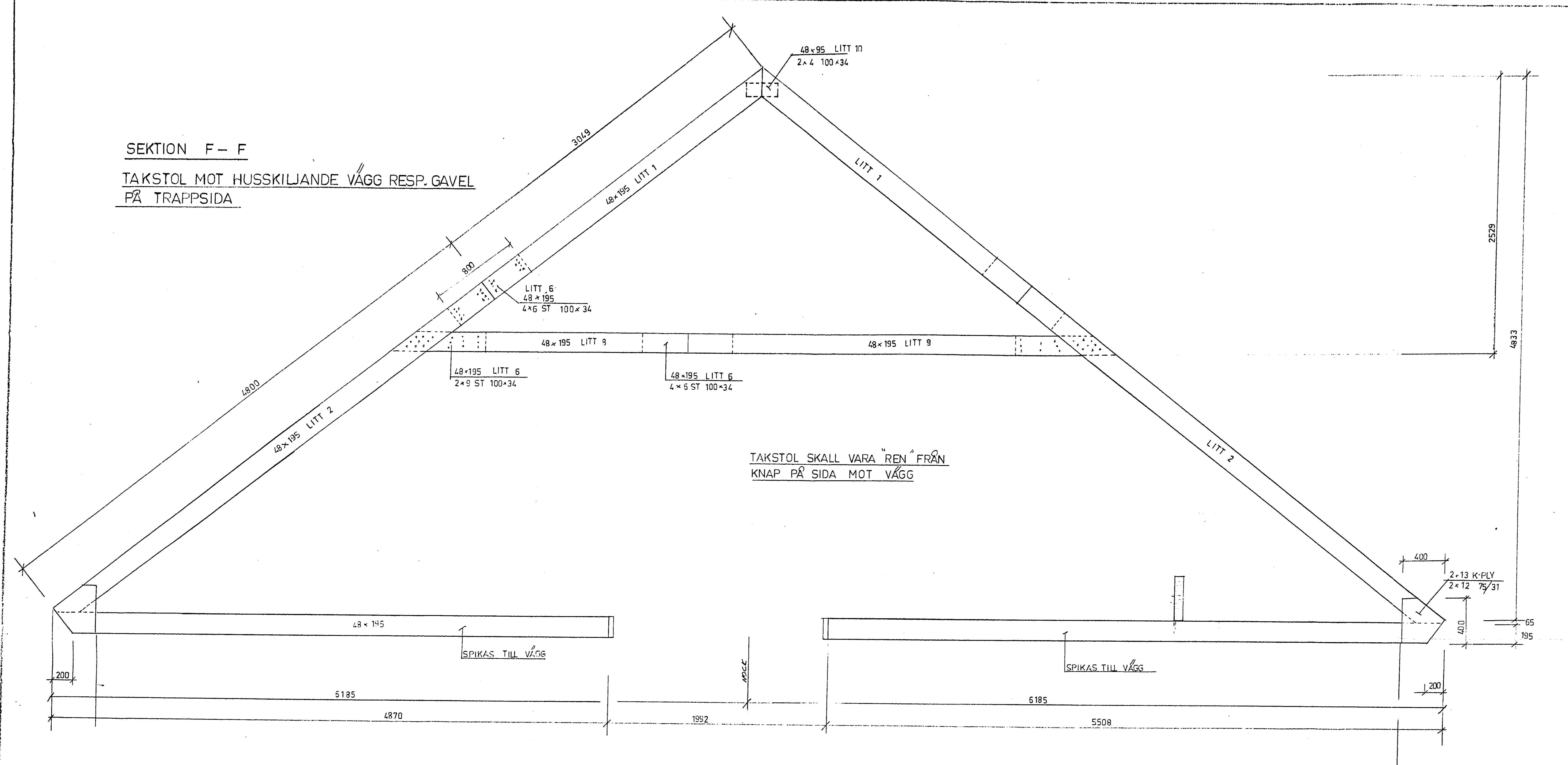

TAKSTOL SKALL VARA REN FRÅN
KNAP PÅ SIDA MOT VÄGG

1783/95 381

ARBETSRITNING		REG. ANT.	REGISTRERINGEN AVSER	SIGN.	DATUM
JOHN MATTSON BYGGNADSAKTIEBOLAG					
NORDENFLYCHTSVÄGEN 66 FACK 104 26 STOCKHOLM 30			TEL. 08-13 00 80		
ING.F.A NILS CARLSSON HJERGENS ALLÉ, BOX 226 126 02 HJERGEN TEL. 97 32 00, 97 32 15			HUSTYP R5 - 120		
STADSKONTROLLERAD AV SPÄNNEGÅV BW <i>[Signature]</i> 1724			SÖRA ETAPP 2 ÅKERSBERGA, VAXHOLM		
STOCKHOLM 75 08 20			SEKTION F		
KONTO 315 094			SKALA K-216		

184611

SEKTION G-G
TAKSTOL MOT VÄGG PÅ KÖKSSIDA

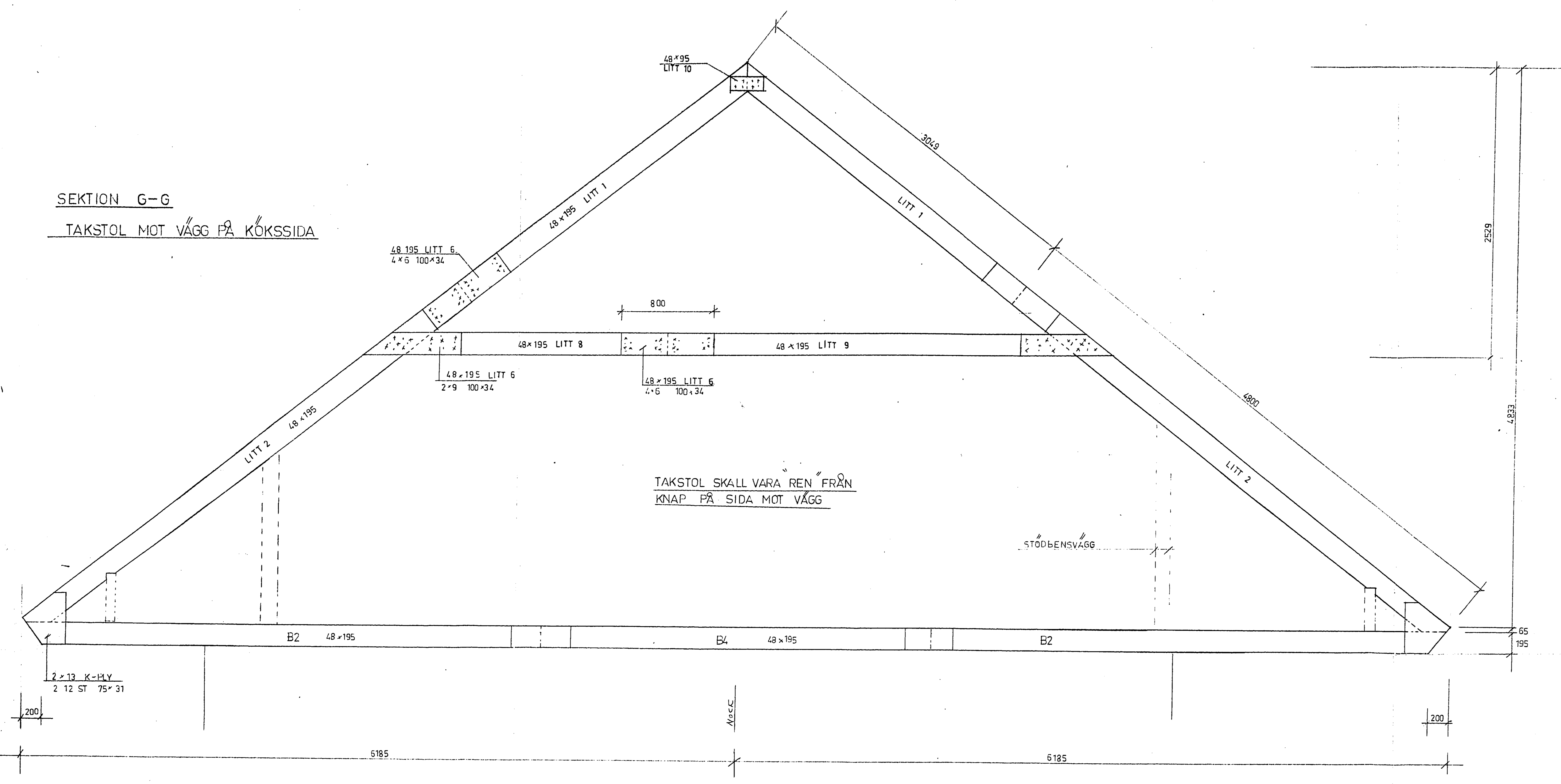

TAKSTOL SKALL VARA REN FRÅN
KNAP PÅ SIDA MOT VÄGG

STÖDBENSVÄGG

1283/95 331

ARBETS-RITNING		REG. ANT.	REGISTRERINGEN AVSER	SIGN.	DATUM
JOHN MATTSON BYGGNADS-AKTIEBOLAG					
NORDENFLYCHTVÄGEN 66 PÅCK 104 25 STOCKHOLM 30 TEL. 08-18 00 80					
ING. F.A. NILS CARLSSON HÄGERSTENS ALLE, BOX 226 126 02 HÄGERSTEN TEL. 97 32 00, 97 32 15			HUSTYP RS # 120		
BYGGNAD KONSTRUERAD AV BRÄNSKAD AV ARBETSNUMMER BV 1724			SÖRA ETAPP 7 ÅKERBERGA, VAXHOLM		
STOCKHOLM 75 08 20			SEKTION G		
RITNINGENUMMER 315 0.			SKALA 1:20		
			K-217		

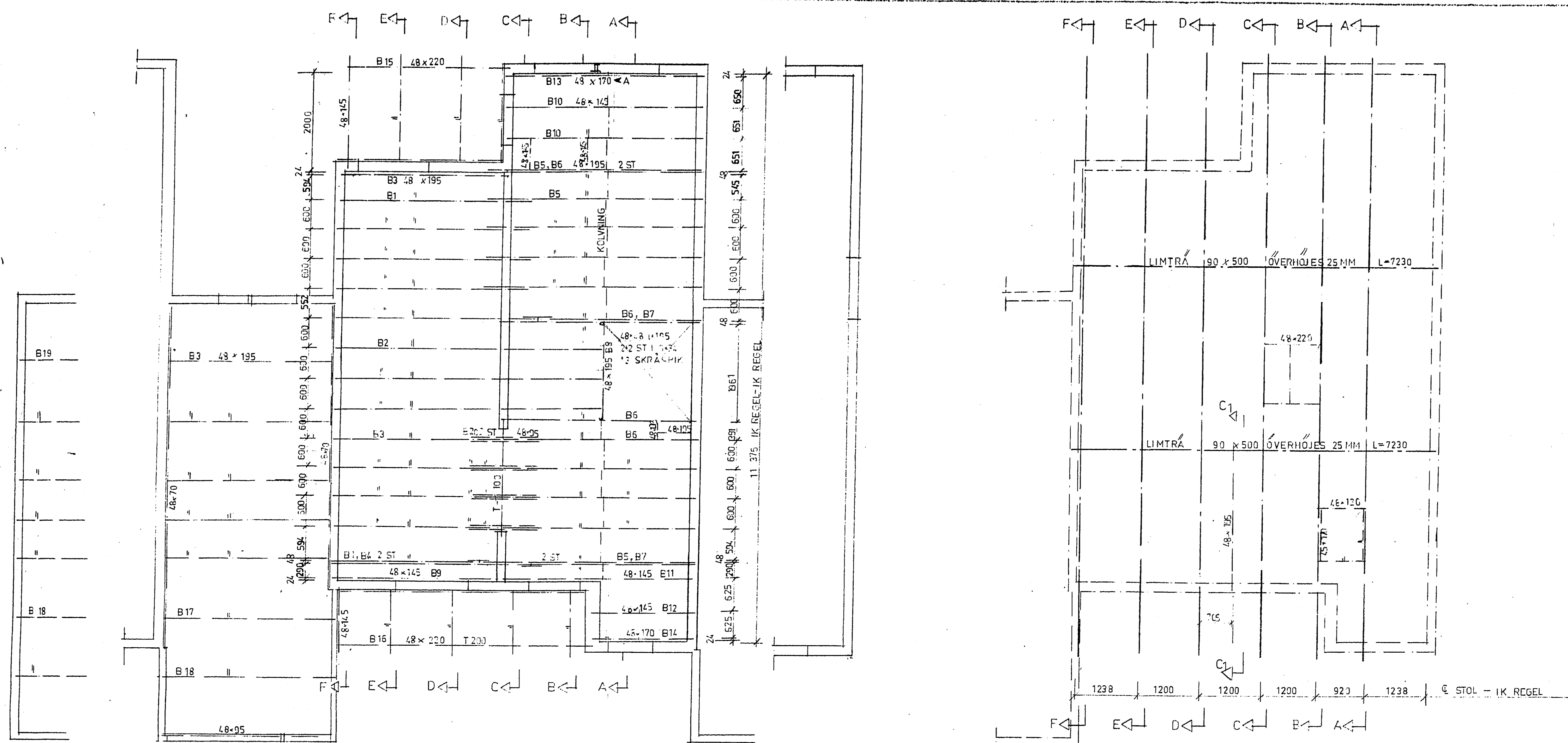

184623
ALLMÄNNA ANVISNINGAR

VIRKESKVALITET "ÖVRIGT" DÄR
EJ ANNAT ANGIVS
LIMTRÄ BALKAR AV KVAL. L400
STOLPINSNING I VÄGGAR, SE A-RITN.

HÄNVISNINGAR
SEKTIONER A-F SE RITN. K5-K201-206

BJLG. ÖVER BV.

TAKSTOLSPLAN

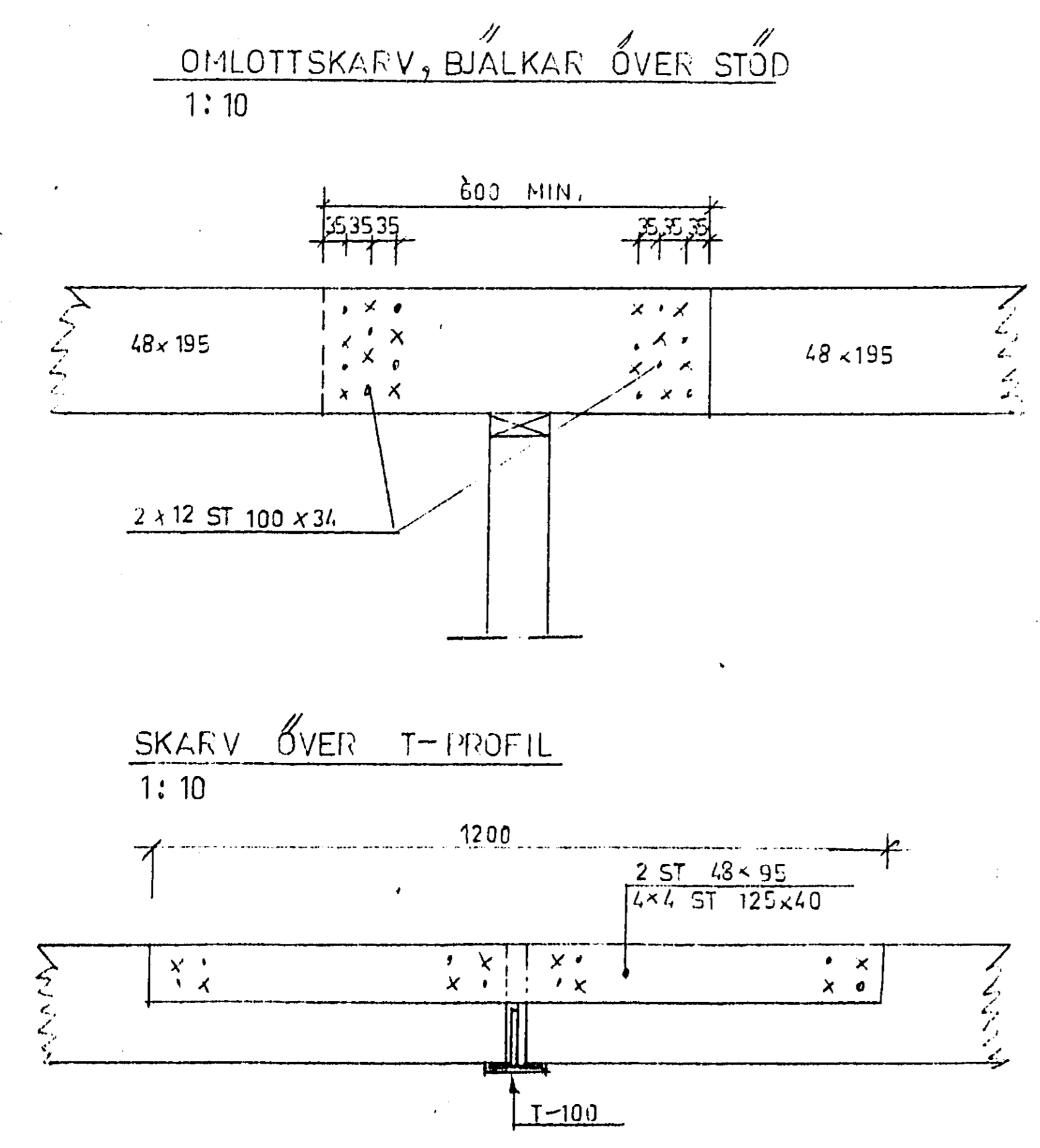

BJÄLKAR

B1	6 ST/HUS	48x195	3700	B7	2 ST/HUS	48x195	3480	B14	1 ST/HUS	48x170	1930
B2	3 ST/HUS	48x195	5480	B8	1 ST/HUS	48x195	1913	B15	1 ST/HUS	48x220	3400
B3	5 ST/HUS 5 ST/MELLANGARAGE	48x195	3360	B9	1 ST/HUS	48x195	3360	B16	1 ST/HUS	48x220 T 200	5250
B4	1 ST/HUS	48x195	2980	B10	2 ST/HUS	48x195	3850	B17	1 ST/MELLANGARAGE	48x195	3520
B5	6 ST/HUS	48x195	4200	B11	1 ST/HUS	48x195	3810	B18	1 ST/MELLANGARAGE 2 ST/GAVELGARAGE	48x195	3540
B6	7 ST/HUS	48x195	3810	B12	1 ST/HUS	48x170	1930	B19	5 ST/GAVELGARAGE	48x195	3395
				B13	1 ST/HUS	48x170	3850	B20	8 ST/HUS	48x95	1200

ARBETS-RITNING

JOHN MATSSON BYGGNADS-AKTIEBOLAG

NORDENFLYCHTAVÄGEN 66 FACK 104 26 STOCKHOLM 30 TEL. 08-13 00 80

ING. F. A. NILS CARLSSON
HÄGERSTENS ALLÉ, BOX 226
126 02 HÄGERSTEN
TEL. 07 32 00, 07 32 15

HUSTYP K5-120
HUSTYP K5h-120
BJLG ÖVER BV
TAKPLAN

STOCKHOLM 74 1017 KONTO 315 664 RITNINGNUMMER 1700 SKALA 1:50

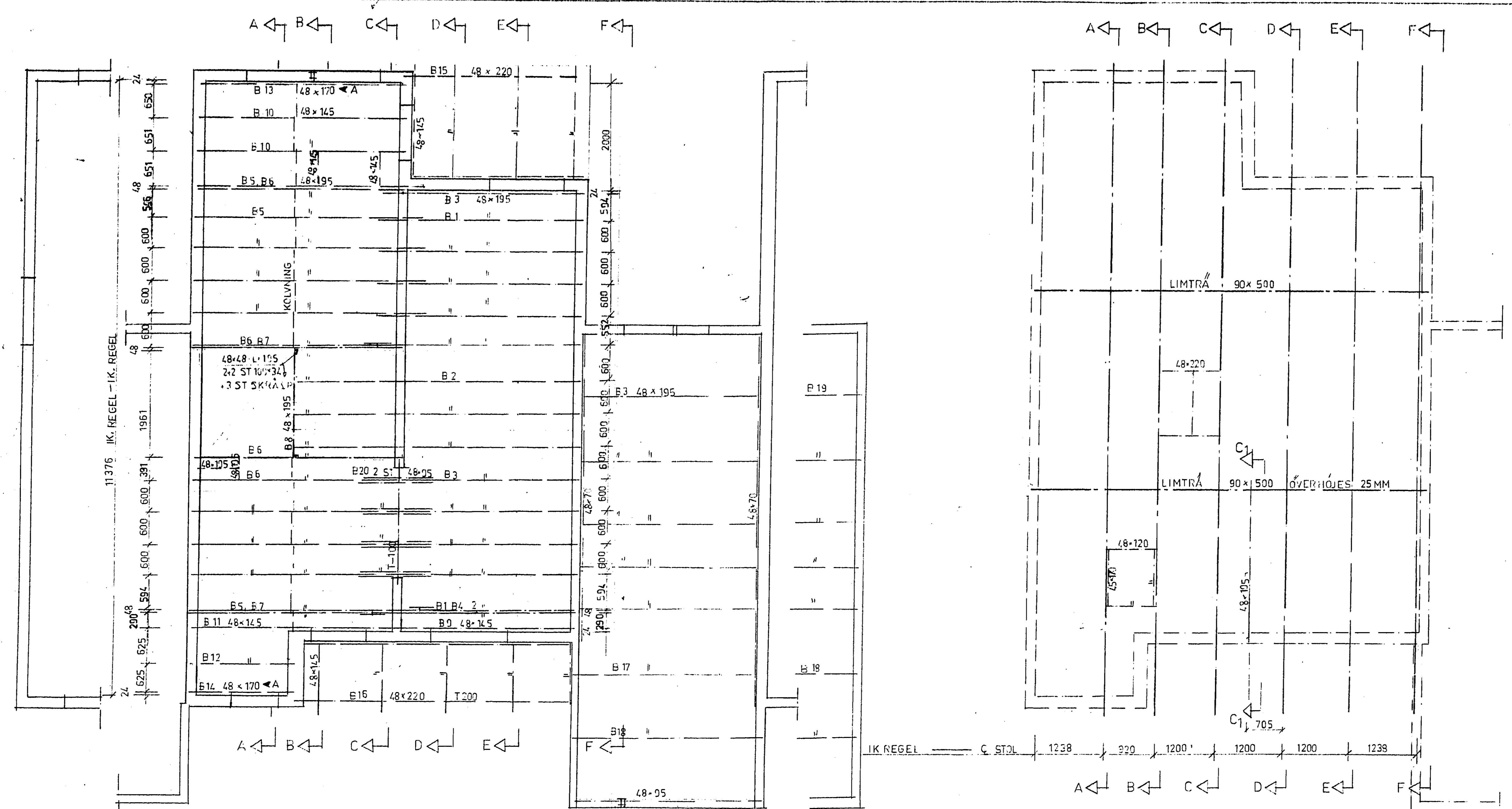

ALLMÄNNA ANVISNINGAR 184624
 VIRKESKVALITET "ÖVRIGT" DÄR
 EJ ANNAT ANGIVS
 LIMTRÄBAUKAR AV KVAL. L400
 STÖLPRESNING I VÄGGAR, SE A-RITN.

HÄNVISNINGAR
 SEKTIONER: A-F, SE RITN K5-K201-205

BJLG ÖVER BV.

TAKSTOLSPLAN

OMLOTTSKARV BJÄLKAR ÖVER STÖD
 1:10

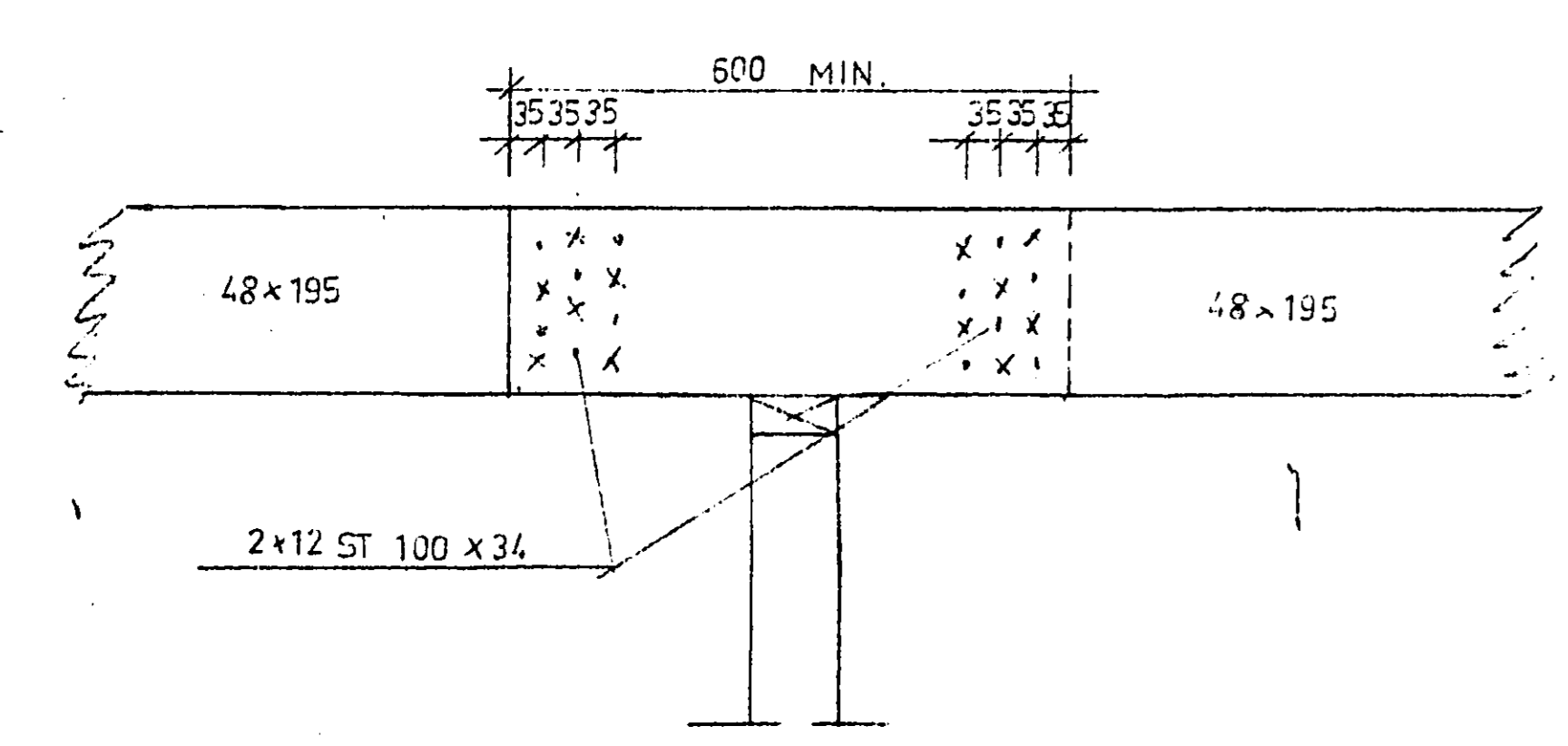

SKARV ÖVER T-PROFIL
 1:10

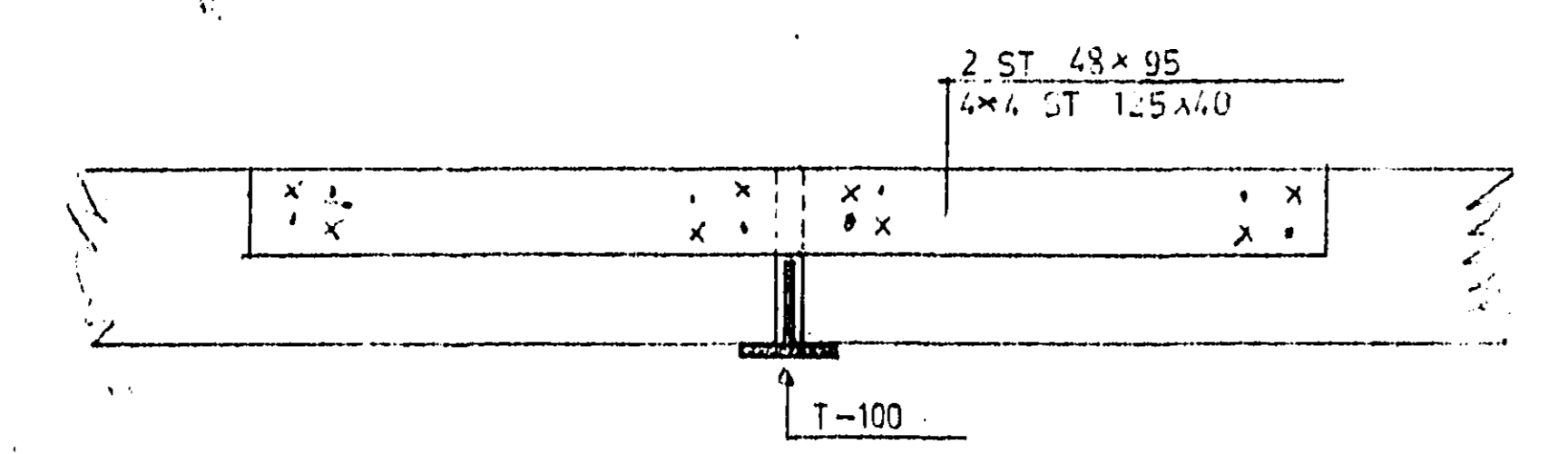

BJÄLKAR

B1	6 ST/HUS	48x195	3700	B7	2 ST/HUS	48x195	3480	B14	1 ST/HUS	48x170	1930
B2	3 ST/HUS	48x195	5180	B8	1 ST/HUS	48x195	1913	B15	1 ST/HUS	48x220	3400
B3	5 ST/HUS 5 ST/MELLANGARAGE	48x195	3360	B9	1 ST/HUS	48x145	3360	B16	1 ST/HUS	48x220 T 200	5250
B4	1 ST/HUS	48x195	2980	B10	2 ST/HUS	48x145	3850	B17	1 ST/MELLANGARAGE	48x195	3520
B5	6 ST/HUS	48x195	4200	B11	1 ST/HUS	48x145	3810	B18	1 ST/MELLANGARAGE 2 ST/GAVELGARAGE	48x195	3540
B6	7 ST/HUS	48x195	3810	B12	1 ST/HUS	48x145	1030	B19	5 ST/GAVELGARAGE	48x195	3395
				B13	1 ST/HUS	48x170	3850	B20	8 ST/HUS	48x95	1200

1753/75 331

ARBETS-RITNING
JOHN MATSSON BYGGNADS-AKTIEBOLAG
 NORDENFLYCHTSVÄGEN 66 FACK 104 25 STOCKHOLM 30 TEL. 08-13 00 80

INGÅA NILS CARLSSON HÄGERSTENS ALLÉ BOX 226 126 02 HÄGERSTEN TEL. 97 32 00, 97 32 15	HUSTYP K5-120 HUSTYP K5v-120 BJLG ÖVER BV TAKPLAN	SKALA 1:50
RITAD KONSTRUKTOR AV GRANBEAD AV ANSTÄLLNINGEN BW 1700	KONTO 315664	RITNINGNUMMER K5 -K102

184626

SEKTION B - B

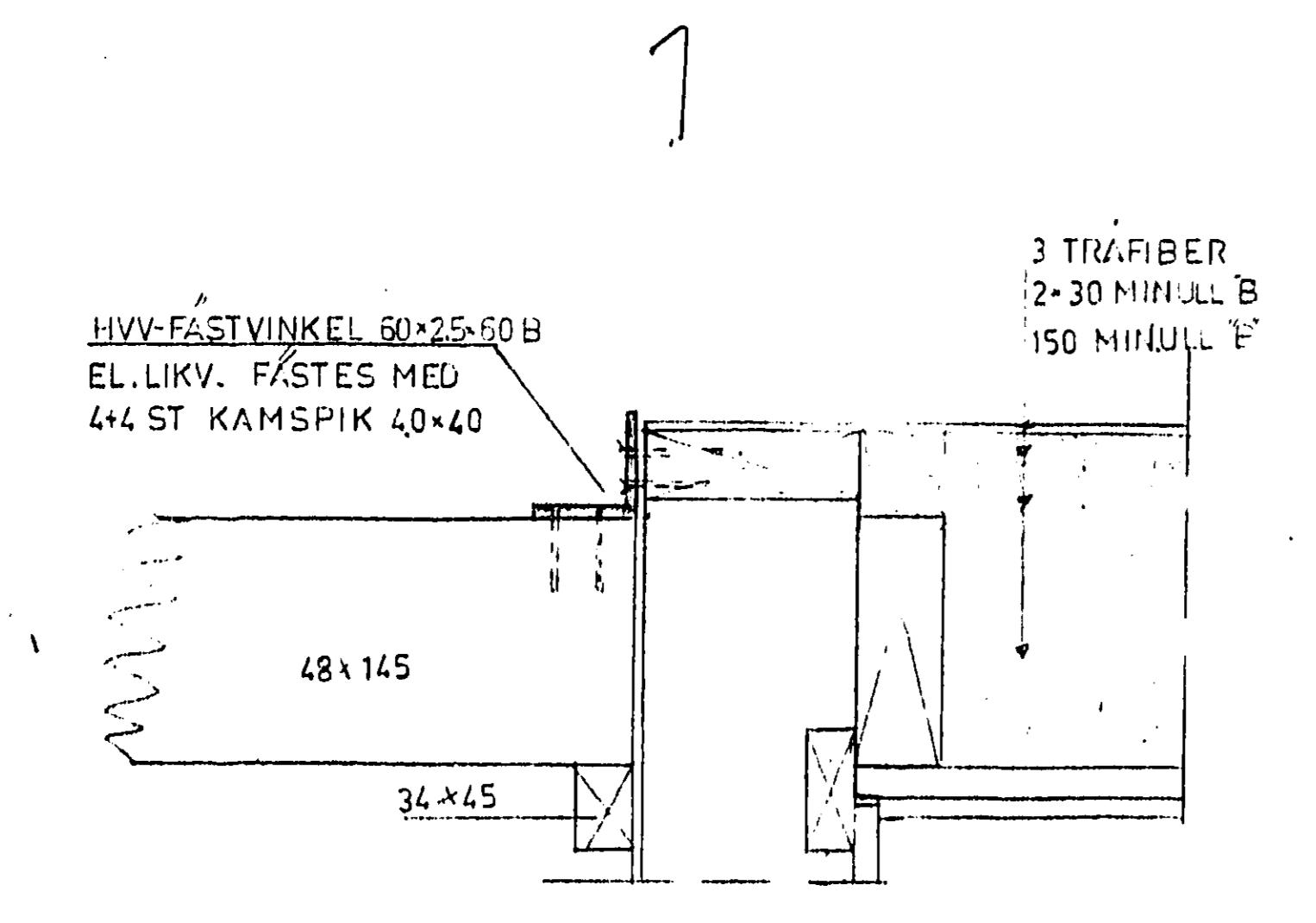
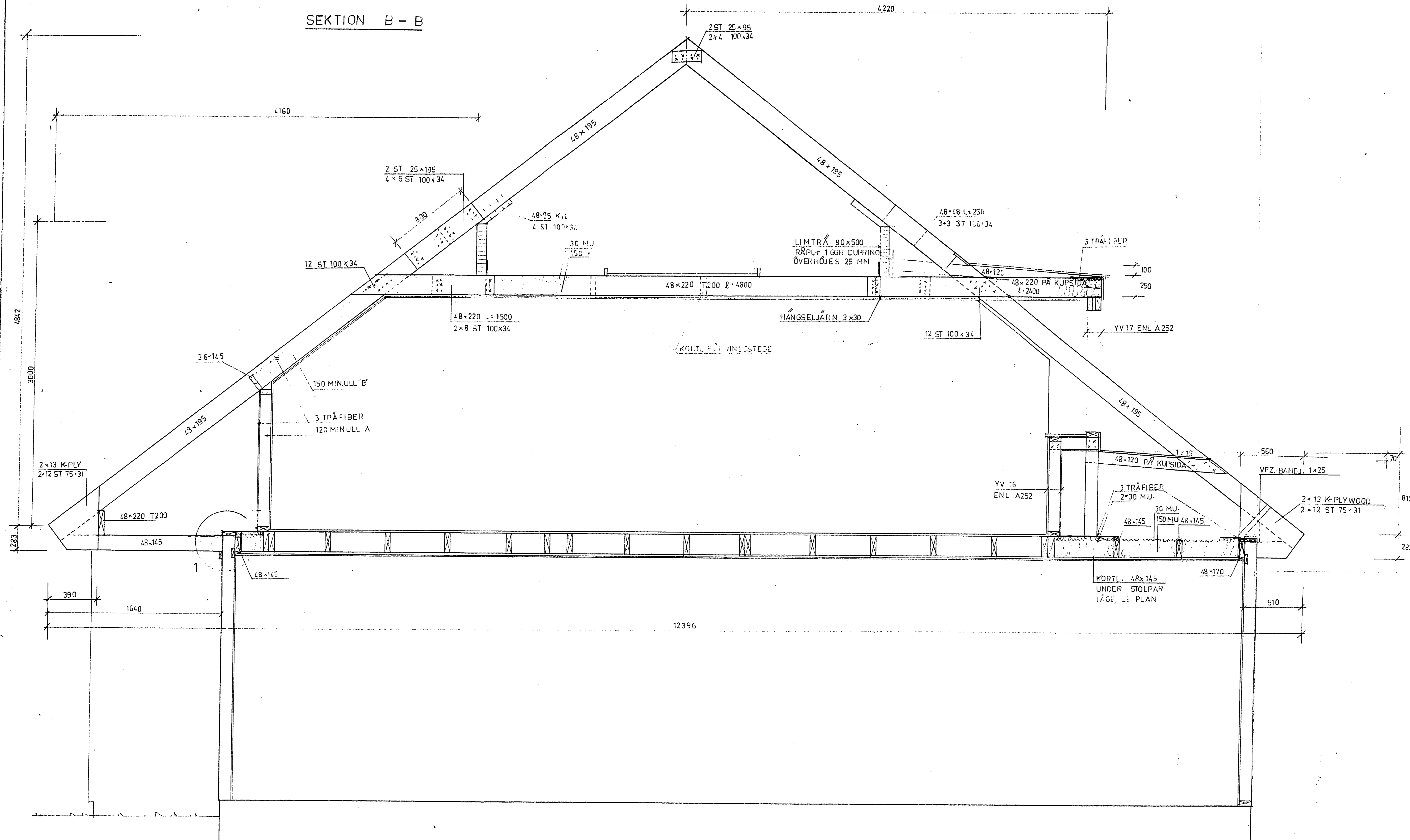

1783/95 331

ARBETSRITNING		A	KOMPL MÅTT SPIK MM	NC	75 01 20
REG ANT	REGISTRERINGEN AVBER	SIGN	DATUM		
JOHN MATTSOHN BYGGNADSÄKTIEBOLAG					
NÖRDNFLYCHTVÄGEN 66 FACK 104 25 STOCKHOLM 30					
ING. F. A. NILS CARLSSON HÄGERSTENS ALLE, BOX 226 126 02 HÄGERSTEN TEL. 97 32 00, 97 32 15			HUSSTYP K5-120		
RITAD KONSTRUERAD AV BRÄNKAD AV			ARBETSNUMMER		
BW			1700		
SEKTION B - B			SKALA 1:20		
STOCKHOLM	74 10 17	KONTO	315 664	RITNINGNUMMER	K5 - K202

184627

SEKTION C-C

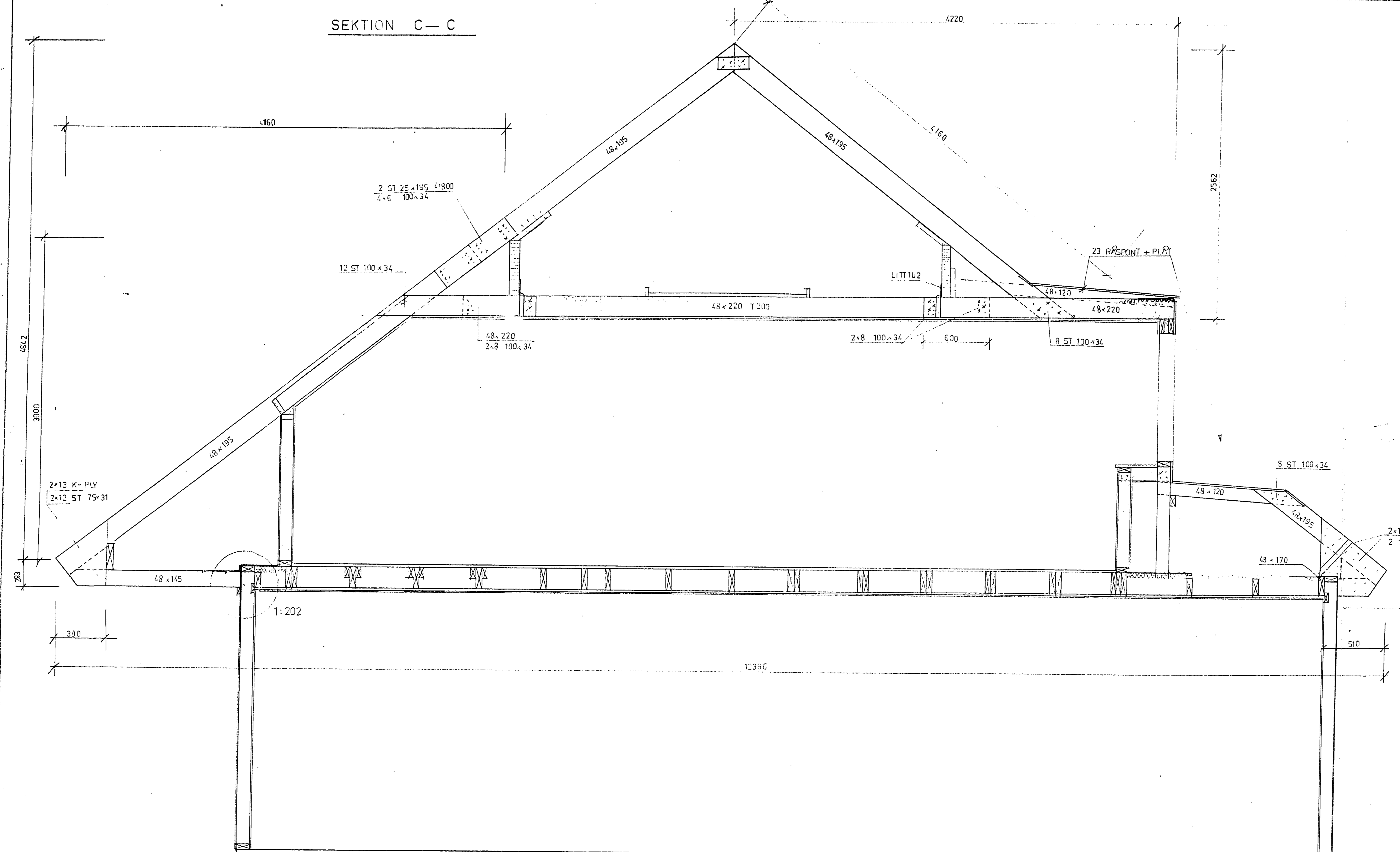

SEKTION C1-C1

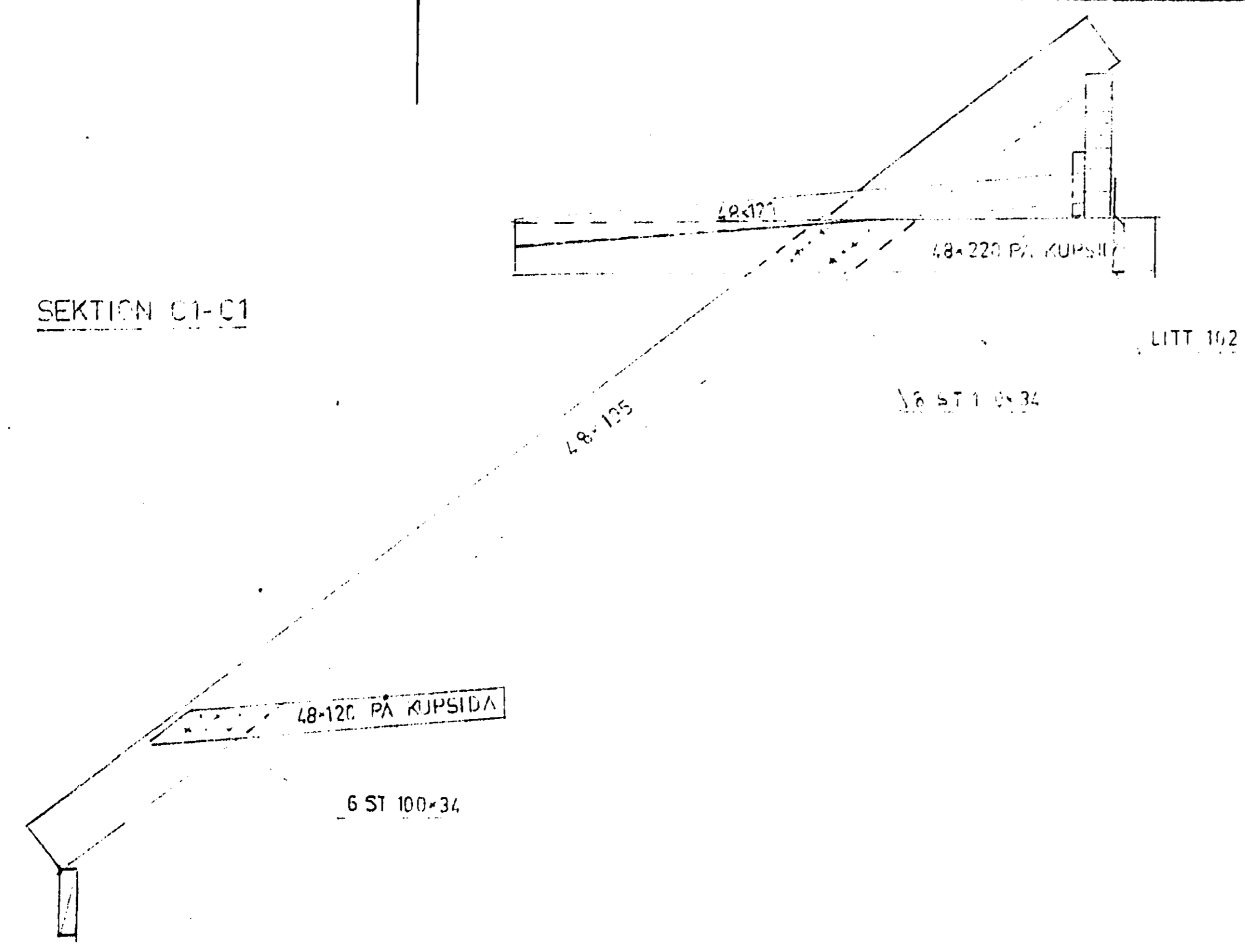

1783/96 331

ARBETSRITNING		KOMPL. MÅTT SMIK MM	NC	75 01 20
REG. ANT.	REGISTRERINGEN AVBER.	SIGN.	DATUM	
JOHN MATTSON BYGGNADSAKTIEBOLAG				
NORDENFLYCHTSVÄGEN 66 FACK 104 26 STOCKHOLM 30			TEL. 08-13 00 80	
ING. F.A. NILS CARLSSON HÄGERSTENS ALLÉ, BOX 226 126 02 HÄGERSTEN TEL. 97 32 00, 97 32 15		HUSTYP K5-120		
BYGGNADSKONSTRUKTÖR AV GRÄNSKAD AV STOCKHOLM 74 13 17		ARBETSNUMMER BW 1700	SEKTION C-C	
STOCKHOLM 74 13 17		KONTO 315664	SKALA 1:20 RITNINGNUMMER K5-K203	

184628

SEKTION D-D

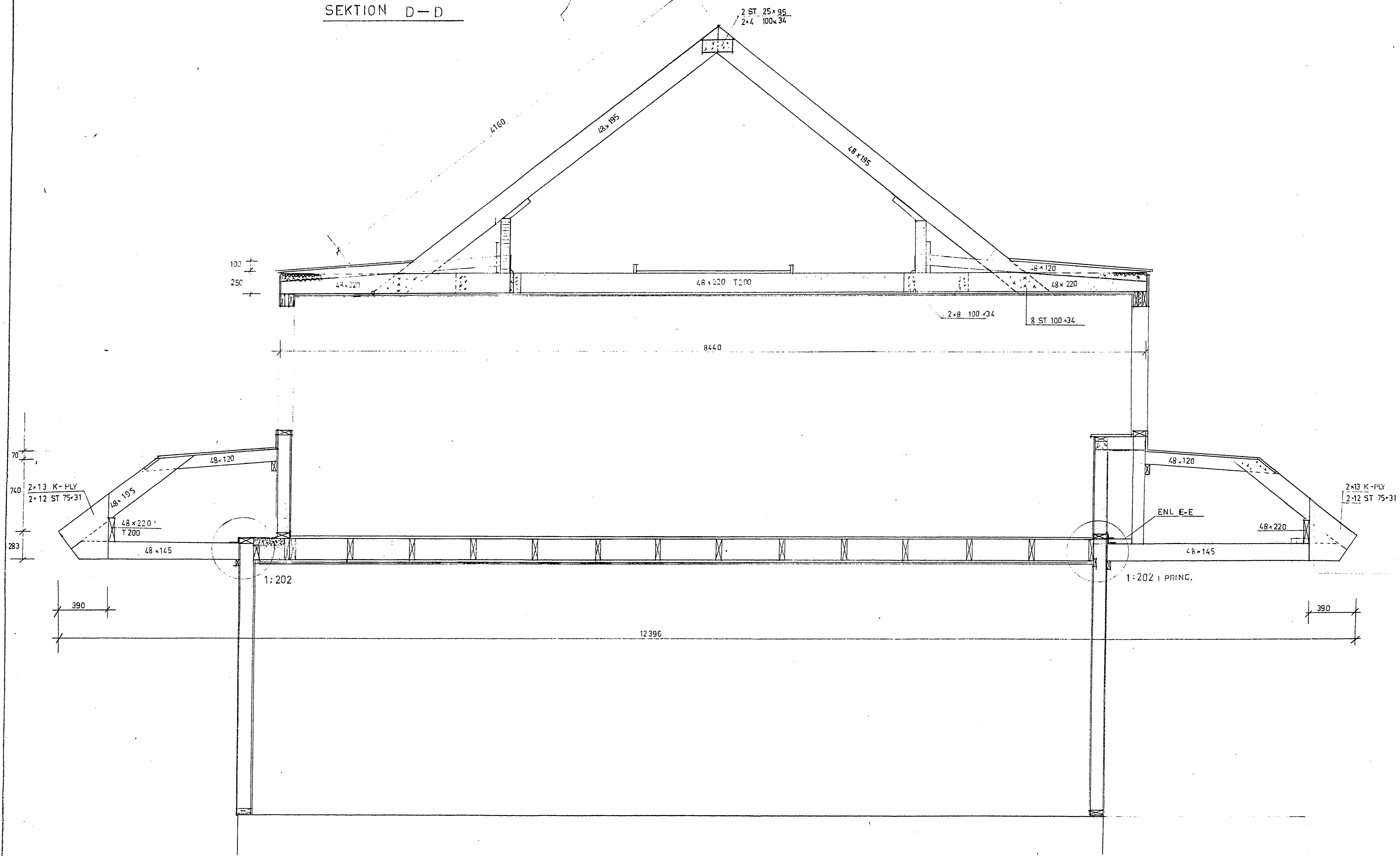

1983/75 (33)

ARBETSRITNING		KOMPL. MÄTT. SPIK. MM	Nr	750120
REG. ANT.	REGISTRERINGEN AVBER.	SIGN.	DATUM	
JOHN MATTSON BYGGNADSAKTIEBOLAG				
NORDENFLYCHTSVÄGEN 66 FACK 104 25 STOCKHOLM 30			TEL. 08-13 00 80	
ING. F. A. NILS CARLSSON HÄGERSTENS ALLÉ, BOX 226 126 02 HÄGERSTEN TEL. 97 32 00, 97 32 15			HUSTYP K 5-120	
RITAD KONSTRUKTÖR AV DRÄNKAD AV			ARBETSNUMMER	
BW			1700	
SEKTION D-D			SKALA 1:20	
STOCKHOLM 74 10 17			KONTO	315664
			RITNINGNUMMER	K5-K 204

184629

SEKTION E - E

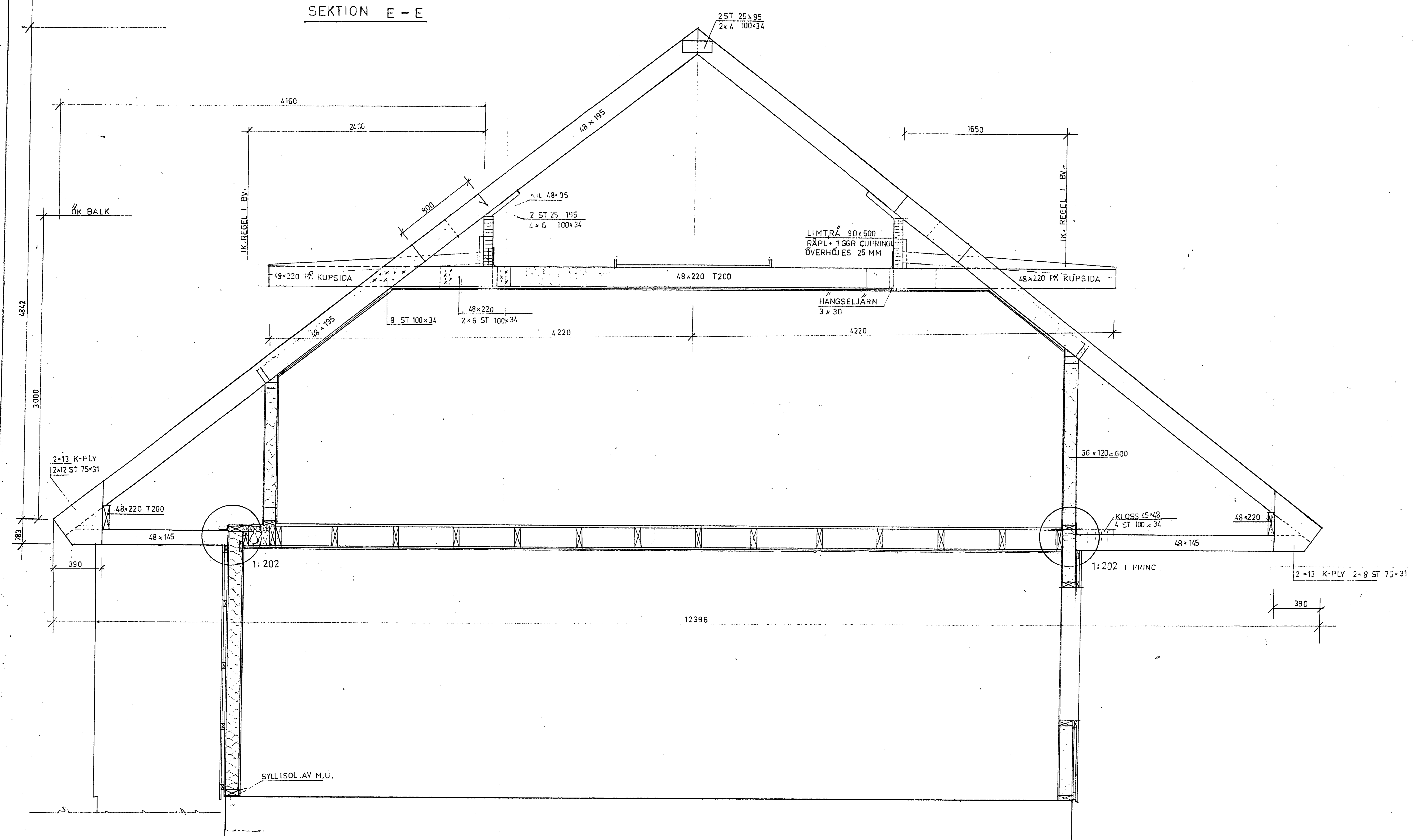

1783/75 331

ARBETSRTNING		KOMPL. MÅTT SPIKN.	NC	750120
REG. ANT.	REGISTRERINGS AVSER.	SIGN.	DATUM	
JOHN MATTSO BYGGNADS AKTIEBOLAG				
NORDENFLYCHTVÄGEN 88 FACK 104 25 STOCKHOLM 30			TEL. 08-13 00 80	
ING. F. A. NILS CARLSSON HÄGERSTENS ALLE, BOX 226 126 02 HÄGERSTEN TEL. 97 32 00, 97 32 15			HUSTYP K5 -120	
RITAD KONSTRUKTÖR AV GRANSKAD AV ARBETSNUMMER 1700			SEKTION E-E	
STOCKHOLM	74 10 17	KORTO	315864	RITNINGNUMMER K5-K205
			SKALA 1:20	

184630

STOLPPESNING ENL A-RITN.

SEKTION F-F

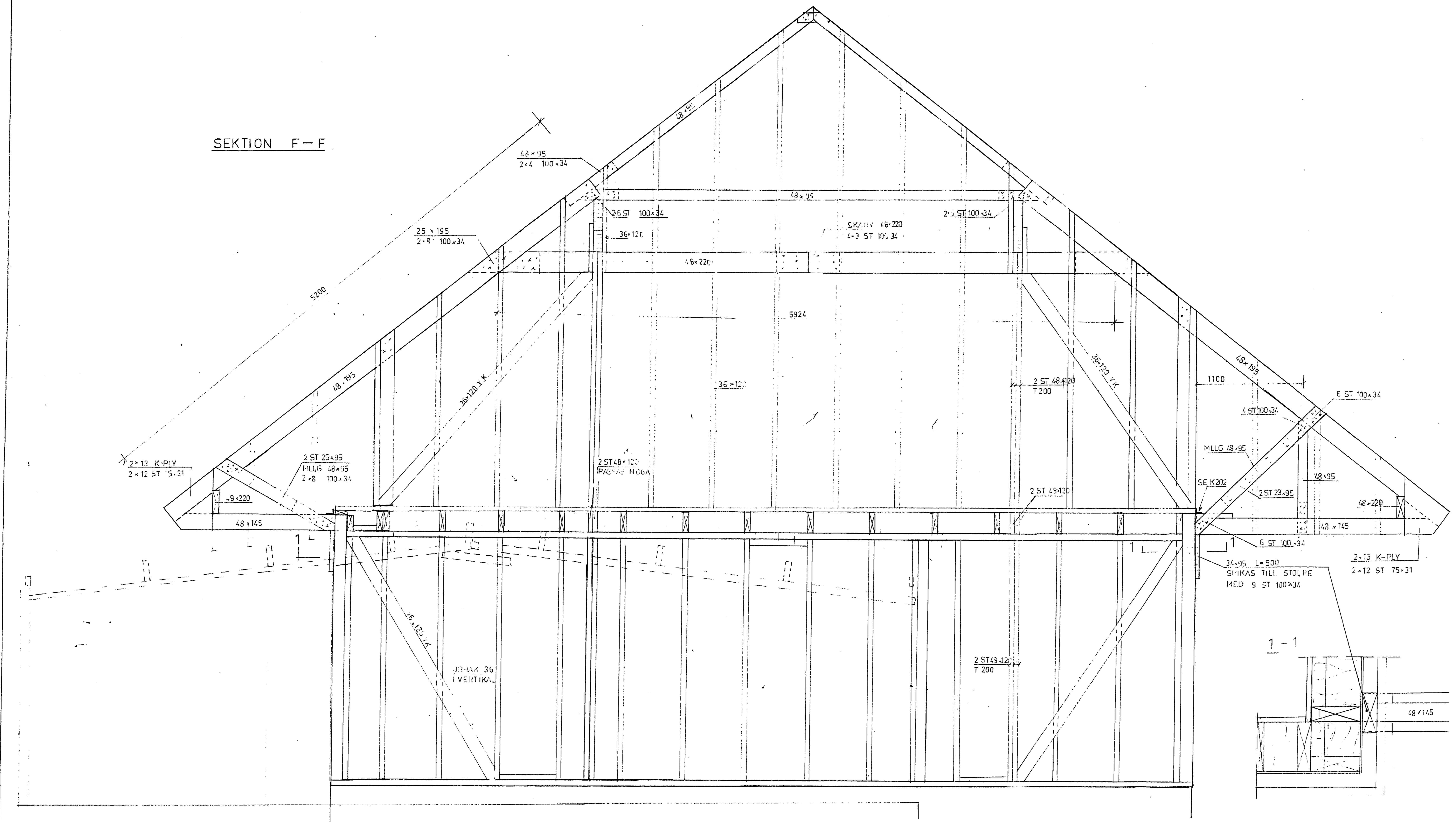

1783/75 331

ARBETS-RITNING		KOMPL. MÅTT	SPIK MM	NC	75 01 20
REG. ANT.	REGISTRERINGEN AVBER.	BIGN.	DATUM		
JOHN MATTSON BYGGNADS-AKTIEBOLAG					
NORDENFLYCHTSVÄGEN 68 FACK 104 25 STOCKHOLM 30 TEL. 08-13 00 80					
ING.F.A NILS CARLSSON HÄGERSTENS ALLÉ, BOX 226 126 02 HÄGERSTEN TEL. 97 32 00, 97 32 15				HUSTYP K5 -120	
RITAD KONSTRUERAD AV GRANSKAD AV ARBETSNUMMER BW 1700				SEKTION F-F	
STOCKHOLM 7410 17		KONTO 315 664	RITNINGNUMMER K5-K206	SKALA 1:20	

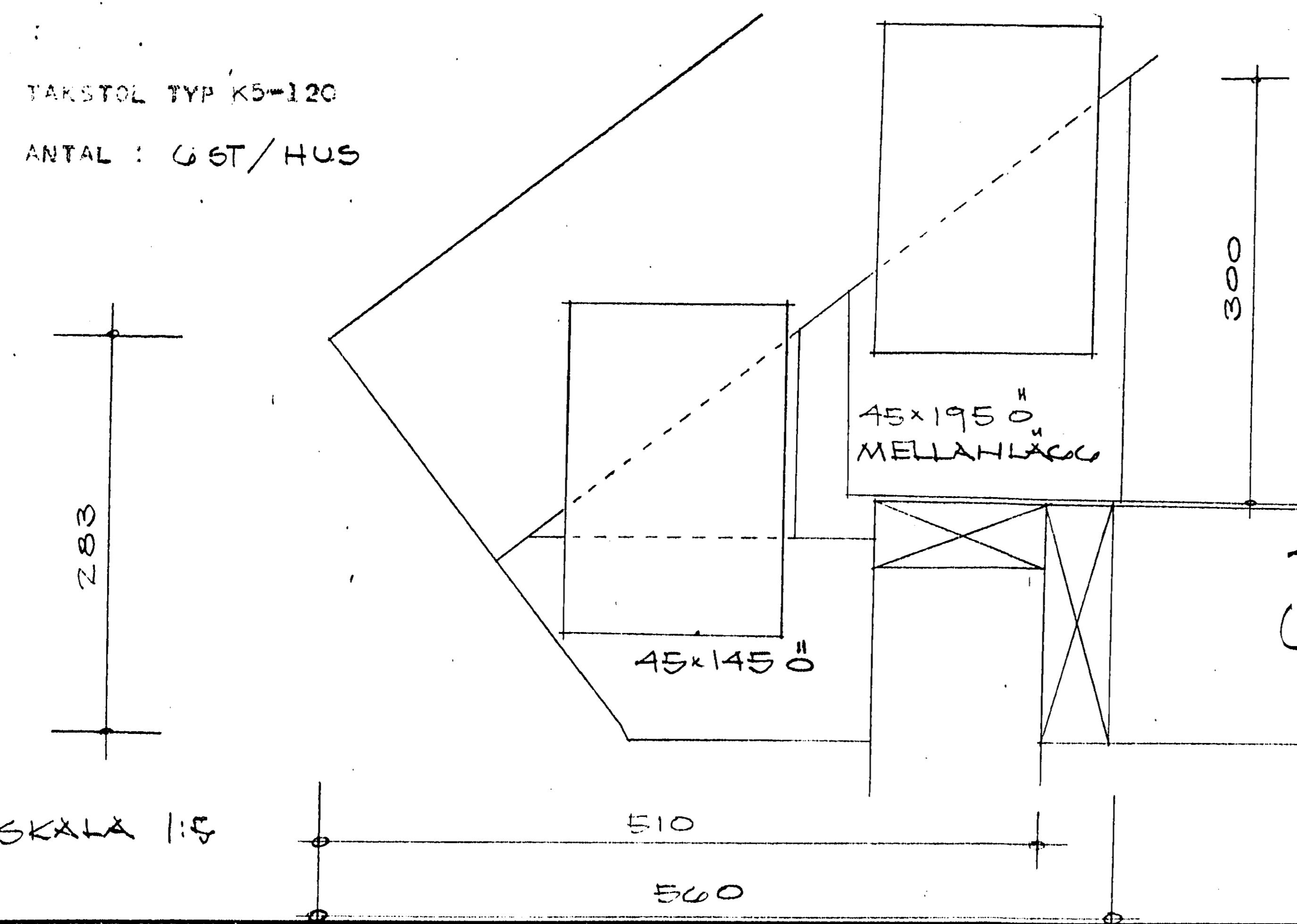
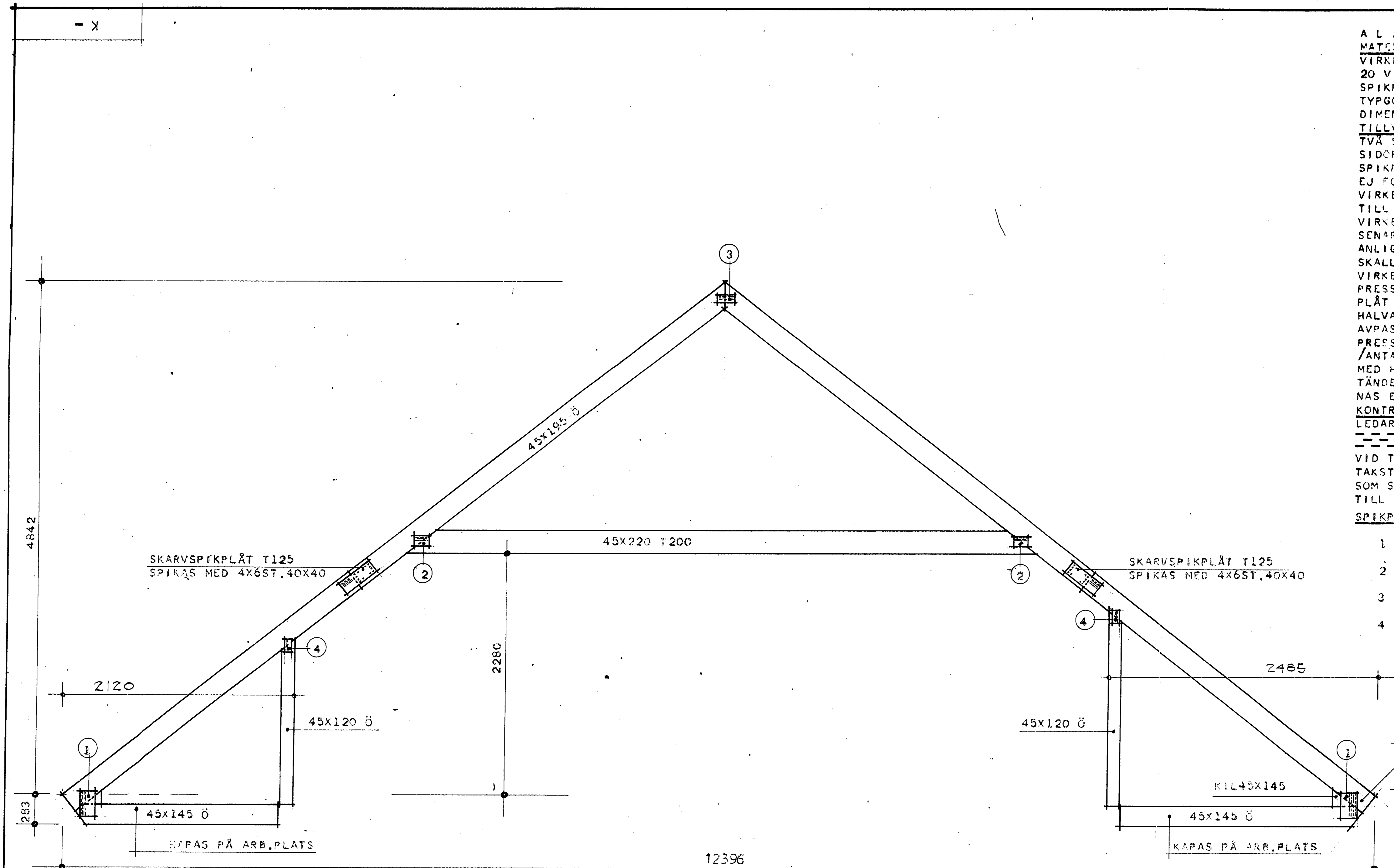

ALLMÄNA ANVISNINGAR 184632
 MATERIAL:
 VIRKE: KVAL. ENLIGT RITNING, MAXIMALT FUKTKVOT 20 VIKTPROCENT
 SPIKPLÅTAR: GANG-NAIL 14 OCH GANG-NAIL 18 MED TYPGODKÄNNANDE 2106/74 OCH T 1005/71 MED DIMENSIONER ENLIGT RITNING.
 TILLVERKNING: VARJE FÖRBAND UTFÖRES MED MINST TVÅ SPIKPLÅTAR SOM PLACERAS SYMMETRISKT PÅ BÅDA SIDOR OM VIRKET, OM ANNAT EJ ANGIVS PLACERAS SPIKPLÅTARNA SYMMETRISKT ÖVER FOGEN, VANKANT FÅR EJ FÖREKOMMA I VIRKET DÅR SPIKPLÅTAR IPRESSAS. VIRKESDELAR SKALL LIGGA I SAMMA PLAN OCH ANSLUTAS TILL VARANDRA MED GOD PASSNING. SPEL MELLAN VIRKESDELAR 3MM VID TILLVERKNING, /KAN ÖKA VID SENARE UTTÖRKNING. / I LÅNGDSKARVAR EFTERSTRÄVAS ANLIGGNING, EVENTUELT SPEL MELLAN VIRKESDELARNA SKALL UNDERSTIGA VIRKESBREDDEN /150. SKILLNADEN I VIRKETS TJOCKLEK INOM FÖRBANDEN 2MM. SPIKARNA PRESSAS IN I VIRKET SÅ ATT GOD KONTAKT MELLAN PLÅT OCH TRÄ ERHÅLLES. /SKALL GÄLLA MINST HALVA PLÅTAREAN /PRESSTRYCKET SKALL VARA SÅ AVPASSAT ATT VIRKET EJ SKADAS DÅ PLÅTARNA PRESSAS MOT TRÄET. ANGIVNA FÖRANKRINGSAREOR /ANTAL TÄNDER / OCH FOGLÅNGDER / FÅR UNDERSKRIDAS MED HÖGST 10% P.G.A. FELAKTIG PLÅTPLACERING. TÄNDER SOM LIGGER NÄRMARE FOGEN ÄN 10CM MEDRÄKNAS EJ.
 KONTROLL: BYGGEPLATSKONTROLL AV ANSVARIG ARBETSLEDARE ATT OVANSTÄENDE ÄR UPPFYLLETT.
 --- ANGER SPIKPLÅTARNAS HUVUDRIKTNING
 VID TAKBELÄGGNING AV ICKE SKIVBILDANDE TYP BÖR TAKSTOLARNA VINDAVSTYVAS MED 2X2 ST. GALV. BANDSTÅL SOM STRÄCKES VÄL OCH SPIKAS DIAGONALT FRÅN NOCK TILL TAKFOT PÅ BÅDA SIDOR.
 SPIKPLÅTDIMENSIONER:

- 1 2 ST. 152X233MM GANG-NAIL 14
- 2 2 ST. 107X139MM GANG-NAIL 18
- 3 2 ST. 71X158MM "
- 4 2 ST. 71X119MM "

TAKFOT I ÖVRIGT SE SEKTION A-A RITN. NR. K5-K201 FRÅN JOHN MATSSON BYGG. AB.

VAXHOLMS BYGGNADSNÄMND
 1976-01-14
 1783/75 331

Förhandsgranskad
 Granskad
 med gjorda erinringar utan
 Se tillhörande arkiv
 VAXHOLM Kn.
 BYGGNADSNÄMNDEN den 20/1 1976
 På tjänstens vägnar
 [Signature]



PREFAMENT AB
 TRAKTORVÄGEN 4. 222 39 LUND
 TEL: 046-12 46 70
 RITAD KONSTR GRANSKAD ARBETSNUMMER
 T.F. B.K. 130
 LUND
 1976-01-12

REG	ANT	REGISTRERINGEN AVSER	SIGN	DATUM
		TAKSTOL TYP K5-120		
		SÖRA ETAPP 7, ÅLERSBERGA		
		VAXHOLMS KOMMUN		
		SKALA 1:20		
		KONTO	RITNINGSNUMMER	REG
			K-2	

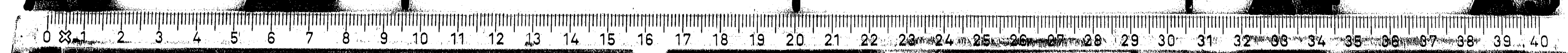

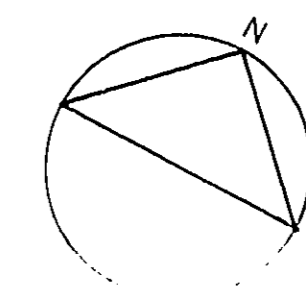

184636

- BETECKNINGAR**
- NIVÅKURVA BEF. MARK
 - +000 HÖJD FÄRDIG MARK
 - NYTT TRÄD
 - PLANTERING BUSKAR
 - GRÄSYTA
 - JORDVITA
 - A ASFALT
 - Gp PLATTOR BTG.
 - G GRUS
 - S SAND
 - PLATTOR, BLÄSTRADE
 - TRÄSKÄRM
 - REGNBRUNN

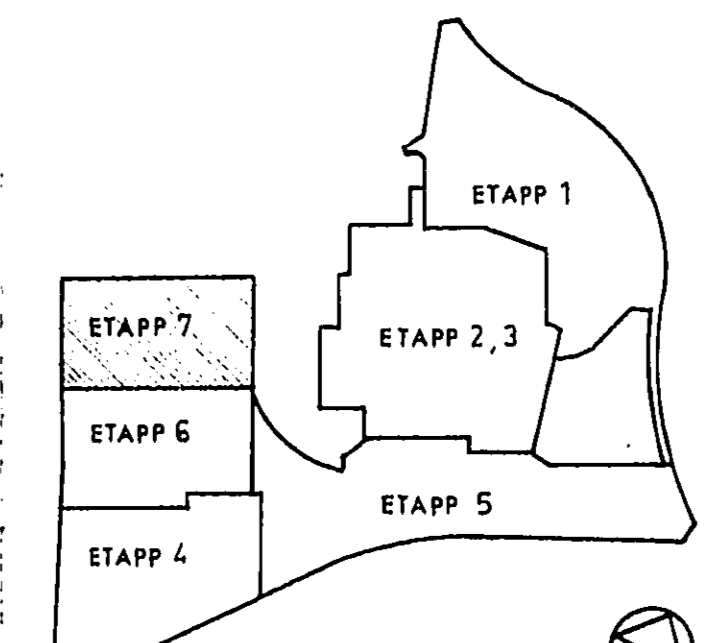

Varje etapp ska från godkänd ritning förklarar byggnadsnämndens tillstånd
 Tillsk. BYGGMÄNNENS I Vaxholm
 kommit 1975-09-30
 S 1870 - byggen 2/2

VAXHOLMS BYGGNADSNÄMND
 1975-07-08
 1873/25

JOHN MATTSON BYGGNADSÄKTIEBOLAG	
NORDENFLYCHTVÄGEN 66 FACK 104 28 STOCKHOLM 30 TEL. 08-13 00 80	
Sochtolmsgruppen Upphållsgatan 5, 11122 Stockholm, telefon 08/14 13 42 SIV S 305	SÖRAOMRÅDET, ETAPP 7 VAXHOLMS KOMMUN SITUATIONSPLAN, TRÄDGÅRD SKALA 1:400 DATUM T5

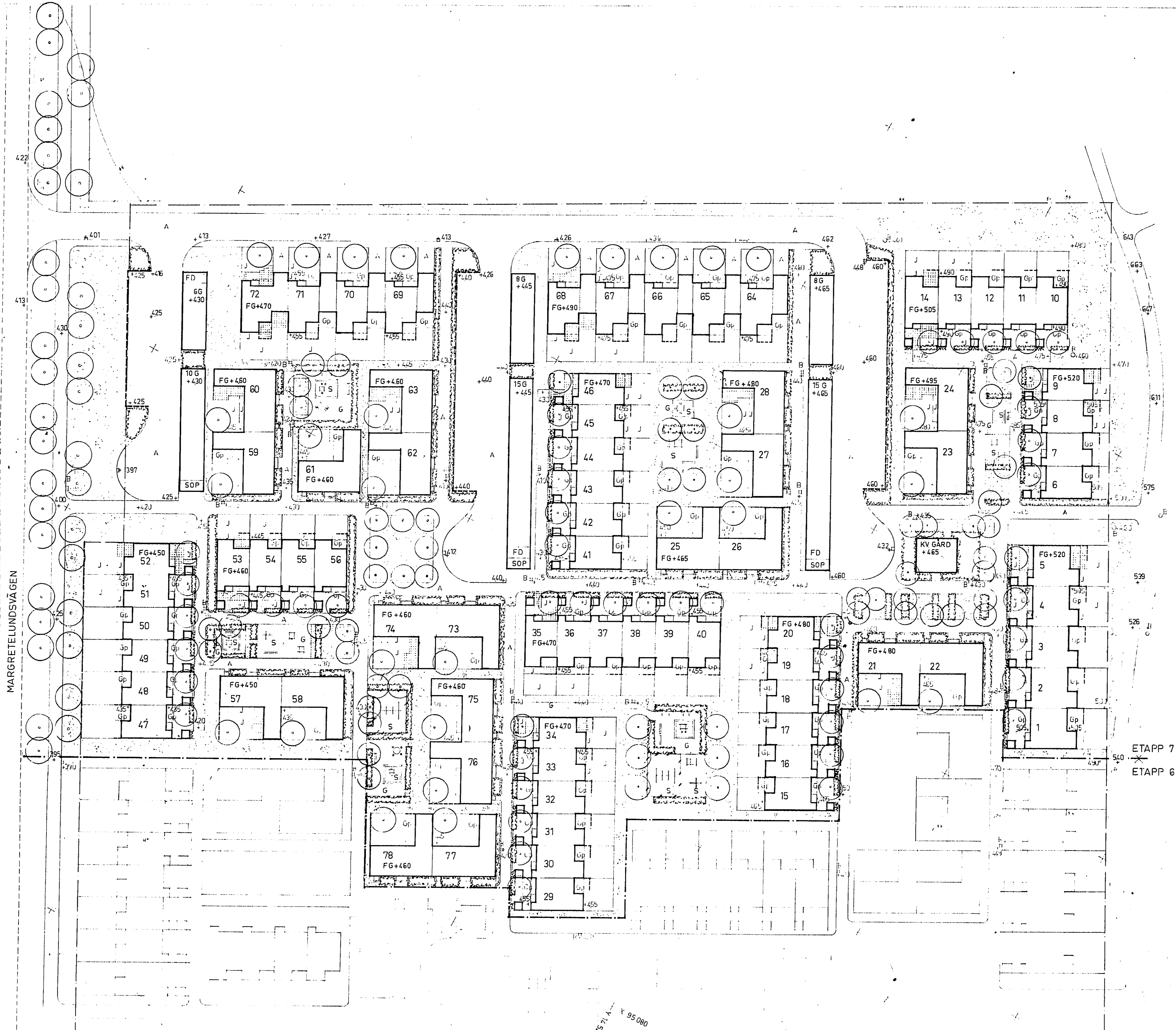

MARGRETELUNDVÄGEN

ETAPP 7
ETAPP 6

A0 24

A1

16 A2
184603

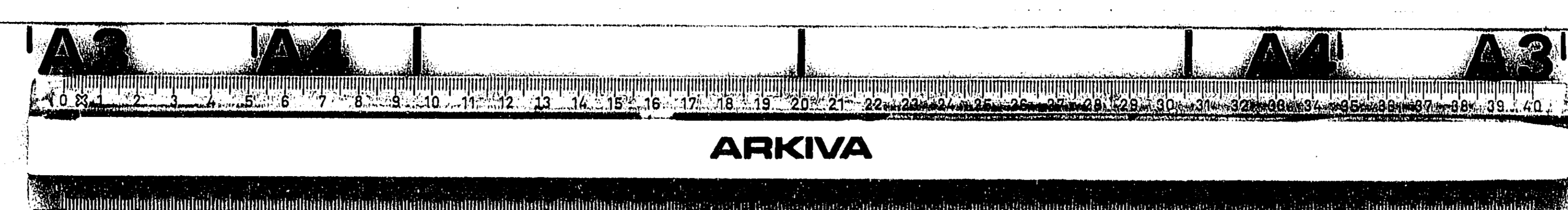

A2 16 A1

24 A0

30

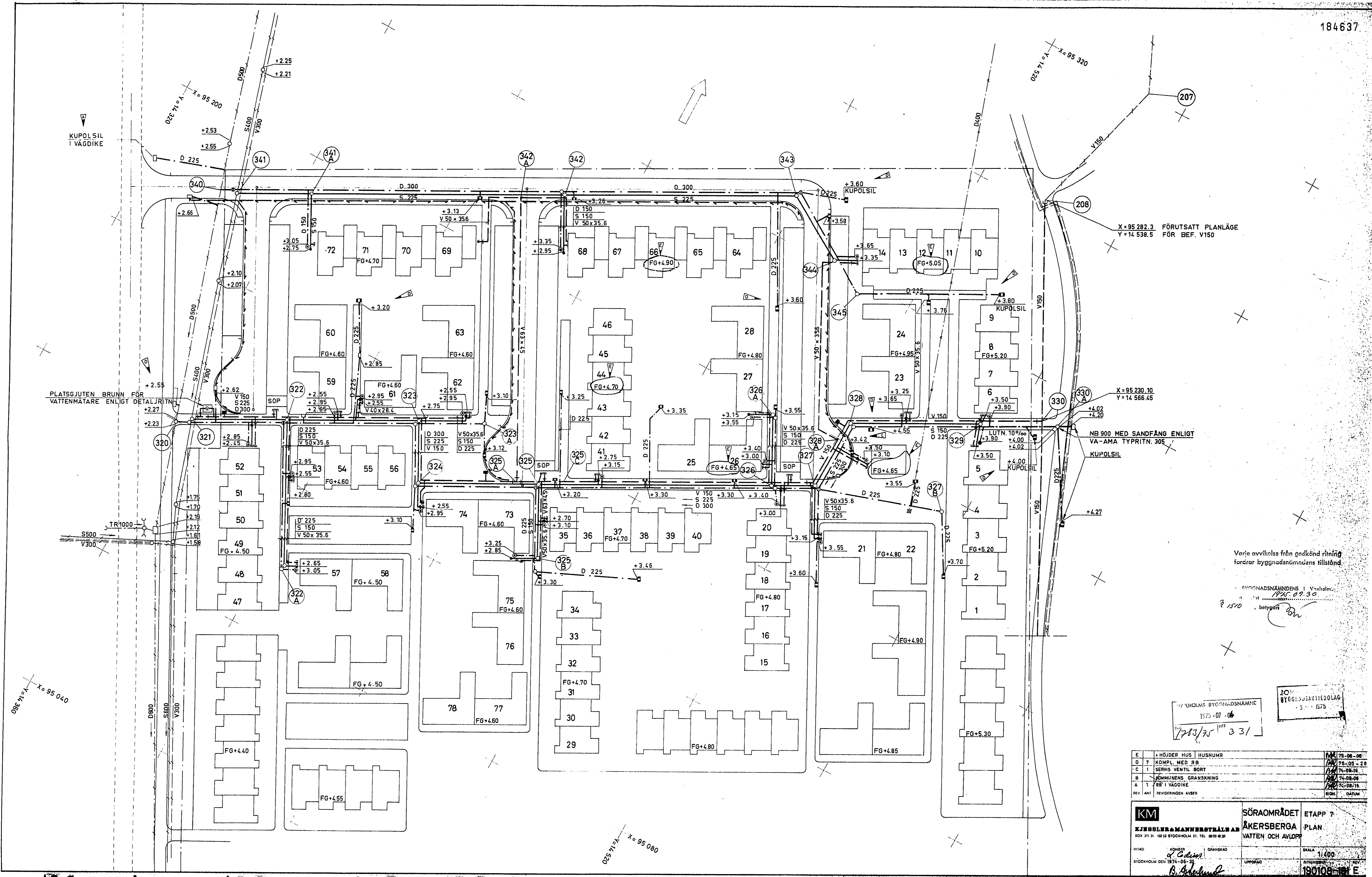

PLATSGJUTEN BRUNN FÖR
VATTENMÄTARE ENLIGT DETALJTRIN

X=95 282.3 FÖRUTSATT PLANLÄGE
Y=14 538.5 FÖR BEF. V150

NB 800 MED SANDFANG ENLIST
VA-AMA TYPRITN. 500

Varje avvikelse från godkänd ritning
fordrar byggnadsnämndens tillstånd

BYGGNADSNÄMNDENS I Västholm
1970-07-30
betegen

NICHOLAS BYGGNADSNÄMNE
1970-07-06
1970/75 3 31

E	INDÖRER HUS I HUSNUMER	184637-06
D	7 KÖPPL. MED BÖ	184637-18
C	1 SERVIS VENTIL BORT	184637-24
B	1 SAMMENS GRÄNSKÄRNING	184637-25
A	1 FÖR VÄGGINGE	184637-26
REV	ANT	REVISERENGEN AVEN

KM	SÖRAOMRÅDET	ETAPP 2
KÄRBERGSMANNHÖRSTÄLLAN	ÄKERSBERGA	PLAN
184637-06	VATTEN OCH AVLOPP	
SKALA 1:400		
190103-34 E		

Kommun
VAXHOLMS KOMMUN

BESIKTNINGSBEVIS

Besiktningdatum

1976-08-31

Byggnadsnämnden

Besiktningssman	Erik Nyström, Arne Sjöblund, Torbjörn Fundin	Fastighetsbeteckning	Södra 1:466	Etapp VII	hus nr 45
Besiktning	Slutbesiktning	Byggnads	John Mattson Byggnads AB		
		Fack	104 25 STOCKHOLM 30		

Nybyggnad av 78 enfamiljshus, garage och kvartersgård

Byggnadslov 1975-09-30, § 1510

Bostadslån 1975-11-17, Sm 52946 - 53023

Erinringar:

Vindsplan:

Karm till vindslucka drovas.

Fotokopians överensstämmelse
med originalot. Intygas.

Pia Lund-Hansson

*Org. för Pia Lund-Hansson
Köpa till Pia Lund-Hansson
Torstensson
FO*

Nordlin der

76.09.29

[Signature]

Kopia till:

Pia Lund-Hansson
Peter Torstensson
Simborgarvägen 88
184 00 ÅKERSBERGA

Förmedlingsorganet
Kommunkontoret
184 00 ÅKERSBERGA

John Mattson Byggn. AB
Lennart Nordlinder
Södraområdet
Margretelundsvägen
184 00 ÅKERSBERGA

Åkersberga 1976-09-28

Besiktningssmannens underskrift
[Signature]
Erik Nyström
Byggnadsinspektör

De givet erkänns
[Signature]
Arne Sjöblund
Vvs-inspektör

[Signature]
Torbjörn Fundin
Byggnadsinspektör

§ 1510

Söra 1:466, Söraområdet, etapp VII, dnr 1783/75-331
John Mattson Byggnads AB, Fack, 104 25 STOCKHOLM 30
Nybyggnad av 78 enfamiljshus, garage och kvartersgård

För området gäller fastställd stadsplan.

Erforderlig fastighetsbildning har ej genomförts varför dispens från bestämmelserna i 37 § byggnadslagen erfordras.

Nybyggnadskarta finns.

Ärendet har under hand remitterats till fastighetskontoret, hälsovårdskontoret och brandchefen. Yttranden har inkommit.

Byggnadsnämnden har tidigare behandlat ärendet 1975-08-19, § 1240/1975, varvid ärendet bordlades i avvaktan på remissyttranden.

Enligt stadsplanen tillåten våningsyta för tvåvåningsbyggnaderna är förslagen överskridna med 1800 m² och tillåten byggnadsyta för tvåvåningsbyggnaderna är förslagen överskridna med 940 m². Den totala vånings- respektive byggnadsytan liksom i stadsplanen beräknat antal lägenheter överskrides ej.

Byggnadsnämnden beslutar dels bevilja dispens från bestämmelserna i 37 § byggnadslagen, dels bevilja dispens för överskridande av stadsplanebestämmelsernas högsta tillåtna vånings- och byggnadsyta för tvåvåningshus och dels bevilja byggnadslov.

Byggnadslovet gäller under villkor att brandchefens yttrande noggrant beaktas och att förslag till relationsstadsplan upprättas och inlämnas till byggnadsnämnden i enlighet med sakkandens skriftliga åtagande 1975-09-29. Det senare med anledning av att återstående byggnadsrätt för envåningshus icke är acceptabel då området i och med detta beslut får anses fullt utbyggt.

Byggnadsnämnden förutsätter vidare att trädplantering vid utfart mot Margretelundsvägen ändras så att siktriangel enligt gällande normer erhålles.

Föreslagen färgsättning godkännes.

Lennart Nordlinder godkännes som ansvarig arbetsledare för byggnadsarbetet utom va-installationen.

Byggnaderna skall utsättas genom byggnadsnämndens försorg och anmälan om utsättning skall göras till nämndens expedition.

forts.

Justerares sign

Utdragsbestyrkande

forts. Söra 1:466

Följande handlingar skall inlämnas till byggnadsnämnden och godkännas innan därav berörda arbeten får påbörjas:

konstruktionsritningar med tillhörande beräkningar över byggnadernas grundläggning, bjälklag och takstolar, konstruktionshandlingar avseende va-installationen, anmälan av ansvarig arbetsledare för va-installationen.

Sökanden uppmanas att i enlighet med byggnadsstadgans bestämmelser om beslutet bevisligen underrätta grannar och andra, vilka kan beröras därav.

Byggnadsnämndens besiktningsmän under byggnadstiden är byggnadsinspektör Torbjörn Fundin och vvs-inspektör Arne Sjölund. Dessa skall kontaktas innan arbetet påbörjas och lämnar besked om de övriga anmälningar som skall göras under byggnadstiden.

Byggnadsnämnden erinrar om att vägnamns- och adressnummerskyltar med enhetlig utformning och placering bör uppsättas genom sökandens försorg i samråd med stadsarkitektkontoret och brandchefen innan inflyttning i området påbörjas.

Protokollsutrdrag skall tillställas drätselkontoret för kännedom.

Justerandes sign

Utdragsbestyrkande

Joh. Arne Nordlander 75. 11.04

Spitt Nilsson

Byggnadslov

Till ansökan fogas ritningar och andra handlingar enligt Svensk byggnorm och byggnadsnämndens anvisningar

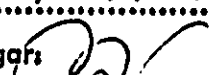
Tillhör BYGGNADSNÄMNDENS i Vaxholm.
kommun beslut 1975.09.30
§ 15¹⁰, betygats 

1088
75

ANSÖKAN
Datum

1975-07-04

VAXHOLMS BYGGNADSNÄMND
1975-07-04
1783/75 LIT 331

Byggnadsnämnden

Vaxholms kommun

184 00 ÅKERSBERGA

Byggnadsplats och sökande

Fastighetens officiella beteckning SÖRA 1:466		Församling
Fastighetens adress Söravägen - Margretelundsvägen		
Sökandens namn John Mattson Byggnads AB		Telefon: arbetet 08/13 00 80
Postadress (utdelningsadress, postnummer och ortnamn) Fack, 104 25 STOCKHOLM 30		Telefon: bostaden
Fastighetsägarens namn (om annan än sökanden)		

Husbyggnad

<input checked="" type="checkbox"/> En-/Tvåfamiljshus	<input type="checkbox"/> Flerfamiljshus	<input type="checkbox"/> Allfärshus	<input type="checkbox"/> Industribyggnad	<input type="checkbox"/> Fritidshus	<input type="checkbox"/> Uthus	<input checked="" type="checkbox"/> Garage
Annan husbyggnad Kvartersgård				Produktionskostnaden beräknas <input type="checkbox"/> överstiga 10 000 kronor <input type="checkbox"/> understiga 10 000 kronor		
Omfattning <input checked="" type="checkbox"/> Helt ny byggnad <input type="checkbox"/> Till-/Påbyggnad <input type="checkbox"/> Ombyggnad/Modernisering <input type="checkbox"/> Annan ändring				Stalligt bostadslån <input checked="" type="checkbox"/> söks samtidigt <input type="checkbox"/> söks ej <input type="checkbox"/> har sökts/beviljats <input type="checkbox"/> kommer att sökas		
Undergrundens beskaffenhet <input type="checkbox"/> Berg <input type="checkbox"/> Grus <input type="checkbox"/> Sand <input checked="" type="checkbox"/> Lera <input type="checkbox"/> Morän <input type="checkbox"/> Okänd						
Fasadbeklädnad Träpanel		Stommateriäl Träregelkonstr med minullsisol.		Yttertakbeläggning Btg.takpannor typ Zanda el. likn.		Taklutning, grader 38° resp. 27°
Värmeinstallation <input type="checkbox"/> Olja <input checked="" type="checkbox"/> El <input type="checkbox"/> Gas <input type="checkbox"/> Fjärrvärme				Vatteninstallation: Anslutning till <input type="checkbox"/> allmän anläggning <input type="checkbox"/> enskild gemensamhetsanläggning <input type="checkbox"/> egen anläggning		
Avloppsinstallation, Spillvatten: Anslutning till <input checked="" type="checkbox"/> allmän anläggning <input type="checkbox"/> enskild gemensamhetsanläggning <input type="checkbox"/> egen anläggning				Regnvatten (Dagvatten): Anslutning till <input type="checkbox"/> allmän anläggning <input type="checkbox"/> mark		
Sannolikt flöde i förbindelsepunkt, l/s Vatten			Spillvatten	Regnvatten	Antal nya avloppsenheter	

Annan byggnadsföretag

<input checked="" type="checkbox"/> Plåttak	<input checked="" type="checkbox"/> Schaktning, fyllning	<input checked="" type="checkbox"/> VA-installation	<input type="checkbox"/> Fast cistern o d	Produktionskostnaden beräknas <input checked="" type="checkbox"/> överstiga 10 000 kronor <input type="checkbox"/> understiga 10 000 kronor		
<input type="checkbox"/> Omfärgning av fasad	<input type="checkbox"/> Skylt, ljusanordning	<input type="checkbox"/> Upplag	<input type="checkbox"/> Rivning av hus			

Personhänvisningar

Namn, adress och telefon

Arkitektonisk utformning (plantlösningar, fasader) FFNS Arkitektgrupp AB
Byggnadskonstruktion Ing.f:a Nils Carlsson AB
VVS-installationer ÅG-konsult AB

Sökandens underskrift

JOHN MATTSON BYGGNADS AB
Häshusavdelningen

Björn Lösnig

TEKNISK BESKRIVNING

Denna beskrivning utgör underlag för byggnadsnämndens och läneorganets tekniska granskning. Den är ej tillräckligt detaljerad som underlag för entreprenadavtal.

Nybyggnad
 Tillbyggnad
 Ombyggnad
 Förbättring
 Före Efter Före Efter

Beskrivningen avser småhus annan byggnad
 M=monteringsfärdigt P=platsbyggd
 Husstyp (ex enfamiljshus, kedjehus, radhus, lamellhus, punkthus)

Radhus
 Antal hus: 43 Antal lägenheter: 43 Antal hela våningsplan: 1 1/2
 Inkom till fo/byggnad den: 1975-07-04
 DNR: 1783/75 LIT: 331

Kommun: Vaxholm Länsbeteckn: AB Fastighetsbeteckning: SÖRA 1:466 Hus ltn: R5-120

Fastighetsadress: Söravägen - Margretelundsvägen
 Sökandens namn, adress och telefon: John Mattson Byggnads AB, Fack, 104 25 STOCKHOLM 30. Tel. 08/130080

Grund: Grundlagt på Berg Grus Sand Lera Morän Grundlägg-djup: _____

Grundläggningssätt (pålning, hal platta, utbredda plattor med dimension och betongkvalitet): 150 mm kantförst. arm. btg pl. Btg II std K250 på pålar + 60 mm isol. skiva o. kantbalksisol. med 50 mm urecellelement.

Yttervägg, oavsett lutifrån räknat: 22 mm träpanel, 34 mm spikregel, 3 mm träfiber, 120 mm regler c/c 600 mm

Längskällarvägg: 2 x 13 gipsskiva 45 x 70 mm regler c/c 600 mm, 38 luftmellanrum med 30 mineralullsmatta, 45 x 70 mm regler c/c 600 mm, 2 x 13 gipsskiva.

Innervägg, trappomgivande: av vägghalvorna är fylld med 70 mineralull. På vind dras 2 x 13 gipsskivor upp till underkant yttertak.

Väggar: Källarväggar Material: _____ Tjocklek: _____ cm
 Källaryttervägg: 13 mm gipsskiva, 45 x 95 mm regler, 13 mm gipsskiva

Husskiljande källarvägg: 13 mm gipsskiva, 45 x 45 mm regelverk c/c 400 mm, 13 mm gipsskiva.

Bärande källarinnavägg: 13 mm gipsskiva

Icke bärande källarinnavägg: 13 mm gipsskiva

Annan: _____ cm
 Värmeisolering i källaryttervägg: _____ K-värde: _____

Vattenisolering i källaryttervägg: _____

Sockelbeklädnad: Mellanbjälklag 9 mm gipsplank alt. gipsskiva, 28 x 70 mm glespanel, 45 x 195 mm träbjälkar c/c 600 mm, 22 mm spånskiva alt. 23 mm råspont

Översta bjälklaget: 9 mm gipsplank alt. gipsskivor, 28 x 70 mm glespanel, diff.-spärr, Hanbjälklag 45 x 195 mm c/c 1200 mm, 170 mm min.ull med vindskydd, 22 mm råsp.

Bårande del: Yttervägg Innervägg
 Våningsväggar: Yttervägg, långsida (lutifrån räknat): 22 mm träpanel, 34 mm spikregel, 3 mm träfiberskiva, 120 mm regler c/c 600 mm samt 120 mm min. ullisol. klass A. Diff.spärr, 13 mm gipsskiva. K-värde 0.25

Yttervägg, kortsida (lutifrån räknat): _____ K-värde: _____

Värmisolerings K = 0.22 Vattenisolering: 1,5 mm plastmatta

Golvbeläggning: Altanbjälklag: _____ Värmisolerings K-värde: _____

Som ovan K-värde 0.25
 Tillhör BYGGNADSNÄMNDENS I Vaxholm
 Vattenisolerings beslut 1975.07.30
 Golvbeläggning 1510, betygare: [Signature]

VA-Installation

Denna beskrivning utgör underlag för byggnadsnämndens tekniska granskning vid ansökan om byggnadslov.

TEKNISK ÖVERSIKTSBESKRIVNING

Datum: 1975-06-15

Beskrivningen avser installation

i nybyggnad i tillbyggnad vid ombyggnad

Hus typ (enfamiljshus, kedjehus, radhus, lamellhus etc)

Radhus, Kedjehus, Kvartersgård

Antal hus: 79 Antal lägenheter: 78 Antal hela våningsplan

Kommun: Vaxholm Länsboksstav: B Fasilighetsbeteckning: Söraområdet, etapp 7

Fasilighetsadress (gatadress eller motsvarande): Söravägen

Sökandens namn, adress och telefon: John Mattson Byggnads AB, Fack, 104 25 Stockholm 30. Tel. 08/13 00 80

Vatteninstallation

Sannolikt flöde i förbindelsepunkt, l/s: 4,5 Höjdläge för högsta vattenuttag, m: 9,10

Lägst tryck i förbindelsepunkt, m H₂O: 40,0 Högsta tryck i förbindelsepunkt, m H₂O

Tryckreduktion: Ja Nej Tryckstegring: Ja Nej Antal nya tappställen: 1404 Antal nya brandposter: 3

Anslutning till: allmän anläggning enskild gemensamhetsanläggning egen anläggning

Avloppsinstallation

Spillvatten

Sannolikt flöde i förbindelsepunkt, l/s: 12,0 Höjdläge för lägsta avloppsenhet, m: + 4,5 Antal nya avloppsenheter: 705

Anslutning till: allmän anläggning enskild gemensamhetsanläggning egen anläggning

Regnvatten (dagvatten)

Sannolikt flöde i förbindelsepunkt, l/s: 140

Anslutning till: allmän anläggning mark

Dränvatten

Lägst utloppshöjd på dränledning, m: + 4,0

Anslutning till: regnvattenledning Annan anslutning

Övriga upplysningar

Utformning av installationen typgodkänd: Ja Nej

Dimensionering av installationen enligt: schablonmetod beräkningsmetod

Tillhör BYGGNADSNÄMNDENS i Vaxholm.

kommun beslut: 1975-09-30

§ 1510, betygat: *[Signature]*

Allmänna upplysningar

Ej obligatoriska uppgifter

Entreprenör för VA-Installationen

Ansvarig arbetsledare

Konstruktör: ÅG-Konsult AB, Ing. Roland Holmgren Tel. 08/760 03 60

Sökandens underskrift
JOHN MATTSO BYGGNADS AB
Småhusavdelningen

[Signature]

§ 1334

Söra 1:466, dnr 1783/75-331
John Mattson Byggnads AB, Fack, 104 25 STOCKHOLM 30
Nybyggnad av 78 enfamiljshus, garage och kvartersgård

Fastigheten är belägen inom område med stadsplan.

Byggnadsförbud jämlikt 37 § byggnadslagen råder.

Yttranden från brandchefen och fastighetskontoret saknas.

Byggnadsnämnden har tidigare behandlat ärendet 1975-08-19.

Enligt stadsplanen tillåten våningsyta respektive byggnadsyta för tvåvåningshus är föreslagen att överskridas med 1.800 m² respektive 940 m².

Den totala vånings- respektive byggnadsytan liksom i stadsplanen beräknat antal lägenheter överskrids ej.

Med hänvisning till att erforderliga remissyttranden ej inkommit beslutar byggnadsnämnden bordlägga ärendet.

Sök 7T-10-02

Justerandes sign

Utdragsbestyrkande

K. B. Lind

§ 1240

Söra 1:466, Söraområdet, dnr 1783/75-331
John Mattson Byggnads AB, Fack, 104 25 STOCKHOLM 30
Nybyggnad av 75 enfamiljshus, garage och kvartersgård

För området gäller fastställd stadsplan.

Erforderlig fastighetsbildning har ej genomförts varför dispens från bestämmelserna i 37 § byggnadslagen erfordras.

Nybyggnadskarta finns.

Ärendet har under hand remitterats till fastighetskontoret, hälsovårdskontoret och brandchefen. Yttranden saknas.

Byggnadsnämnden beslutar notera redovisningen till protokoll samt uttala att ingen erinran mot fördelningen av de olika hus typerna föreligger.

Byggnadsnämnden beslutar vidare bordlägga ärendet i avvaktan på remissyttrandena.

Sch 75-09-12

Justerandes sign

Utdragbestyrkande

K. B. S. c

Ansvarig arbetsledare

Utser den byggande skilda arbetsledare för olika delar av arbetet
lämnas en anmälan för varje arbetsledare

ANMÄLAN

Datum
75-10-20

VAXHOLMS BYGGNADSNÄMND

1975-10-21

Dnr 1783/75 III 331

Byggnadsnämnden

VAXHOLMS KOMMUN

Byggnadsplats och anmälare

Fastighetens officiella beteckning SORA 1:466		Församling ÖSTERÅKERS
Fastighetsadress		
Anmälare (byggnadsnämndens namn och postadress) JOHN MATTSON BYGGNADS AB		
Byggnadslov <input type="checkbox"/> söks samtidigt	<input type="checkbox"/> har tld. gäre sökts <input checked="" type="checkbox"/> är beviljat	Beviljat byggnadslovs datum 75-09-30
		Byggnadsnämndens § 1510-75

Ansvarig arbetsledare

Namn KARL-NENDELIE KARLSSON		Telefon: arbete 0171/31150
Postadress (utdelningsadress, postnummer och ortnamn) 56 BILAB RÅDMANSGATAN HA 19918 ENGÖPING		Telefon: bostaden
Ansaret omfattar		
<input type="checkbox"/> byggnadsarbete i allmänhet	<input type="checkbox"/> vall- och avloppsarbete	<input type="checkbox"/> ventilationsarbete
<input type="checkbox"/> fyllnads- o packn-arbete	<input type="checkbox"/> sprängnings-arbete	<input checked="" type="checkbox"/> pölnings-arbete
<input type="checkbox"/> stålkonstr-arbete	<input type="checkbox"/> belong-arbete kl I	<input type="checkbox"/> belong-arbete kl II
<input type="checkbox"/> murnings-arbete kl I	<input type="checkbox"/> monterings-arbete	
Anmälarens underskrift JOHN MATTSON BYGGNADS AB Fack, 104 25 Stockholm 30		
		

ATAGANDE

Datum
20/10 1975

Byggnadsstadgan 61 § 4 mom:

Arbetsledaren åligger att öva fortlöpande ledning och tillsyn över arbetet och svara för dess behöriga fullgörande, att avgiva föreskrivna anmälningar till byggnadsnämnden och andra myndigheter samt att närvara vid nämndens besiktningar av arbetet. Skulle den byggande motsätta sig att gällande bestämmelser angående arbetet iakttagas, har arbetsledaren att anmäla förhållandet hos nämnden.

Jag åtar mig uppdraget att vara ansvarig arbetsledare enligt ovan.

(Ansvarige arbetsledarens underskrift)

Kompetensuppgifter (betygsavskrifter m m kan bilagas)

Byggnadsnämndens beslut

Ansvarige arbetsledaren godkänns	Anteckningar
Datum 25/11/75	
Underskrift R	

Ansvarig arbetsledare

Utser den byggande stilda arbetsledare för olika delar av arbetet lämnas en anmälan för varje arbetsledare

ANMÄLAN

Datum

1975-07-04

VAXHOLMS BYGGNADSNÄMND

1975-07-04

DNR

1783/75

UITT

331

Byggnadsnämnden

Vaxholms kommun

184 00 ÅKERSBERGA

Förhär. BYGGNADSNÄMNDENS i Vaxholms

kommun beslut 1975.09.30

§ 1510, betygare

Byggnadsplats och anmälare

Fasilghetens officiella beteckning

SÖRA 1:466

Församling

Fasilghetsadress

Söravägen - Margretelundsvägen

Anmälare (sökande av byggnadslov: namn och postadress)

John Mattson Byggnads AB, Fack. 104 25 STOCKHOLM 30

Byggnadslov

 söks samtidigt har tidigare sökts är beviljat

Beviljat byggnadslovs datum

Byggnadsnämndens §

Ansvarig arbetsledare

Namn

Ing Lennart Nordlinder

Telefon: arbete

0764/62 261

Postadress (viddelningsadress, postnummer och ortnamn)

Sigtunagränd 4. 194 00 UPPLANDS VÄSBY

Telefon: bostaden

0760/82 114

Ansvaret omfattar

 byggnadsarbete i allmänhet vatten- och avloppsarbete ventilationsarbete fyllnads- o packn-arbete sprängnings-arbete pålnings-arbete stålkonstr-arbete betong-arbete kl I betong-arbete kl II murnings-arbete kl I monterings-arbete

Anmälarens underskrift

John Mattson Byggnads AB
Sädhussavdelningen
Ing Lennart Nordlinder**ATAGANDE**

Datum

1975-07-04

Byggnadsstadgan 61 § 4 mom:

Arbetsledaren åligger att öva förhållande ledning och tillsyn över arbetet och svara för dess behöriga fullgörande, att avgiva föreskrivna anmälningar till byggnadsnämnden och andra myndigheter samt att närvara vid nämndens besiktningar av arbetet. Skulle den byggande motsäga sig att gällande bestämmelser angående arbetet iakttagas, har arbetsledaren att anmäla förhållandet hos nämnden.

Jag ötar mig uppdraget att vara ansvarig arbetsledare enligt ovan.

Lennart Nordlinder
(Ansvarige arbetsledarens underskrift)

Kompetensuppgifter (betygsavskrifter m m kan bifogas)

Kompetensuppgifter (betygsavskrifter m m kan bifogas)	

Byggnadsnämndens beslut

Ansvarige arbetsledaren godkänns

Datum

Underskrift

Anteckningar

JOHN MATTSON BYGGNADSAKTIEBOLAG



Ert datum

Er referens

Datum

Vår referens

1975-09-29

NL/AF

Byggnadsnämnden i Vaxholms kommun
Kommunalhuset

184 00 AKERSBERGA

VAXHOLMS BYGGNADSNÄMND	
1975-09-30	
DNR	111

Söraområdet - relationsstadsplan

Undertecknat bolag förbinder sig härmed att för etapperna 4, 6 och 7 på egen bekostnad låta upprätta en relationsstadsplan, så snart bebyggelsens utformning stadsfästs.

FASTIGHETSBOLAGET SÖRAHEM, KOMMANDITBOLAG
Projekteringsavdelningen

Nils Löfström
Nils Löfström

Tillhör BYGGNADSNÄMNDENS i Vaxholms
kommun beslut *1975. 09. 30*

§ 1510 , betygat *[Signature]*

HUVUDKONTORET

Postadress	Gatuadress	Telefon	Telegram	Bankgiro	Postgiro
Fack					
104 25 Stockholm 30	Nordenflychtsvägen 68	08-13 00 80	Mattsonbolag	197-1662	19 71 66-2



VAXHOLMS KOMMUN
BRANDKAREN

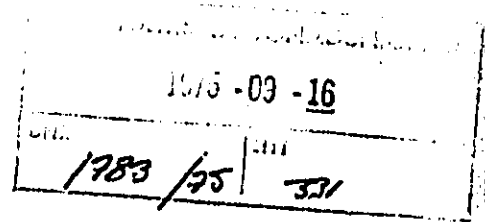

Byggnadsnämnden i Vaxholms kommun
Åkersberga.

Betr. nybyggnad av enfamiljshus, garage och kvartersgård,
Södra 1:466, stapp VII.

Efter granskning av ritningar till rubr. upprättade av ark.
Lars Starland, SAR, 75.06.06, tillstyrkes byggnadslov med
följande erinringar och yrkanden.

Bostadshus K5h-120:

- 1 Sopotrymmet avskiljes från byggnaden i övrigt i lägst
klass B 30.

Garage:

- 1 Förråd och soprum avskiljes sinsemellan och från garaget
med väggar i lägst klass B 30.
Mellanväggar mellan garageplatserna redovisade i klass
B 30, men kan utföras i klass B 15.

Kvartersgård:

- 1 Som takbeklädnad har redovisats 9 mm gipsskivor, vilka
ej är godkända som tändskyddande beklädnad.
Taket beklädes med 13 mm gipsskivor i likhet med väggarna.
- 2 Dörrar klass B 15 till förråd och städförråd.

Åkersberga 1975.09.16

A. Fallström

A. Fallström
V. brandchef

Vaxholms byggnadsnämnd
184 00 ÅKERSBERGA
Telefon 0764/601 00

REMISS
1975-08-07
datum

Fastighet: Södra 1:466, etapp VII dnr 1783/75-331

Sökande: John Mattson Byggnads AB, Fack, 104 25 STOCKHOLM 30, 08/13 00 80
namn, adress, telefon

Ansökan avser: Nybyggnad av 78 enfamiljshus samt kvartersgård

Remitteras till:



Brandchefen för brandteknisk granskning



Gatukontoret för yttrande angående VA-installation

Ritningarna önskas
om möjligt i retur



Hälsovårdskontoret för yttrande

Tillhör BYGGNADSNÄMNDENS i Vaxholms
kommun beslut 1975.09.30

§ 1510 , betygan *PM*



Fastighetskontoret för uppgift huruvida säkerhet
för gatukostnad ställts.



_____ för yttrande angående

Yttrande:



Ingen erinran



Följande erinran: *Se bilaga*

VAXHOLMS BYGGNADSNÄMNDEN	
1975-09-16	
1983/75	331



Säkerhet för gatukostnad har ställts.



Säkerhet för gatukostnad har icke ställts.



Säkerhet för gatukostnad erfordras icke.

75.09.16
Datum

A. Falletjärn
underskrift

Vaxholms byggnadsnämnd
184 00 ÅKERSBERGA
Telefon 0764/601 00

R E M I S S

1975-08-07
VAXHOLMS BYGGNADSNÄMND
1975-09-09
DNR 1783/75 LIT 331

1975-08-08
DNR 34 LIT 035-359

Fastighet: Böra 1: 66, etapp VII dnr 1703/75-331

Sökande: John Mattson Byggnads AB, Fack, 104 25 STOCKHOLM 30, 08/13 00 80
namn, adress, telefon

Ansökan avser: Nybyggnad av 78 enfamiljshus samt kvartersgård

- Remitteras till:
- Brandchefen för brandteknisk granskning
 - Gatukontoret för yttrande angående VA-installation
 - Hälsovårdskontoret för yttrande

Tillhör BYGGNADSNÄMNDENS i Vaxholms

kommun beslut 1975.09.30

§ 1510 , betygat

Fastighetskontoret för uppgift huruvida säkerhet för gatukostnad ställts.

_____ för yttrande angående

=====

Yttrande: Ingen erinran

Följande erinran:

- Säkerhet för gatukostnad har ställts.
- Säkerhet för gatukostnad har icke ställts.
- Säkerhet för gatukostnad erfordras icke.

75-09-08
Datum

underskrift