

ANMÄRKNINGAR:

1. ±0,000 BEFINTLIG MARKYTA HÖJD.
2. DIMENSIONER I MILIMETER,HÖJD-I METER
3. ÄGANDERÄTTEN AV DESSA RITNINGAR TILLHÖR "Husverket AB "

BYGGMÄSTARE:

Husverket AB

ARKITEKT	LS	LUKAS SENKUS
DESIGNER	FY	FERHAT YILDIZ
KONSTRUKTÖR	OB	OVIDIJUS BACIUSKA

OBJEKT:

-

BETECKNING:

Fastighetsbolag Hadludden

Planritning

MÄRKE:	ARK	TOTALT
UPPDATERAD: 27/12/2021	1	15

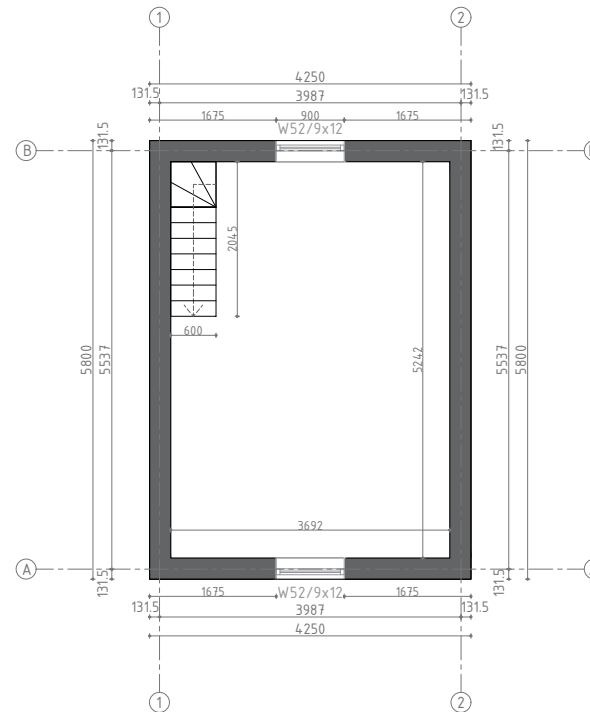

ANMÄRKNINGAR:

1. ±0,000 BEFINTLIG MARKYTA HÖJD.
2. DIMENSIONER I MILIMETER,HÖJD-I METER
3. ÄGANDERÄTTEN AV DESSA RITNINGAR TILLHÖR "Husverket AB "

BYGGMÄSTARE:

Husverket AB

ARKITEKT	LS	LUKAS SENKUS
DESIGNER	FY	FERHAT YILDIZ
KONSTRUKTÖR	OB	OVIDIJUS BACIUSKA

OBJEKT:

-

BETECKNING:

Fastighetsbolag Hadludden

Loft

MÄRKE:	ARK	TOTALT
UPPDATERAD: 27/12/2021	2	15

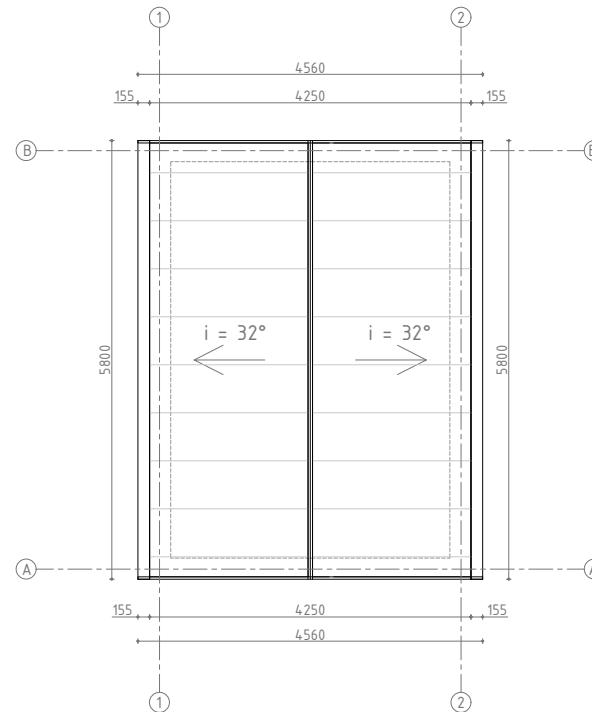

ANMÄRKNINGAR:

1. ±0,000 BEFINTLIG MARKYTA HÖJD.
2. DIMENSIONER I MILIMETER,HÖJD-I METER
3. ÄGANDERÄTTEN AV DESSA RITNINGAR TILLHÖR "Husverket AB "

BYGGMÄSTARE:

Husverket AB

ARKITEKT	LS	LUKAS SENKUS
DESIGNER	FY	FERHAT YILDIZ
KONSTRUKTÖR	OB	OVIDIJUS BACIUSKA

OBJEKT:

-

BETECKNING:

Fastighetsbolag Hadludden

Takritning

MÄRKE:	ARK	TOTALT
UPPDATERAD: 27/12/2021	3	15

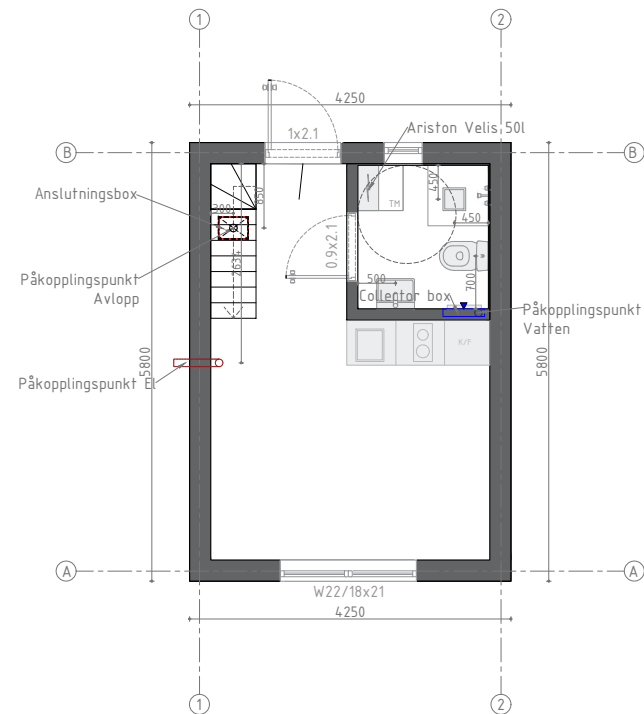

ANMÄRKNINGAR:

- ±0,000 BEFINTLIG MARKYTA HÖJD.
- DIMENSIONER I MILIMETER, HÖJD-I METER
- ÄGANDERÄTTEN AV DESSA RITNINGAR TILLHÖR "Husverket AB "

BYGGMÄSTARE:

Husverket AB

ARKITEKT	LS	LUKAS SENKUS
DESIGNER	FY	FERHAT YILDIZ
KONSTRUKTÖR	OB	OVIDIJUS BACIUSKA

OBJEKT:

-

BETECKNING:

Fastighetsbolag Hadludden

Installation ritning

MÄRKE:	ARK	TOTALT
UPPDATERAD: 27/12/2021	4	15

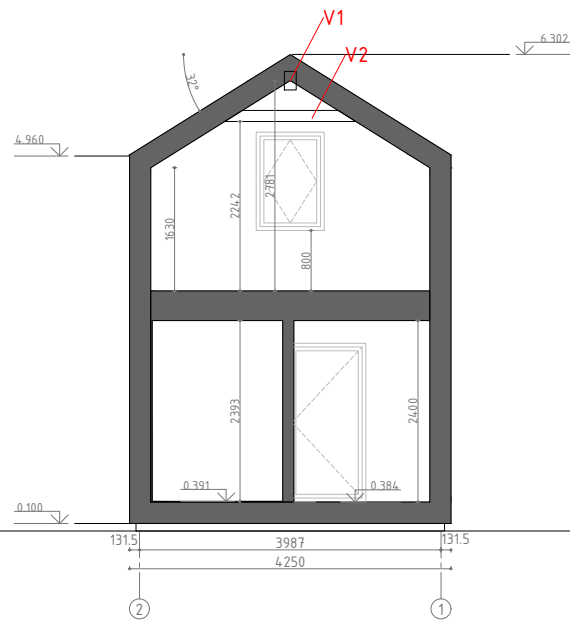

ANMÄRKNINGAR:

1. ±0,000 BEFINTLIG MARKYTÅ HÖJD.
2. DIMENSIONER I MILIMETER,HÖJD-I METER
3. ÄGANDERÄTTEN AV DESSA RITNINGAR TILLHÖR "Husverket AB "

BYGGMÄSTARE:

Husverket AB

ARKITEKT	LS	LUKAS SENKUS
DESIGNER	FY	FERHAT YILDIZ
KONSTRUKTÖR	OB	OVIDIJUS BACIUSKA

OBJEKT:

-

BETECKNING:

Fastighetsbolag Hadludden

Sektionritning 1-1

MÄRKE:	ARK	TOTALT
UPPDATERAD: 27/12/2021	5	15

0 1m 2m SKALA 1:100 A4

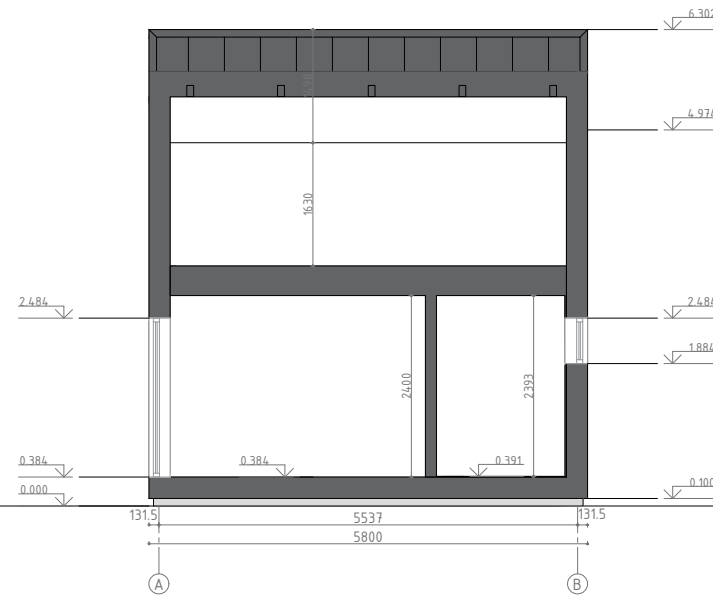

ANMÄRKNINGAR:

1. ±0,000 BEFINTLIG MARKYTÅ HÖJD.
2. DIMENSIONER I MILIMETER,HÖJD-I METER
3. ÄGANDERÄTTEN AV DESSA RITNINGAR TILLHÖR "Husverket AB "

BYGGMÄSTARE:

Husverket AB

ARKITEKT	LS	LUKAS SENKUS
DESIGNER	FY	FERHAT YILDIZ
KONSTRUKTÖR	OB	OVIDIJUS BACIUSKA

OBJEKT:

-

BETECKNING:

Fastighetsbolag Hadludden

Sektionritning 2-2

MÄRKE:	ARK	TOTALT
UPPDATERAD: 27/12/2021	6	15

0 1m 2m SKALA 1:100 A4

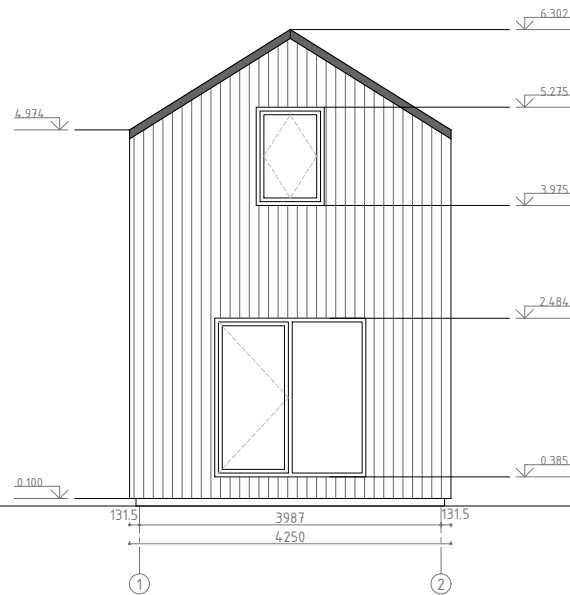

ANMÄRKNINGAR:

1. ±0,000 BEFINTLIG MARKYTÅ HÖJD.
2. DIMENSIONER I MILIMETER,HÖJD-I METER
3. ÄGANDERÄTTEN AV DESSA RITNINGAR TILLHÖR "Husverket AB "

BYGGMÄSTARE:

Husverket AB

ARKITEKT	LS	LUKAS SENKUS
DESIGNER	FY	FERHAT YILDIZ
KONSTRUKTÖR	OB	OVIDIJUS BACIUSKA

OBJEKT:

-

BETECKNING:

Fastighetsbolag Hadludden

Fasad

MÄRKE:	ARK	TOTALT
UPPDATERAD: 27/12/2021	7	15



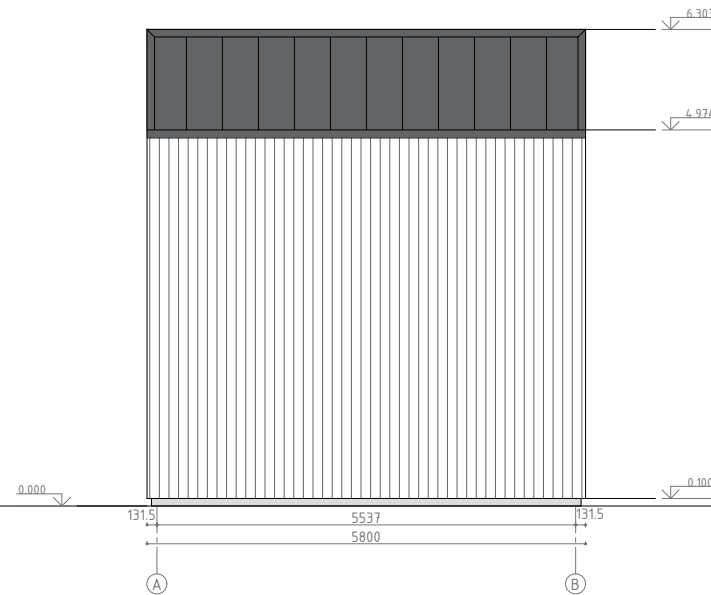

ANMÄRKNINGAR:

1. ±0,000 BEFINTLIG MARKYTÅ HÖJD.
2. DIMENSIONER I MILIMETER,HÖJD-I METER
3. ÄGANDERÄTTEN AV DESSA RITNINGAR TILLHÖR "Husverket AB "

BYGGMÄSTARE:

Husverket AB

ARKITEKT	LS	LUKAS SENKUS
DESIGNER	FY	FERHAT YILDIZ
KONSTRUKTÖR	OB	OVIDIJUS BACIUSKA

OBJEKT:

-

BETECKNING:

Fastighetsbolag Hadludden

Fasad

MÄRKE:	ARK	TOTALT
UPPDATERAD: 27/12/2021	8	15

0 1m 2m SKALA 1:100 A4

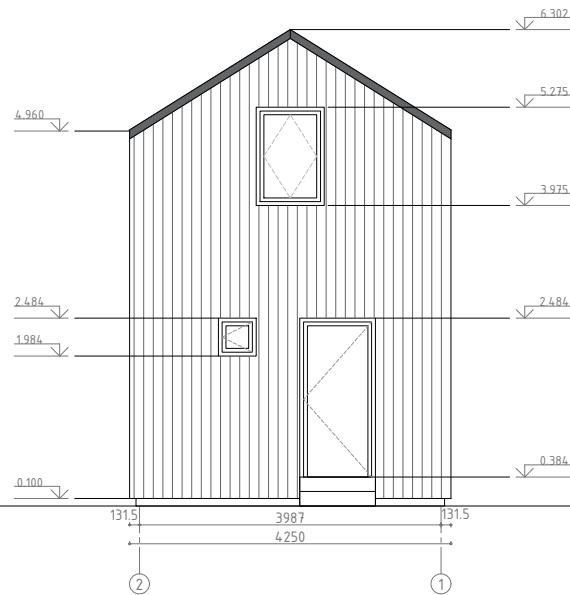

ANMÄRKNINGAR:

- ±0,000 BEFINTLIG MARKYTÅ HÖJD.
- DIMENSIONER I MILIMETER,HÖJD-I METER
- ÅGANDERÄTTEN AV DESSA RITNINGAR TILLHÖR "Husverket AB "

BYGGMÄSTARE:

Husverket AB

ARKITEKT	LS	LUKAS SENKUS
DESIGNER	FY	FERHAT YILDIZ
KONSTRUKTÖR	OB	OVIDIJUS BACIUSKA

OBJEKT:

-

BETECKNING:

Fastighetsbolag Hadludden

Fasad

MÄRKE:	ARK	TOTALT
UPPDATERAD: 27/12/2021	9	15



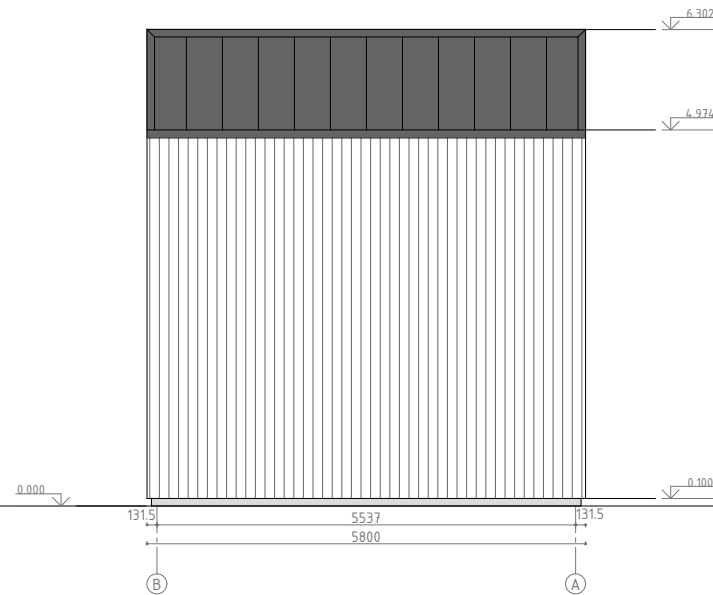

ANMÄRKNINGAR:

1. ±0,000 BEFINTLIG MARKYTA HÖJD.
2. DIMENSIONER I MILIMETER,HÖJD-I METER
3. ÄGANDERÄTTEN AV DESSA RITNINGAR TILLHÖR "Husverket AB "

BYGGMÄSTARE:
 Husverket AB

ARKITEKT	LS	LUKAS SENKUS
DESIGNER	FY	FERHAT YILDIZ
KONSTRUKTÖR	OB	OVIDIJUS BACIUSKA

OBJEKT:
 -

BETECKNING:
 Fastighetsbolag Hadludden

Fasad		
MÄRKE:	ARK	TOTALT
UPPDATERAD: 27/12/2021	10	15

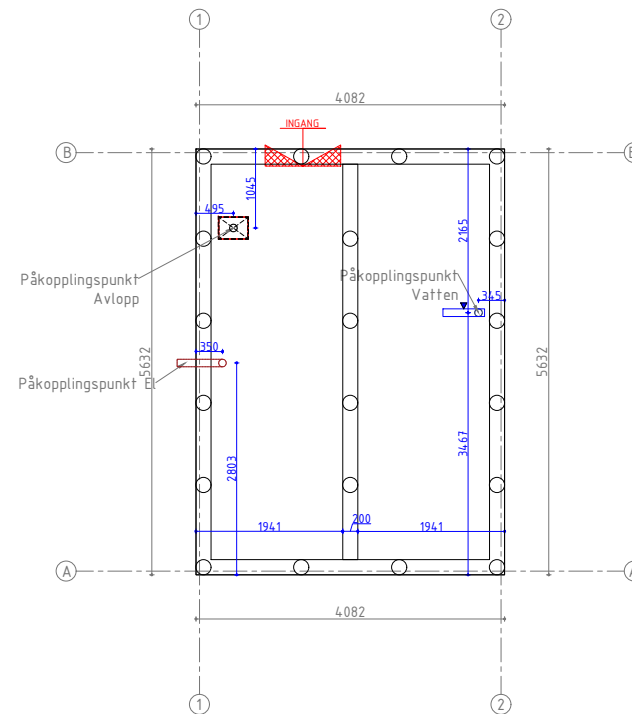

ANMÄRKNINGAR:

1. ±0,000 BEFINTLIG MARKYTA HÖJD.
2. DIMENSIONER I MILIMETER, HÖJD-I METER
3. ÄGANDERÄTTEN AV DESSA RITNINGAR TILLHÖR "Husverket AB "

BYGGMÄSTARE:

Husverket AB

ARKITEKT	LS	LUKAS SENKUS
DESIGNER	FY	FERHAT YILDIZ
KONSTRUKTÖR	OB	OVIDIJUS BACIUSKA

OBJEKT:

-

BETECKNING:

Fastighetsbolag Hadludden

Grund/plint ritning

MÄRKE:	ARK	TOTALT
UPPDATERAD: 27/12/2021	11	15

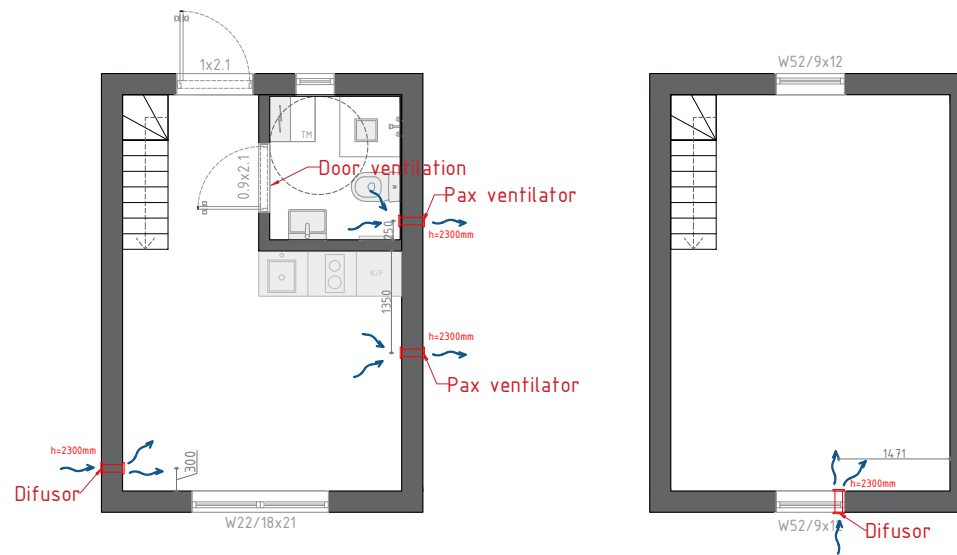

ANMÄRKNINGAR:

1. ±0,000 BEFINTLIG MARKYTA HÖJD.
2. DIMENSIONER I MILIMETER,HÖJD-I METER
3. ÄGANDERÄTTEN AV DESSA RITNINGAR TILLHÖR "Husverket AB "

BYGGMÄSTARE:

Husverket AB

ARKITEKT	LS	LUKAS SENKUS
DESIGNER	FY	FERHAT YILDIZ
KONSTRUKTÖR	OB	OVIDIJUS BACIUSKA

OBJEKT:

-

BETECKNING:

Fastighetsbolag Hadludden

Ventilation plan

MÄRKE:	ARK	TOTALT
UPPDATERAD: 27/12/2021	12	15

0 1m 2m SKALA 1:100 A4

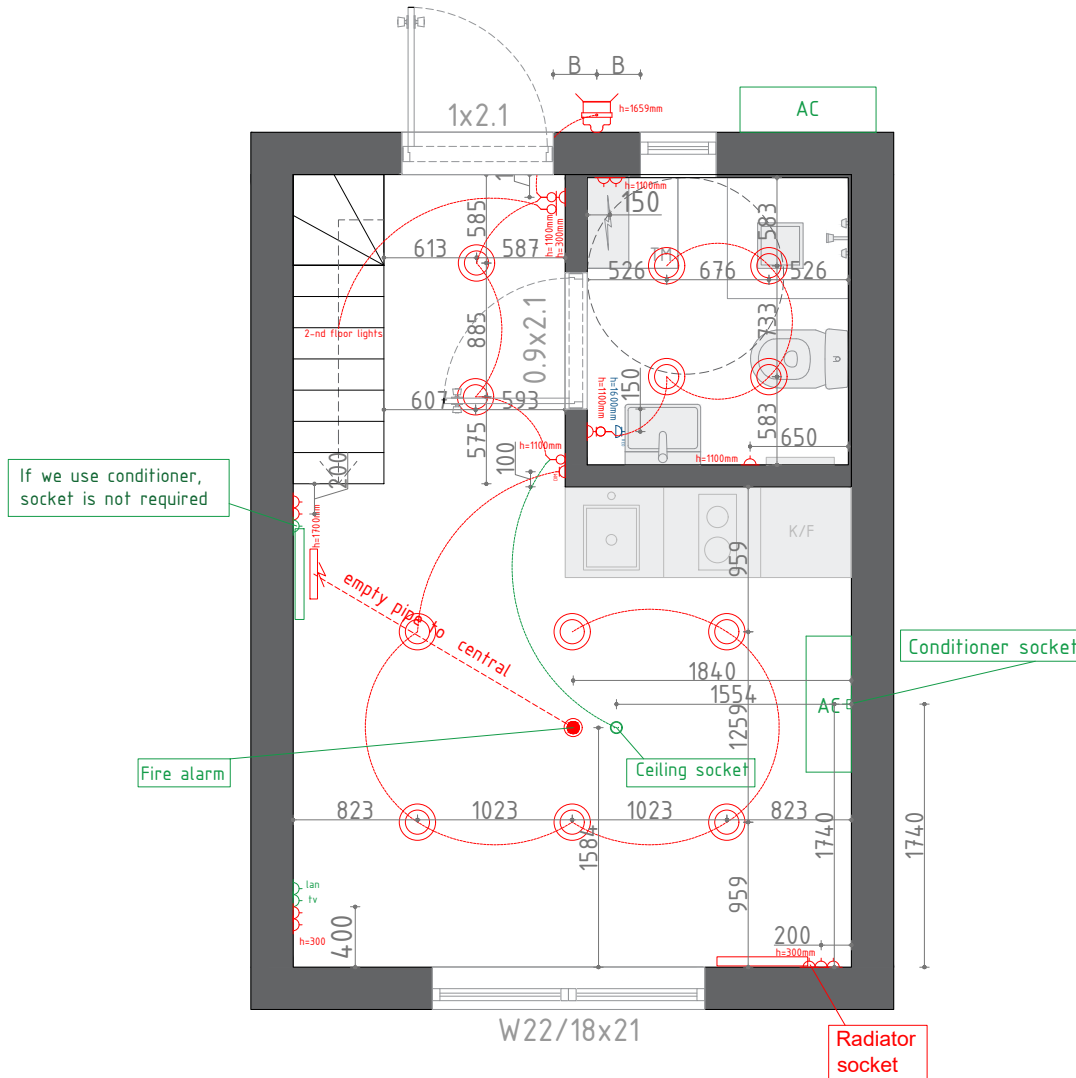

ANMÄRKNINGAR:
 1. ±0,000 BEFINTLIG MARKYTA HÖJD.
 2. DIMENSIONER I MILIMETER,HÖJD-I METER
 3. ÄGANDERÄTTEN AV DESSA RITNINGAR TILLHÖR "Husverket AB "

BYGGMÄSTARE:
 Husverket AB

ARKITEKT	LS	LUKAS SENKUS
DESIGNER	FY	FERHAT YILDIZ
KONSTRUKTÖR	OB	OVIDIJUS BACIUSKA

OBJEKT:
 -

BETECKNING:
 Fastighetsbolag Hadludden

Electricity plan 1

MÄRKE:	ARK	TOTALT
UPPDATERAD: 27/12/2021	13	15

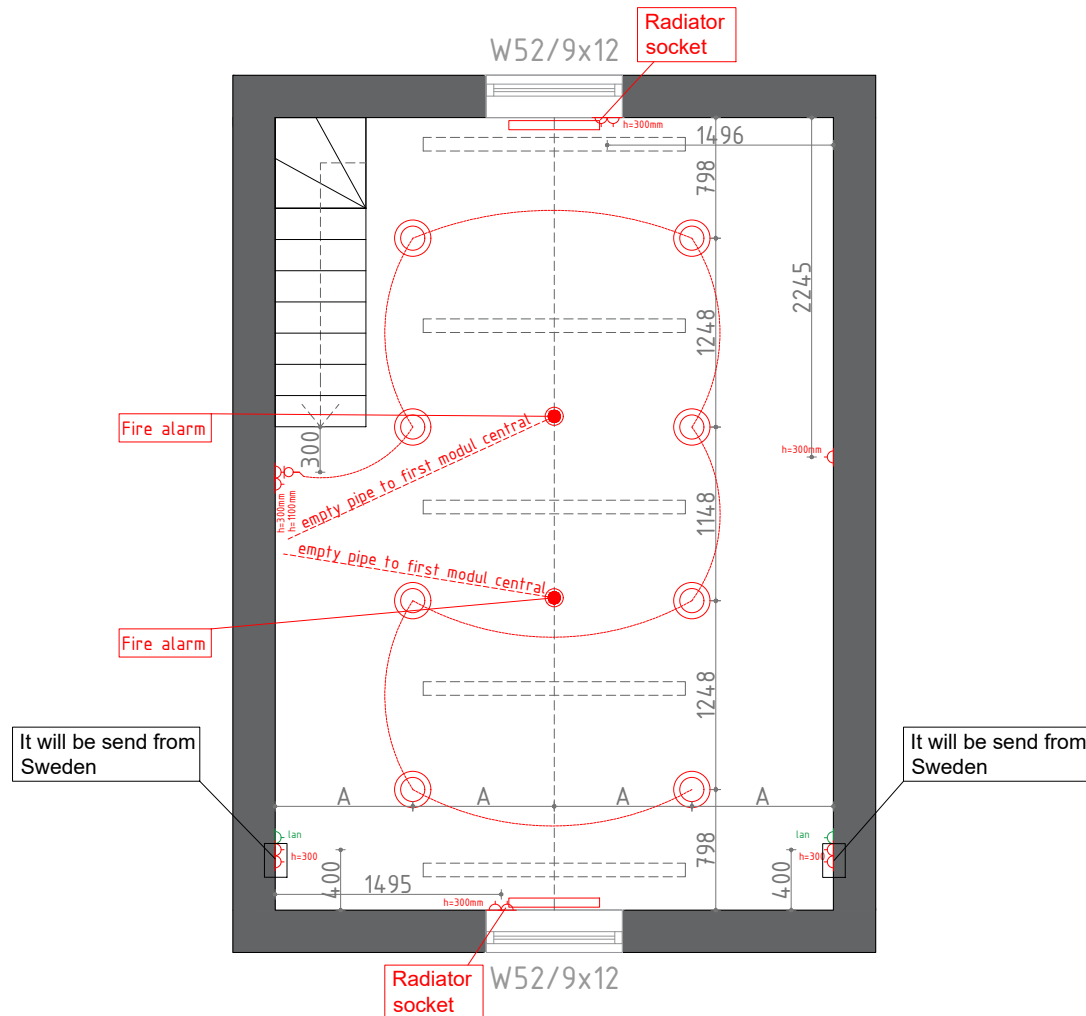

ANMÄRKNINGAR:

1. ±0,000 BEFINTLIG MARKYTA HÖJD.
2. DIMENSIONER I MILIMETER,HÖJD-I METER
3. ÄGANDERÄTTEN AV DESSA RITNINGAR TILLHÖR "Husverket AB "

BYGGMÄSTARE:

Husverket AB

ARKITEKT	LS	LUKAS SENKUS
DESIGNER	FY	FERHAT YILDIZ
KONSTRUKTÖR	OB	OVIDIJUS BACIUSKA

OBJEKT:

-

BETECKNING:

Fastighetsbolag Hadludden

Electricity plan 2

MÄRKE:	ARK	TOTALT
UPPDATERAD: 27/12/2021	14	15

Tak konstruktion

- 1.Takbeklädnad i plåt
Tin roof
- 2.Bärläkt 25x100mm
Batten 25x100mm
- 3.Ströläkt 28x45mm (Luftspalt)
Batten 28x45mm
- 4.Tyvek Vindskyddsduk
Tyvek wind membrane
- 5.Takstolar 45x195mm cc400 / Knauf mineralull isolering 195mm
Beam cc400 45x195 / 195 Knauf insulation
- 6.Ångspärr
Plasticfilm
- 7.Spikläkt 28x45mm cc300
Batten 28x45mm
- 8.Putsad slätspont 15x118mm
Ready painted wooden panels 15x118mm

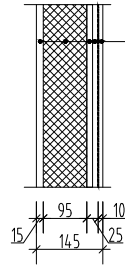
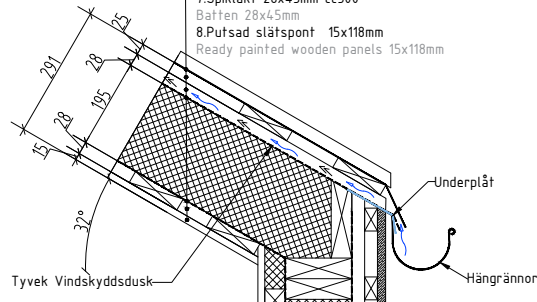

Interiör vägg konstruktion badrum

- 1.Putsad slätspont 15x118mm
Ready painted wooden panels 15x118mm
- 2.Vertikala reglar cc600 45x95 / 95 Knauf mineralull isolering
Vertical beam cc600 45x95 / 95 Knauf insulation
- 3.Gypsm paneler 12.5mm
Gypsum board 12.5mm
- 4.Gypsm paneler 12.5mm
Gypsum board 12.5mm
- 5.Kiilto Kerasafe tätskitt
Kiilto Kerasafe waterproof
- 6.Klinker
Tiles

Interiör vägg konstruktion

- 1.Putsad slätspont 15x118mm
Ready painted wooden panels 15x118mm
- 2.Vertikala reglar cc600 45x95 / 95 Knauf mineralull isolering
Vertical beam cc600 45x95 / 95 Knauf insulation
- 3.Putsad slätspont 15x118mm
Ready painted wooden panels 15x118mm

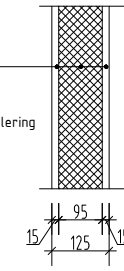

Yttervägg konstruktion

- 1.Panet
Exterior panels
- 2.Horisonfell spikläkt 28x45mm
Horizontall batten 28x45mm
- 3.Vertikal spikläkt/Luftspalt 28x45mm
Vertikal batten/Airgap 28x45mm
- 4.Vindduk
Tyvek wind membrane
- 5.Vertikala reglar cc600 45x145 / 145 Knauf mineralull isolering
Vertical beam cc600 45x145 / 145 Knauf insulation
- 6.Ångspärr
Plasticfilm
- 7.Horisonfella reglar 45x45mm cc600 / 45 Knauf mineralull isolering
Horisontell batten 45x45mm cc600 / 45 Knauf insulation
- 8.Putsad slätspont 15x118mm
Ready painted wooden panels 15x118mm

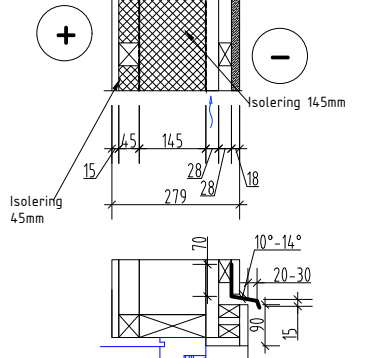

Golv konstruktion badrum

- 1.Klinker
Tiles
- 2.Kiilto Kerasafe tätskitt
Kiilto Kerasafe waterproof
- 3.Avjämningsmassa
Leveling compound
- 4.Golvspån 22mm
Cheapboard 22mm
- 5.Bjälklag 45x220mm / Knauf mineralull isolering 220mm
- 6.Cembrit skiva 4mm
Cembrit board 4mm

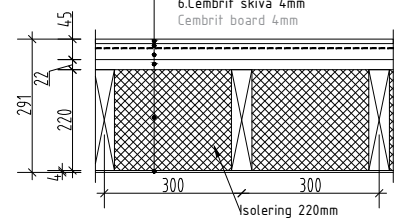

Loft konstruktion

- 1.Laminat golv/ Parkett golv
- 2.Kährs Tuplex 3mm
Kährs floor overlay 3mm
- 3.Golvspån 22mm
Cheapboard 22mm
- 4.Bjälklag 45x95mm / Knauf mineralull isolering 95mm
Beam 45x95mm cc600 / 95 Knauf insulation
- 5.Putsad slätspont 15x118mm
Ready painted wooden panels 15x118mm

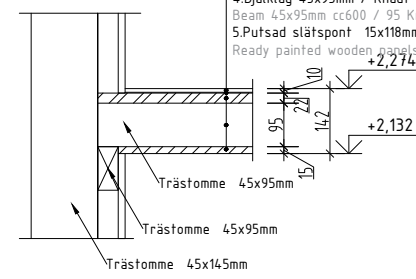

Golv konstruktion

- 1.Laminat golv/ Parkett golv
- 2.Kährs Tuplex 3mm
Kährs floor overlay 3mm
- 3.Golvspån 22mm
Cheapboard 22mm
- 4.Bjälklag 45x245mm / Knauf mineralull isolering 245mm
Beam 45x245mm cc600 / 245 Knauf insulation
- 5.Cembrit skiva 4mm
Cembrit board 4mm

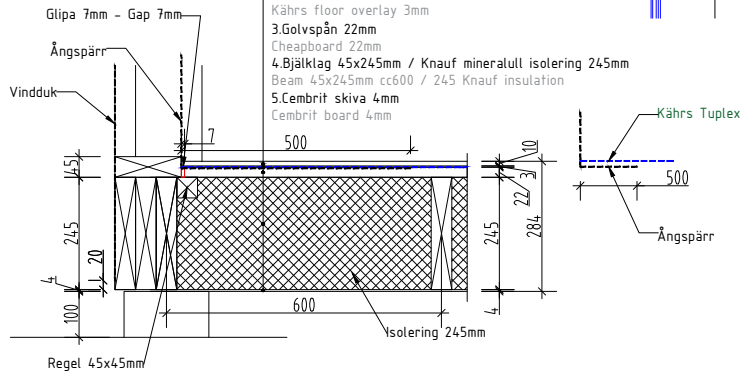

ANMÄRKNINGAR:

1. ±0,000 BEFINTLIG MARKYTA HÖJD.
2. DIMENSIONER I MILIMETER,HÖJD-I METER
3. ÄGANDERÄTTEN AV DESSA RITNINGAR TILLHÖR "Husverket AB"

BYGGMÄSTARE:

Husverket AB

ARKITEKT	LS	LUKAS SENKUS
DESIGNER	FY	FERHAT YILDIZ
KONSTRUKTÖR	OB	OVIDIJUS BACIUSKA

OBJEKT:

-

BETECKNING:

Fastighetsbolag Hadludden

Details

MÄRKE:	ARK	TOTALT
UPPDATERAD: 27/12/2021	15	15