

Tryggt & flexibelt

Borohus



**Leveransbeskrivning
och produktinformation**

VILLOR V2024



Innehållsförteckning

Företaget.....	4
Bjälklag, sluttningshus, oinredd övervåning, yttervägg	6
Väggar	7
Yttertak.....	8
Takkupor, balkong	9
Takpannor.....	10
Plåt, farstukvist	11
Herrgårdsentré, burspråk.....	12
Sidobyggnader	13
Fönster, spröjs, råglas.....	14
Fönster, fönsterbänkar, skjutdörrparti, takfönster	15
Ytterdörrar.....	16
Innerdörrar, garageportar	17
Golv	18
Trappor, listverk.....	19
Garderober	20
Bastu, kamin.....	21
Kök.....	22
Skåp, handtag, snickerier	24
Diskbänkar, tillbehör, bänkskivor.....	26
Hushållsmaskiner	28
Badrum	32
Sanitetsutrustning.....	34
Centraldammsugare, el-material.....	37
Värme, ventilation, solceller.....	38
Projektering, övrig information.....	40
Konstruktion.....	42

BOROHUS

Öxabäcksvägen 9, 512 65 MJÖBÄCK

Tel. 0325-186 20

info@borohus.se

www.borohus.se



Enkelt:

ERFARENHET OCH KUNNIGHET

Vi är alltid en ansvarskännande och erfaren bundsförvant för dig.

Vi vet vilka dörrar det ska knackas på när det gäller kontakt med myndigheter, banker och entreprenörer m.fl. Vi hjälper dig med erforderliga handlingar för ansökan om bygglov.

Säkert:

KVALITET OCH OMTANKE

Du handlar med ett solitt och kraftfullt företag.

90 års erfarenhet borgar för kvalitet och omtanke i varje detalj.

PUNKTLIGHET

På utlovat klockslag är lastbil och montörer på byggsplatsen. Punktlighet och noggrannhet är honnörsord hos oss.

Leverans från husfabrik sker i huvudsak vid två tillfällen, 1:a och 2:a leverans. Från vissa underleverantörer sker leveransen direkt till byggsplatsen.

EGENKONTROLL

I våra rutiner finns en omfattande kvalitets- och leveranssäkerhetskontroll. Rätt kvalitet på ingående material, fackmannamässigt utfört arbete, leveranser i rätt tid m.m.

Tryggt:

GARANTI OCH FÖRSÄKRING

10-årigt konsumentskydd med färdigställande- och nybyggnadsförsäkring i omfattning enligt avtal vid byggnation i Sverige. Dessutom får du 1 års husbyggarförsäkring, vid byggnation i Sverige. Dessa försäkringar ingår ej vid köp av tillbyggnad, separat komplementbyggnad eller garage.

KREDITINTYG

Borohus har kreditintyget **AAA** och , vilket står för den bästa kreditvärdighet och stabilitet ett företag kan ha.

Ekonomiskt:

FAST PRIS

Du får fast pris i 8 månader på både material och montering.

FRAKTFRITT

Byggsatsen transporteras fraktfritt så långt farbar bilväg för större lastbil med släp finns. Eventuella färjekostnader tillkommer.

KORT BYGGTID

Tack vare den höga prefabriceringsgraden och säkra underleverantörer har vi kort byggtid.

Kundanpassat:

FLERA MONTERINGSALTERNATIV

Tar du monteringen genom oss och vi kommer ända fram till grunden med lastbilen, ingår även kranmontering.

FLEXIBILITET

Vår katalog ska du se som en idébroschyr. Dina och din familjs krav och önskemål vet bara du. Vi är redskapet till ett angenämt och funktionellt boende för dig. Vi hjälper dig hitta rätta lösningen.

BOROHUS AB

Huvudkontor - fabrik:

512 65 MJÖBÄCK

Tel: 0325-186 20

E-post: info@borohus.se

Hemsida: www.borohus.se

DISTRIKTSKONTOR – FÖRSÄLJNING:

Borohus finns representerade på flertalet orter i landet. För mer information se www.borohus.se.

PRODUKTSORTIMENT:

Borohus tillverkar och marknadsför monteringsfärdiga materialleveranser till enbostadshus, fritidshus, gruppbestäder och flerfamiljshus.

Denna leveransbeskrivning avser endast materialleveranser för enbostadshus/parhus.

BYGGSYSTEM:

Ytterväggar och gavelspetsar tillverkas i storblockselement med fönster och dörrar monterade i elementen. Takstolar, bjälkar m.m. i trä, levereras i huvudsak prefabricerade och färdiga för montering på byggsplatsen.

TJÄNSTER:

Gäller för leveranser i Sverige.

Borohus står förutom själva materialleveransen till tjänst med:

- upprättande av erforderliga handlingar för ansökan om bygglov
- Monterings-, grund-, el-, och VVS-ritningar (se sidan 40)

Borohus försäljningsagent står dessutom till tjänst med:

- rådgivning vid tomt- och husval
- upprättande av produktionskostnads kalkyler

MILJÖHÄNSYN:

Vi strävar alltid efter att välja material och leverantörer ur miljömässiga och ekologiska synvinklar. Produkterna är i största utsträckning baserade på miljöanpassade råvaror och återvinningsbara förpackningar.



Sätt egen prägel på ditt drömboende

Vår standard uppfyller högt ställda krav på funktion, kvalitet och design. Vill du sätta din egen prägel på ditt boende så finns det ett stort urval av olika tillval. Byt ut vita hushållsmaskiner mot rostfria, sätt in ett hörnbadkar, välj till en braskamin osv. DU väljer själv nivån. Sätt personlig prägel på ditt hus med våra utrustningsalternativ – alltid till bra priser!

Hem för din livsstil!

Bjälklag

GOLV

Träggolv i alla utrymmen exklusive entré och våtutrymmen. (Se sidan. 18)

Betongplatta på mark med golvvärme och underliggande isolering ingår ej.

OBS! Vid eventuellt tillval av träbjälklag rekommenderas typgodkänd kryppgrund (torpargrund) eftersom risk finns för mögelpåväxt under bjälklag vid traditionell torpar- eller plintgrund.

VINDSBJÄLKLAG

(U-värde 0,082)

För 1-planshus

Fackverkstakstol, 500 mm lösullisolering, fuktspärr, 28x70 glespanel, 13 mm gipsplank.

Vid invändigt 15° ryggåstak

Saxtakstol, 500 mm lösullisolering (350 mm vid trånga utrymmen där slutna fack krävs), fuktspärr, 28x70 glespanel, 13 mm gipsplank.

Eventuella balkar i konstruktionen anges på ritning. (se sidan 41)

MELLANBJÄLKLAG

För 1½-planshus med inredd övervåning, 2-planshus, sluttningshus samt hus med källare

Levereras löst.

Träggolv i alla utrymmen exkl. våtutrymmen, 22 mm golvspån-skiva, golvbjälkar, 45 mm mineralullisolering, armerad väv, 28x70 glespanel, 13 mm gipsplank.

Bjälklag förberett för klinkers i WC/bad.

För 1½-planshus med oinredd övervåning

Se text nedan och sidan 43.

Eventuella balkar i konstruktionen anges på ritning. (se sidan 41)

YTTERTAK/HANBJÄLKLAG

(U-värde 0,082)

För 1½-planshus med inredd övervåning

Hanbjälke, 500 mm lösullisolering, fuktspärr, 28x70 glespanel, 13 mm gipsplank.

(U-värde snedtak 0,137)

Eventuella balkar i konstruktionen anges på ritning. (se sidan 41)

Sluttningshus och hus med källare

MURADE VÄGGAR:

Yttervägg, isolering och skivmaterial till insida yttervägg, och bärande innervägg/balkar ingår ej.

MELLANBJÄLKLAG:

Se ovan och 2-planshus sidan 43.

ÖVRIG INREDNING:

Utförande av nedan angivet material i standard lika våningsplan.

Ytter- och innerdörrar, fönster och garderober enligt ritning.

Listverk. Sanitetsporlin i omfattning enligt ritning.

Träggolv i hela sluttningsvåningen exkl. våtutrymmen. Invändig trappa. Material till ej bärande innerväggar.



1½-planshus med oinredd övervåning

GAVELSPETS:

Oisolerade färdiga storblock med fönster och dörrar isatta. Stående grundmålad panel.

22x145 grundmålad Sveapanel, 28x70 spikläkt, vindskydd, 20 cellplast på regelstomme,

220 mm regelstomme.

MELLANBJÄLKLAG:

Levereras löst.

Golvbjälkar c600, 310 mm mineralullisolering, fuktspärr, 28x70 glespanel, 13 mm gipsplank.

YTTERTAK:

Ytbehandlade betongtakpannor, 25x38 tegelläkt, 25x38 ströläkt, underlagspapp, 17 mm råspont, ramverkstakstol.

ÖVRIG INREDNING:

Invändig taklucka med steg.

Takfönster och invändig trappa ingår ej vid oinredd övervåning.

Komplett materialsats till din övervåning finns som tillval, kontakta din återförsäljare för mer information.

Ytterväggar

(U-värde 0,144)

Färdiga storblock med fönster och dörrar isatta.

Pardörrar levereras löst för montering på byggplats.

22x145 grundmålad Sveapanel, 28x70 spikläkt, 6 mm luftningsläkt, vindskydd, 20 cellplast på 220 regelstomme och 240 mm mineralullisolering, fuktspärr, 45 regel. 45 mm isolering och 13 mm gipsskiva levereras löst. (Totalt 285 mm isolering.)

Våtzensindelning i WC/bad tillämpas för dusch respektive badkar enligt ritning.

Fuktskyddad syll mot betongplatta.

Väggstomme och skivmaterial förberett för olika typer av putssystem efter förfrågan.

Panellinjering (med gavelspets) tillämpas vid användning av lockpanel samt lockläktpanel med fönster i modul med bredden 50, 80, 110 och 140 cm. Avvikande fönsterbredder justeras på ritningen vid val av dessa paneltyper. Panellinjering tillämpas inte vid användning av Sveapanel eller motsvarande paneltyper.

Indragen diffusionsspärr och köldbryggebrytande väggkonstruktion med 285 mm isolering!
Fuktskyddande vägglösningar som standard!



STANDARD VILLAVÄGG I GENOMSKÄRNING

- 22x145 Sveapanel
- 28x70 Spikläkt
- 6 mm luftningsläkt
- Vindskydd
- 20 cellplast
- 220 Regelstomme
- 240 Mineralullsisolering
- Fuktspärr
- 45 Regelstomme
- 45 Mineralullsisolering
- 13 Gips

GRUNDMÅLNING

Grundmålad (vattenburen alkydgrundfärg) utvändig panel, utvändiga foder, takfotsbrädor och vindskivor. Ändrä är obehandlat.

Om huset skall målas med t.ex. slamfärg eller järnvitriol så måste huset beställas utan vår grundmålning.

TILLVAL

Utvändig målning från fabrik.

För mer information kontakta vår säljare.

GAVELSPETS

För 1-planshus

Färdiga storblock.

22x145 grundmålad Sveapanel, 35x45 spikläkt, 6 mm luftningsläkt, vindskydd, fackverkstakstol.

För 1½-planshus med inredd övervåning

Se ytterväggar

För 1½-planshus med oinredd övervåning

(Se sidan 6)

STANDARD



Stående panel:

22 x 145 Sveapanel (Stående enligt gällande fasadritning.)

Kombineras med liggande Sveapanel på galvespetsar i förekommande fall.

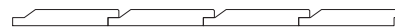

Liggande panel:

22 x 145 Vilmapanel (VB 2024) (Liggande panel på väggar och gavelspetsar enligt gällande fasadritning.)



TILLVAL



22x45 lockläkt, fasad, med bottenbräda 22x145



TILLVAL

UTVÄNDIGA ALLMOGEFODER

Dekorlist på fönster och dörrar samt vid rumshöjd av minst 2,5m också mellan våningsplan och vägg/gavelspets.

Kan endast kombineras med lockläktpanel eller sveapanel.

Gäller ej för runda, halvmåne- eller spetsfönster.

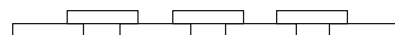

22x95 lockpanel



22x45 lockläkt, hattprofil, med bottenbräda 22x145



22 x 145 Cypernpanel på ytterväggar och gavelspetsar



Innerväggar

Bärande innerväggar levereras som prefabricerat regelverk med lösa 13 mm gipsskivor. Till ej bärande innerväggar levereras grovkapade reglar 45x70 och lösa 13 mm gipsskivor.

Vätzonsindelning i WC/bad tillämpas för dusch respektive badkar enligt ritning.

Anpassat regelavstånd för kakel i WC, dusch och bad.

45 mm mineralullsisolering levereras löst till alla innerväggar.

TILLVAL

12 mm spånskiva alt. OSB bakom gipsskivan (=inv. dubbla skivor). Till våtrum med dusch och/eller badkar levereras inte detta tillval.

Väggpanel i olika utföranden.

TILLVAL

FODERLÖSA FÖNSTER OCH DÖRRAR TILLSAMMANS MED VÅR CYPERNPANEL



Yttertak

Taklutning enligt ritning

FÖR 1-PLANSHUS OCH 2-PLANSHUS

Ytbehandlade betongtakpannor, 25x38 mm strö- och tegelläkt, underlagspapp, 17 mm råspont, takstol. Inklädd takfot med 22x145 Sveapanel. Vindskivor och takfotsbrädor.

FÖR HUS MED PULPETTAK OCH INV. SNEDTAK SOM FÖLJER UTV. TAKLUTNING

Ytbehandlade betongtakpannor, 25x38 mm strö- och tegelläkt, underlagspapp, 17 mm råspont, takbjälkar, luftspalt, 380 mm lösullsisolering, fuktspärr, 28x70 mm glespanel, 13 mm gipsplank.

Inklädd takfot. Vindskivor och takfotsbrädor.

FÖR 1½-PLANSHUS MED INREDD ÖVERVÅNING

Ytbehandlade betongtakpannor, 25x38 mm strö- och tegelläkt, underlagspapp, 17 mm råspont, ramverkstakstol, luftspalt, 290 mm lösullsisolering, fuktspärr, 28x70 mm glespanel, 13 mm gipsplank.

Inklädd takfot med 22x145 Sveapanel. Vindskivor och takfotsbrädor.

FÖR 1½-PLANSHUS MED OINREDD ÖVERVÅNING

Se sidan 43.

FÖR HUS MED TAKLUTNING UNDER 14°

Vid köp av endast monteringsfärdigt husmaterial, eller hus med byggplatsåtagande för stommontage ingår inte takpannor eller annan takbeläggning. Då levereras 22 mm råspont och underlagspapp. Se även plåt/tätskiktsmatta sid. 11.

Till byggplatsåtagande där stommontage med utvändig komplettering eller snickarfärdigt montage ingår från Borohus, ingår även takbeläggning med tätskiktsmatta.

TAKSÄKERHETSPRODUKTER:

På alla våra villor ingår snörasskydd över huvudentré och ingång till klädvård som är placerad på husets långsida. (Gäller inte hus med taklutning som är 18° eller lägre eller om huset är försett med t.ex. farstuväst eller liknande)

Taksteg i erforderlig omfattning ingår till av Borohus levererade takhuvar.

På 1½-planshus och 2-planshus ingår nockräcke samt taksteg dit.

På 2-planshus ingår även uppstigningslucka och skyddsräcke (vissa husmodeller kan behöva fast steg).

TILLVAL

GAVELDEKOR I GAVELSPETSARNA

I väl utvalt, kraftigt trä och limmad droppe kan du dekorera varje gavelspets med ett vackert bomärke.



TILLVAL

OLIKA TYPER AV TAKUTFORMNINGAR

SADELTAK



PLATT TAK



VALMAT TAK



PULPETTAK



MANSARDTAK



Övrigt

Invändig rumshöjd enligt ritning.

Startpaket med spik och skruv.

Erforderliga inspektionsluckor till 1½-planshusen med inredd övervåning.

Utvändiga trappor ingår ej.

Lösullsisolering levereras ej vid begränsad framkomlighet för lastbil enligt Borohus avgörande, t.ex. ö-leverans. Då levereras istället skivisolering med motsvarande lambdavärde.

Invändigt tak:

Invändig taklucka med steg (i erforderlig omfattning)
För övrigt se sektioner sidan 42-43.

TILLVAL

Takpanel i olika utföranden (ev. takpanel monteras i takstolsriktning).

Snedtak/ryggåstak i olika taklutningar.

Planogips (för släta innertak).



Takkupor

Ingår enligt ritning, eller kan väljas som tillval.

TAKKUPA 1 FÖNSTER

Ca 1,2 m invändigt.



TAKKUPA 2 FÖNSTER

Ca 2,4 m invändigt.



TAKKUPA 3 FÖNSTER

Ca 3,6 m invändigt.



Balkong

Tryckimpregnerat trallgolv 28x120 på tryckimpregnerade bjälkar. Balkongstolpar och erforderliga balkar.

Tryckimpregnerade räcken i omfattning enligt ritning.

TILLVAL

Tätt bjälklag, ränna, kedja för vattenavrinning och panelklädd undersida.



TILLVAL

Utvändiga räcken

Glasräcken med aluminiumstolpar och -handledare.

A Profil (alu.natur)

Stolpar: 50x30mm

Överliggare: 50mm halvrund

Glas: Lamellglas 8,76mm (klarglas)



Takpannor

Takpannorna är tillverkade av betong. Vi erbjuder en mängd färger och varianter av genomfärgade och ytbehandlade takpannor. Ytbehandlade takpannor ger pannorna en oöverträffad kvalitet, lång livslängd och liten risk för kalkutfällning eller missfärgning. Nedan visas ett urval av St:Eriks betongtakpannor. För hela sortimentet och för mer information gå in på www.steriks.se

Hela
sortimentet
på steriks.se

STANDARD

YTBEHANDLADE MJÖBÄCK BLANK



TEGELRÖD, MP 405



SVART, MP 401



GRÅ, MP 411

TILLVAL

Olika typer av takpannor:

YTBEHANDLADE MJÖBÄCK BLANK (MP)

Mjögäck blank främsta kännetecknen är den ökade lyster. Mjögäck blank är en utveckling av den ytbehandlade pannan som ger ytterligare ökad livslängd.

EKEBY HÖGBLANK (HT)

Ekeby högblank betecknar ett specialutvecklat ytskikt där många delar kan liknas vid en billack.

LERTEGEL

GLASERAT TEGEL



RÖD
MP 403



ANTRACIT
MP 407

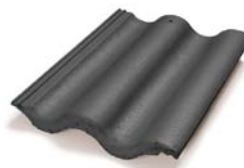

MELLANGRÅ
MP 408



CLASSIC SVART
HT 801



CLASSIC RÖD
HT 803



CLASSIC GRÅ
HT 807

Plåt

Fönsterbleck, tröskelplåtar, vindskiveplåtar, fasadlist, fotplåtar (i färg som hängrännor), hängrännor och stuprör för markanslutning i lackerad stålplåt. Vit-, svart-, eller silverfärgad.

Takhuvar, eventuella rännalsplåtar och gavelburspråkstak i lackerad stålplåt i färg enligt takpannor (tegelröda, svarta eller röda).



Plannja

Plåtbeslag till murade skorstenar, takplåt samt specialplåt till takkupor och burspråk ingår ej.

Fönsterbleck, och övriga plåtar som ska ansluta t ex. mot puts-/tegel-/murfasad eller köparens egna tillhandahållna träfasad ingår inte.

Om köparen tillhandahåller egen takbeläggning (t.ex. plåt eller tätskiktsmatta), levereras ej takhuvar, taksäkerhetsprodukter, fotplåtar, eventuella rännalsplåtar, vindskiveplåtar eller andra plåt detaljer.

STANDARD

TILLVAL

VIT TAKAVVATTNING



SVART TAKAVVATTNING



SILVERFÄRGAD TAKAVVATTNING



- Plåt i andra kulörer än angiven standard.
- Plåtpaket i aluminium för extra högt korrosionskydd och rostfri panelspik för tuffare klimat i t. ex. kustnära områden. Gäller takavvattning, vindskive-, midje-, rännals-, takfots-, fasad-, tröskel- och fönsterplåtar. Tillvalet erbjuds i kulörerna vit, svart eller silver. Gäller ej skorsten till eventuell braskamin.

Farstukvist

Ingår enligt ritning, eller kan väljas som tillval.

STANDARD

Tak med ytbehandlade betongtakpannor.

Panel i undertak, oisolerat.

Terrasstolpar i limträ 115 x 115 mm.



TILLVAL

Tryckimpregnerat trallgolv 28 mm på tryckimpregnerade bjälkar

Räcken



Herrgårdsentré

Ingår enligt ritning, eller kan väljas som tillval.

STANDARD

Till balkongplan: Tryckimpregnerat trallgolv 28 mm på tryckimpregnerade bjälkar.

Tryckimpregnerade räcken.

Tätt bjälklag, ränna och kedja för vattenavrinnning (vid huvudentré).

Terrasstolpar i limträ 115 x 115 mm.

Tryckimpregnerade bärande balkongstolpar.

Panel i undertak.

TILLVAL

Tryckimpregnerat trallgolv 28 mm på tryckimpregnerade bjälkar till entréplan.

Räcken



Burspråk

Ingår enligt ritning eller kan väljas som tillval.

BURSPRÅK 3 FÖNSTER



BURSPRÅK 4 FÖNSTER



Om nedanstående burspråk placeras på en gavel eller i entréplan på ett 2-planshus (där takfoten inte råder över) förses det med ett plåttak (ingår)



FÖRÄNDRA UTTRYCKET PÅ DITT HUS

Ett burspråk är en liten utbyggnad på fasaden som vanligtvis består av ett eller två mittfönster samt två sidofönster placerade i vinkel. Burspråket lägger till en spännande ute-inne-närvaro till ett rum och som ett resultat av dess konstruktion bidrar det samtidigt med ett dekorativt utseende från både in- och utsidan.

Den förhållandevis lilla utbyggnaden skapar rymd, vidgade vyer samt större ljusinsläpp från flera vinklar vilket bidrar till en luftigare känsla i rummet.

Har ni önskemål om burspråk i andra utföranden? Tala med vår säljare.

Kopplade sidobyggnader

GOLV:

Betongplatta på mark med underliggande isolering ingår ej.

YTTERVÄGG:

22x145 Sveapanel, 28x70 spikläkt, 6 mm luftningsläkt, vindskydd, 145 mm regelstomme, 145 mm mineralullisoler. Fuktspärr och 12 mm spånskiva levereras löst.

Vägg mot bostadsdel levereras i EI30. Listverk i obehandlad furu.

TAK:

Betongtakpannor, 25x38 tegelläkt, 25x38 ströläkt, underlagspapp, 17 mm råspont, fackverkstakstol. Inklädd takfot med 22x145 Sveapanel. Vindskivor och takfotsbrädor.

TILL GARAGE/FÖRRÅD:

250 mm lössullisoler, fuktspärr, 28x70 glespanel, 13 mm gipsplank.

Till carportdel: oisolerat tak inklädd med Sveapanel.

DÖRRAR, FÖNSTER, GARAGEPORT:

Fönster: se sidan 14. Foderbildande smyggar i vit MDF (runt om).

Ytterdörr, dörr mellan hus/kopplat garage och garageport: se sidan 16.

Ev. innerdörr levereras vit slät: se sidan 17.

RADIATORER:

El-radiatorer ingår.

Energiberäkningen utförs med utgångspunkt från ovanstående leveransbeskrivning och värmepumpen är vid leveransen dimensionerad efter husets totala värme- och ventilationsbehov enligt dessa förutsättningar. För att uppfylla gällande energikrav ska garaget/förrådet värmas till max 10°C.

Om du som köpare på eget initiativ gör förändringar som påverkar värme- och ventilationsbehovet (t.ex. golvvärme i sidobyggnaden) sker det på eget ansvar. Då har du frångått förutsättningarna i vår energiberäkning.

I förekommande fall behöver vi i god tid få information från dig angående förändringen så att vi har möjlighet att beställa rätt dimensionerad värmepump.



KOPPLAD ENKELCARPORT/FÖRRÅD

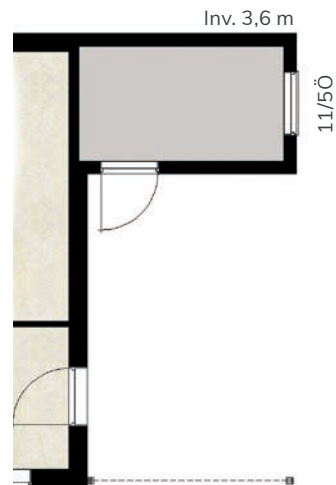

KOPPLAT ENKELGARAGE

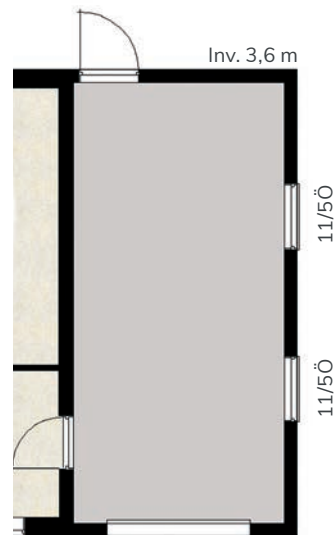

KOPPLAT DUBBELGARAGE

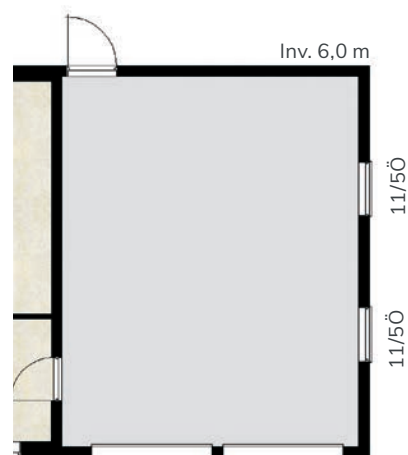

FRISTÅENDE GARAGE/
CARPORT
Se vår separata broschyr.





Fönster och fönsterdörrar

Förklaringar till förkortningar på ritning:
Storlek anges i dm: Bredden x Höjden. (ex. 11x13)

Ö = Öppningsbart | F = Fast | R = Råglas

Alubeklädd utsida
behöver normalt sett
aldrig målas om.

U-Värde 1,0!

Svenska
Fönster



Elitfönster

FÖNSTER:

Utvändigt vitlackerade aluminiumbeklädda fasta eller utåtgående vridfönster (se ritning) med 3-glas isolerruta. U-Värde 1,0 (utan spaltventil). Råglas, se separat information.

FÖNSTERDÖRRAR:

Utvändigt vitlackerade aluminiumbeklädda fönsterdörrar med spanjolett, invändigt handtag med cylinderlåsning och utvändigt handtag (i gångdörr vid pardörr). U-värde 1,0 (utan spaltventil). Enkeldörrar har spanjolett med tre sidkolvar (2 hakkolvar + 1 kilkolv). Dubbeldörrar har i gångdörr spanjolett med 2 hakkolvar, 1 kilkolv och ändkolv. Passivdörren har mötesspanjolett och ändkolv. Fönsterdörrar till plan 2 levereras med spärrvred (ej cylinder) för utrymning.

DEKORATIONSFÖNSTER:

Fast dekorationsfönster i 1-glas i gavelspets enligt ritning på vissa modeller (levereras med trä- alt. plastutsida).

Spröjs

TILLVAL

Utanpåliggande aluminium spröjs.
Fasta genomgående (glasdelande) poster.
Mellanliggande spröjs till lyftskjutpartier.

Vid stora fönster med spröjsspinnar längre än 160 cm rekommenderar vi att fönstret/fönsterdörren kompletteras med en fast genomgående post för en stabilare spröjs-konstruktion.



Råglas

(insynsskyddande)

Råglas (Frostat) ingår i WC/Bad när fönstren sitter i markplan och är högre än 60 cm.

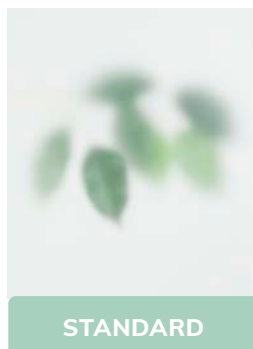

STANDARD

FROSTAT

Högt insynsskydd

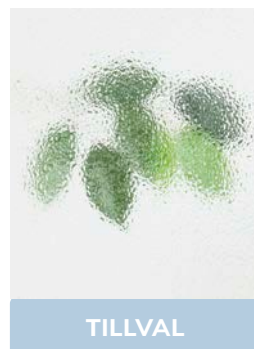

TILLVAL

GRANIT

Mellan insynsskydd

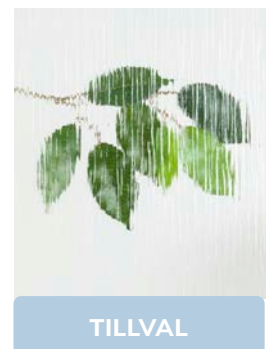

TILLVAL

COTSWOLD

Lågt insynsskydd

Fönsterbänkar:

STANDARD

Polerad natursten.

Foderbildande invändiga smygar (fönster- och dörrömfattningar) i vit MDF.

- I rum förberedda för kakel förbereds även smygar för kakel och där levereras inga fönsterbänkar.
- Till fönster och dörrar som eventuellt levereras till betongväggar (slutningsvåning/källare) ingår inte in- och utvändiga smygar samt fönsterbänkar.
- Till ev. groventrédörr i klädvärd levereras smygar i gips.

TILLVAL

Fönsterbänkar i massiv ek

Fönsterbänkar i polerad natursten, max 2 m utan skarv.

Utseendet på natursten kan variera i nyans och mönster.

Polerad natursten



Pele de Tigre

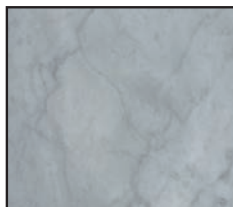

Bianco Carrara



Moleanos Azul

Kalksten

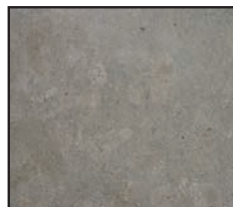

Azul Atlantico

Massivt trä



Ek

STANDARD



Bilden visar partiet utifrån.

Skjutdörrparti



Skjutdörrparti i omfattning enligt ritning ingår.

Skjutdörrparti med utvändigt vitlackerad aluminiumbeklädnad. Invändigt handtag med cylinderlåsning. Utvändigt draghandtag. U-värde 0,9. Kan Offerera 2-luft, upp till 3,8m bredd.

TILLVAL



Takfönster

Takfönster Komfort Energi (GGU 0066) i omfattning enligt ritning ingår. Gipssmygar. Som standard är fönstren pivåhängda (mitthängda) och utvändigt klädda med grå aluminiumplåt (RAL 7043) och invändigt har de en underhållsfri vit slitstark yta typ Everfinish. (NCS S 0500-N / RAL 9003 i glans ca 25). U-värde 1,0.

Standard med smuts-avvisande "easy-to-clean" beläggning på utsidan.



STANDARD



PIVÅHÄNGT

TILLVAL



TOPP OCH PIVÅHÄNGT

STANDARD



Ytterdörrar

ENTRÉ-/GROVENTRÉDÖRR: NORDAN

CYD 838G (Linjalen), vitmålad.
3-glas isolerruta (klarglas).
Handtag i aluminium silver.
Låsning ASSA Evolution 2002.
Dörrbroms.

**LINJALEN CYD 838G**

(Bilden visar ej
standardhandtag.)

**LEJONET CYD 801**

(Bilden visar ej
standardhandtag.)

**TVILLINGARNA CYD 992PG**

(Bilden visar ej
standardhandtag.)

PARENTRÉDÖRR: NORDAN

CYD 992PG (Tvillingarna), vitmålad.
3-glas isolerruta (klarglas).
Handtag i aluminium silver.
Låsning ASSA Evolution 2002.
Dörrbroms.

GARAGE-/FÖRRÅDSDÖRR: NORDAN

CYD 801 (Lejonet), vitmålad.
Handtag i aluminium silver.
Låsning ASSA 410.
Dörrbroms.

**DÖRR MELLAN HUS/KOPPLAT
GARAGE: SWEDOOR KLIMATDÖRR**

EI30, vitmålad.
Handtag i aluminium silver.
Låsning ASSA Evolution 2002.
Levereras löst för montering på
byggsplats.

**HANDTAG:**

Hoppe Stockholm i
aluminium silver.
ASSA EVOLUTION
2002, hakregellås.

**SWEDOOR KLIMATDÖRR**

(Bilden visar ej
standardhandtag.)

TILLVAL



Ytterdörrsguide

NORDANS SORTIMENT
Se vår tillvalsbroschyr med
priser.

**YALE DOORMAN:**

Nyckelfri ytterdörr med kodlås.
Finns i färgerna svart, borstat stål och krom.

Innerdörrar/öppningar

Ljuddämpande tätningslist som standard.

Innerdörrar: Swedoor

Unique, vitmålad innerdörr med massiv ram. Handtag i alu-silver.

Klarlackade tröskelplattor i naturfärgad ek i erforderlig omfattning.

Vitmålade innerdörrskarmar med ljuddämpande tätningslist.

Raka öppningar med gipssmygar enligt ritning (markeras ök på ritning).



HANDTAG: HOPPE IBIZA
i aluminium silver

STANDARD



UNIQUE 01L

Vitmålade innerdörr med massiv ram.
(Bilden visar ej standardhandtag.)



UNIQUE GW01L + GW01L

Vitmålade innerdörr med massiv ram och klarglas (standard där parinnerdörr finns med på ritning).
(Bilden visar ej standardhandtag.)

TILLVAL

SWEDOOR



SWEDOORS SORTIMENT
Se vår tillvalsbroschyr med priser.



EASY GW

Vitmålade slät innerdörr.
(std i garage)
(Bilden visar ej standardhandtag.)



Fjärrstyrd portöppnare som standard!



Garageportar

Porten levereras löst för montering på byggsplats.

OSBYPORTEN
DÖRRAR · FÖNSTER · PORTAR

STANDARD

OSBYPORTEN

Garageport 40-vw, vit, inklusive portöppnare med 2 st minifjärrkontroller och 1 st trådlös tryckbrytare.

TILLVAL

Olika typer av portar och portöppnare.

Golv:

13 mm trägolv i ek, 3-stav, proteco lack, limfritt, är standard i samtliga rum exklusive entré och våtutrymmen.

Övergångslister: nivå-, avslutnings- och T-lister ingår inte.

OBS! Vi avråder från att använda träslagen bok och lönn vid golvvärmeförbrukning eftersom dessa träslag rör sig mer än andra.

STANDARD**EK NATUR 3-STAV**

Pure 13 mm
872 39 23 (standard)
872 39 24* (tillval)

* = Proteco Natura lack



Trägolv i hela huset
Exkl. våtutrymmen.



**BESÖK TARKETTS HEMSIDA
FÖR ATT TA DEL AV HELA
SORTIMENTET.**

Hemsida: www.tarkett.se

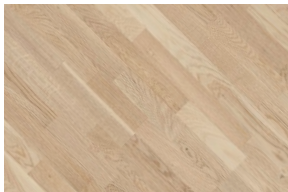
TILLVAL Nedan visas ett urval av Tarketts tillval**EK CREAM WHITE 3-STAV**

Shade 13 mm
872 39 25*

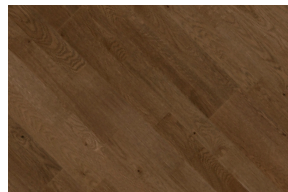
**EK ITALIAN BROWN 2-STAV**

Shade 13 mm
872 70 13*

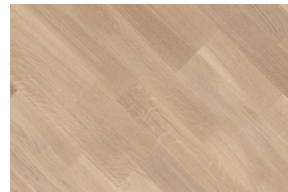
**EK CREAM WHITE 2-STAV**

Shade 13 mm
872 79 01*

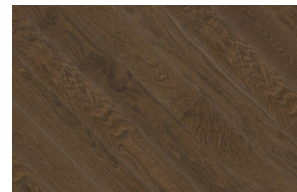
**EK CUMIN PLANK**

Shade 13 mm
41 01 60 03*

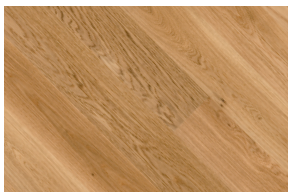
**EK NATURE PLANK**

Pure 13 mm
787 80 02*

**EK SOFT GREY PLANK**

Shade 13 mm
787 80 10*

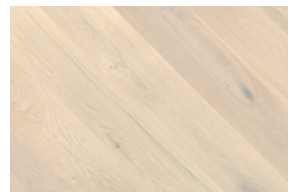
**EK SNOW FLAKE PLANK**

Shade 14 mm
787 61 13*

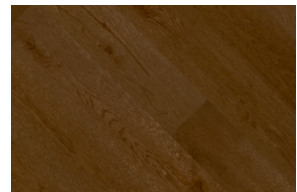
**EK ITALIAN BROWN PLANK**

Shade 14 mm
787 61 12*

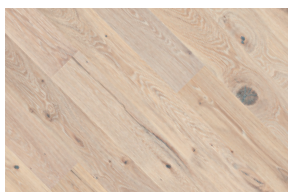
**EK LIMESTONE PLANK**

Heritage 14 mm
41 00 70 02

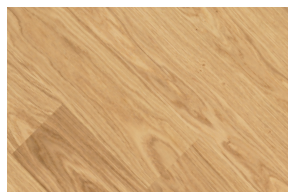
**EK NATURE PLANK**

Viva 8,5 mm
782 80 09*

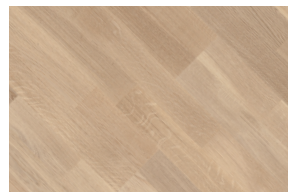
**EK WHITE PLANK**

Viva 8,5 mm
782 80 13*

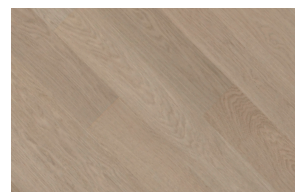
**EK GREY PLANK**

Viva 8,5 mm
782 80 14*

Invändig trappa

(för 1½-planshus med inredd vind, 2-planshus, slutningshus och hus med källare)

Öppen/tät trappa i eklaserad furu, enl. ritning.

Spjälör i borstat rostfritt stål.

Spaljé och räcke runt trapphål/öppningar på övervåning.

Utförande som stigande räcke i trappan. 14-15 steghöjder. Bredd 900-950 mm.

Trappa levereras emballerad och sammansatt i sektioner. Stegskydd ingår. Valvinklädnad i vitmålad MDF till inklädnad runt trapphålet.



SnickarLaget

Trappräcken och spaljeer några av de viktigaste detaljerna som skapar utseendet på just din trappa.

I enlighet med ditt val av räcke och spaljeer utformas även dina ledstänger. Ytbehandlingen är gjord av en vattenburen UV-klarlack som sprutas i två skikt och ger en perfekt finish och ytresistens. Vattenburen UV-klarlack innehåller inga organiska lösningemedel vilket innebär betydligt renare luft.

UV-härdningen ger också ett ytskikt som är tre gånger så nötningsbeständigt. En annan viktig fördel med vattenburen UV är att den bibehåller såväl träets som lackens färg bättre. Trappsteg som är lamellimmade för hållbarhetens skull, stolpar och räcken är tillverkade ur massiva trästycken.

STANDARD



Listverk

STANDARD



GOLVLIST:

Slät list i ekfanerad furu, 12x56

(I de fall trägolv i naturfärgad ek avgår eller bytes till annat träslag levereras golvlister i grundmålad furu.)

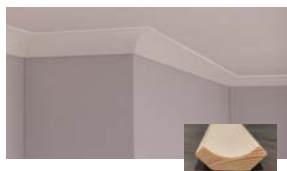

TAKLIST:

Hålkäl i grundmålad furu, 15x43



FODER (TILL INNERDÖRRAR):

Släta foder i grundmålad furu, 12x56

TILLVAL

Slät, vitmålad

Taklist, hålkäl 15x43

Golvlister 12x56

Dörrfoder 12x56

TILLVAL



GOLVLIST

Allmoge i obehandlad furu, 15x95



TAKLIST

Allmoge i obehandlad furu, 15x69



GOLVLIST

Skrealist i obehandlad furu, 15x95



FODER (TILL INNERDÖRRAR)

Allmoge i obehandlad furu, 15x69



FODER (TILL INNERDÖRRAR)

Skrealist i obehandlad furu, 15x69

Garderober



STANDARD

Garderober, linneskåp, städsåkåp i omfattning enligt ritning.

Vit slät lucka (Arkitekt vit)

Knopp Point rostfri

S-Höjd (2278 mm)

TILLVAL

Marbodals sortiment



ST

GL

Förklaringar till förkortningar på ritning:

- G** betecknar garderob som innehåller 2 stänger och 1 hylla.
- L** betecknar linneskåp som innehåller 5 hyllor och 4 trådbackar.
- GL** betecknar garderob som innehåller 1 stång, 1 hylla och 2 trådbackar.
- ST** betecknar Städsåkåp som innehåller städsåkåpsinredning: (1 kemikalieskåp, 1 halvhylla och 1 slanghållare).

Skjuddörrsgarderober

TILLVAL

Decorinos sortiment

Mirros sortiment.

Marbodals sortiment.

Decorino



Bilderna ovan visar Decorinos Skjuddörrsgarderober. Modell: Bold, med två dörrar. Öppningsbredd 225 cm. Fyllning: Spegel med klart glas. Profilmått: Silver. Inrede: Vit med 4 sektioner, 6 korgar, 10 hyllor och 3 klädstänger

TILLVAL

Bastu

Bastulavar av asp (eller likvärdigt) enligt ritning.

Tak- och väggpanel av gran 12x95.

Bastuaggregat: Tylö Sport 6 (6,6 kW) inklusive ett paket sten.

Helglasad tonad bastudörr, inkl. karm: Tylö DGB 7x20.

Ventilationsgaller och skjutlucka.

Invändig takhöjd i bastu är ca 220 cm.

TYLÖHELO

TILLVAL

Braskaminer

Vid köp av braskamin ingår anslutning för uteluft (ej spirorör), golvskydd i glas, svart skorstenshuv, schakt. Till hus med takpannor ingår även taksteg och vid behov skorstenplattform alt. skorstensstege. Eventuell golvlister ingår inte.

Diverse övriga tillval:

- Fläkt.
- Tilluftsskorsten.
- Tegelröd skorstenshuv, RAL 8004 (närmaste NCS är S 5030-Y80R).

Här visas ett urval av Nibes sortiment av braskaminer.

För komplett sortiment gå in på www.contura.se

Contura

CONTURA 896G:1 STYLE

CONTURA 690G:2 STYLE

CONTURA 556:1 STYLE

CONTURA 620T:1 STYLE

CONTURA I61





Hemmets samlingsplats

Låt köket bli den centrala platsen när ni samlar släkt och vänner i ert nya hem. Luftigt, ljust, växtfyllt, eller allt tillsammans? Bestäm själva och ni får ett rum för alla tillfällen, lika användbart som härligt att vara i. Borohus ser till att ni får ett kök som är svårt att lämna.

STANDARD

I omfattning enligt ritning.

Kökslucka: Arkitekt plus frost (vit), F-höjd (2374 mm) med luckdämpare

Handtag: Solo Rostfri (cc 128)

Bänkskiva: Svart mocka 597 i laminat med rak framkant MF1+

STANDARDKÖK INNEHÅLLER:

- En lådhurts (fyra lådor)
- Lådor under häll (tre lådor) i Tandembox-utförande
- Ett diskbänkskåp med bottenkydd i plast och två källsorterings-hinkar
- Ett fläktskåp
- Övriga bänk-/väggskåp med hyllor
- Överskåp på kyl och frys
- Snickerier för inbyggnad av häll, ugn och mikro
- Dekorlist rak anpassad till lucktyp (Under väggskåp. 54x2420)
- Barnsäkerhetsbeslag till knivlådan och diskbänkskåpet
- 1 st. besticklåda
- Passbitar och sparksockel i färg lika luckor
- Rostfri diskbänksplåt, Franke De Luxe H14 (30 mm)
- Tätningsset för diskbänkskåp
- Ettgreppsblendare och vattenlås
- Praktiska gummimattor i lådhurtsarna



Arkitekt plus frost (vit)
Vitmålad slät lucka av MDF.
Vitrinlucka är tillval.
Skåpsstomme i vit melamin



Handtag

STANDARD



SOLO ROSTFRI
c/c 128 mm
(Standard till kök)



POINT ROSTFRI
(Standard till garderober)

TILLVAL

KOMPLETT
SORTIMENT:
MARBODAL.SE

Marbodal har ett stort utbud av handtag och knoppar för alla stilar och smak. För komplett sortiment och mer information se Marbodals hemsida



TILLVAL

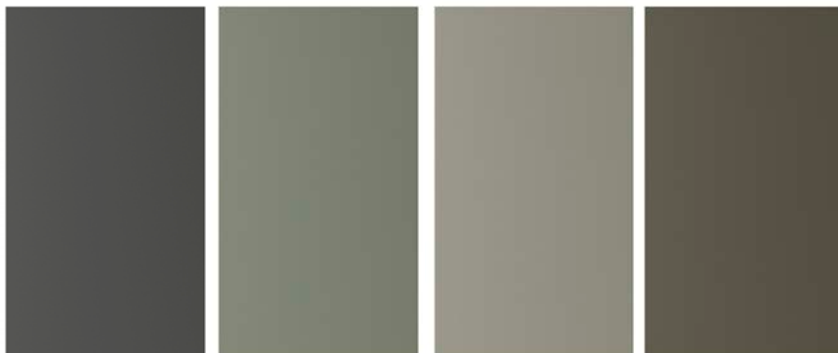

Nedan visas ett par av Marbodals lucktyper och färger. För komplett sortiment och mer information se Marbodals hemsida: www.marbodal.se

**ARKITEKT PLUS**

Slät lucka av målad MDF med svagt rundad kant.

Arkitekt plus Granit (Mörkgrå)

Arkitekt plus Tall (Grön)

Arkitekt plus Frö (Gråbeige)

Arkitekt plus Bark (Brun)

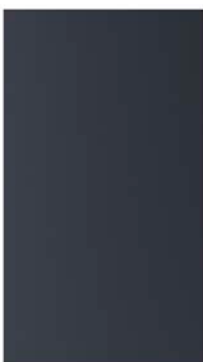

Arkitekt plus Hav (Blå)



Arkitekt plus Åska (Mellangrå)



Arkitekt plus Moln (Ljusgrå)



Arkitekt plus Lin (Lingrön)



Arkitekt plus Sand (Beige)

FORM

Ramlucka av målad MDF.



Form Granit (Mörkgrå)



Form Tall (Grön)



Form Frö (Gråbeige)



Form Bark (Brun)



Form Frost (Vit)



Form Hav (Blå)



Form Åska (Mellangrå)



Form Moln (Ljusgrå)



Form Lin (Lingrön)



Form Sand (Beige)

Diskbänkar

STANDARD



KOMPLETT
SORTIMENT:
MARBODAL.SE

Nedan visas ett urval av Marbodals diskbänkar. För komplett sortiment och mer information se Marbodals hemsida: www.marbodal.se

Diskbänksplåt:
INTRA ATLANTIC
H14 (30 mm) i rostfritt utförande.

TILLVAL



INTRA HORIZON, INBYGGNADSVASK
HZD 1120D



INTRA BALTIC
745D-LWT

Kökstillbehör

STANDARD



KÖKSBLANDARE
Mora MMIX K5
Diskmaskinsavstängning.
Snålspolande.



AVFALLSHINKAR
2 st. 10 liter sidomonterade, utdragbara hinkar med lock.

Bänkskivor

STANDARD

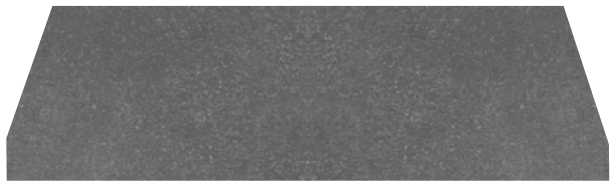

Laminatskivor är riktiga slitvargar. Du kan spilla och nöta i årtal utan att något dramatiskt händer dem. Och de tål upp till 180°C. Det är därför laminat har blivit ett självklart val för så många. Laminat är faktiskt det mest populära materialet till bänkskivor. Våra inredningsarkitekter har valt ut ett brett sortiment av klassiska och moderna mönster, färger och nyanser som du kommer att kunna trivas med i många år. Framkanten på en laminatskiva kan vara rak eller rundad.

SVART MOCKA

KOMPLETT
SORTIMENT:
MARBODAL.SE

TILLVAL

Här visas ett urval av Marbodals bänkskivor. För komplett sortiment och mer information se: www.marbodals.se

LAMINATBÄNSKIVOR



GOMERA



BRASIL SVART



VIT RÅ BETONG

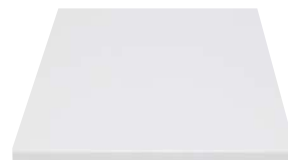

VIT

MASSIV TRÄ



OLJAD/HÅRDVAXAD EK



HÅRDVAXAD VITBETSAD EK



HÅRDVAXAD SVARTBETSAD EK

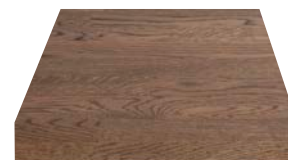

HÅRDVAXAD EK TOBAK

NATURSTEN

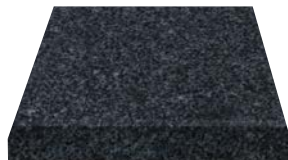

SVART GRANIT (IMPALA)



SVART DIABAS (NERO ASSOLUTO)



GRÅ GRANIT (GRÅ BOHUS)



MARMOR MATTSLIPAD CARRARA

KVARTSKOMPOSIT



BEACH CLAY



BEACH GREY



VENATO BIANCO

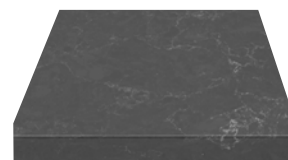

VENATO SCURO

INDUKTIONSHÄLL
ÄR STANDARD

STANDARD

Villapaket

SIEMENS

OBS! Beteckningar på hushållsmaskiner kan ändras under avtalstiden, vilket kan medföra att ersättning av beställd vara kan ske till rak efterföljare. Om inte rak efterföljare finns, se text på sidan 41.

Du kan läsa mer om varje produkt på siemens-home.se.



INBYGGNADSHÄLL
INDUKTION

U-facette Design Mod.
EH651FEB1E (inkl. hällskydd)

TouchSlider, 17 effektlägen,
PowerBoost-funktion, Timer
med avstängningsfunktion.

INBYGGNADSUGN

Mod. HB517GCW1S

Ugnsvolym: 71 l.

7 ugnsfunktioner: 3D
varmluft Plus, över-/
undervärme, varmluftgrill,
stor variogrill, pizzaläge,
separat undervärme.
Stektermometer, Snabbstart,
Halogenbelysning, SoftMove.



KYL/SVAL, 186 CM,
E-KLASS E

Mod. KS36VVWEP

Energiklass: E, 116 kWh/år.

Elektronisk temperaturstyrning
och -kontroll, avläsbar
via LED-panel.

Nettovolym total: 346 l.

SJÄLVAVFROSTANDE FRYS,
186 CM, E-KLASS F

Mod. GS36NVWFV

Energiklass: F, 294 kWh/år.

Elektronisk temperaturstyrning
och -kontroll, avläsbar
via LED-panel.

Nettovolym total: 242 l.

SPISFLÄKT

Mod. LI64MB521

Utdragbar fläkt, 60cm. Max
kapacitet friblåsande: 400
m³/h. Extra tyst med en ljud-
nivå på 54 dB. 3 hastigheter.
1st LED 3 W.

Vid Frihängande fläktkåpa
över köksö ingår Tovenco
Arneis Island 90 cm.

MIKROVÅGSUGN

Mod. BF555LMW0

Volym: 25 l, Roterande
glastallrik, diameter 31,5
cm, Viktautomatik för 4
upptynings- och 3 tillag-
ningsprogram. cookcontrol7
- automatiska program för
olika maträtter. 5 effektlägen:
900 W, 600 W, 360 W, 180
W, 90 W. Minnesfunktion (1
inställning), Elektronisk klocka,
Luckan är vänsterhängd.



TVÄTTMASKIN, E-KLASS C

Mod. WM14N2O6DN

Kapacitet: 8 kg.

Energieffektivitetsklass: C,

Högsta centrifugeringshastighet: 1400
varv/min, iQdrive: energisnål och tyst
motorteknologi, 10 års motorgaranti.

VÄRMEPUMPSTUMLARE, E-KLASS A++

Mod. WT45RHC5DN

Kapacitet: 7 kg.

Energieffektivitetsklass: A++.

Årlig energiförbrukning 212 kWh,
baserad på 160 torkcykler för standard-
programmet bomull skåptorrt vid full och
halv maskin, EasyClean filter, elektronisk
fuktavkänning.

DISKMASKIN, E-KLASS D

Mod. SN43HW33TS

6 program: Eco, Auto, Speed 65°, Snabb
45°, Favourite, Försköljning, 12 stan-
dardkuvert, Home Connect för trådlös
strykning. Ljudnivå: 46 dB(A) re 1 pW.

TILLVAL

Rostfritt paket**SIEMENS**

OBS! Beteckningar på hushållsmaskiner kan ändras under avtalstiden, vilket kan medföra att ersättning av beställd vara kan ske till rak efterföljare. Om inte rak efterföljare finns, se text på sidan 41.

Du kan läsa mer om varje produkt på siemens-home.se.

PRISTILLÄGG C:A 9.800,-

INBYGGNADSHÄLL
INDUKTION

comfortDesign EH675LFC1E
(inkl. hållskydd)

Dual lightSlider, panBoost-/quickStartfunktion, Variabel oval kokzone, fryingSensor Plus -steksensor, Timer, Upprättningsklocka, Äggklocka, 4 induktionszoner med kokkärlsavkänning, 17 effektlägen.

INBYGGDSUGN

Mod. HB517GCS1S

Ugnsolym 71 l.

7 ugnsfunktioner: 3D varmluft Plus, över-/undervärme, varmluftgrill, stor variogrill, pizzaläge, separat undervärme. Stektermometer, Snabbstart, Halogenbelysning, SoftMove.

KYL/SVAL, 186 CM, E-KLASS
E

Mod. KS36VAIEP

Energiklass: E, 116 kWh/år.

Elektronisk temperaturstyrning med touchControl.

Nettovolym total: 346 l.

SJÄLVAVFROSTANDE FRYS,
186 CM, E-KLASS E

Mod. GS36NAIEP

Energiklass: E,

234 kWh/år.

Elektronisk temperaturstyrning med touchControl.

Nettovolym total: 242 l.

SPISFLÄKT

Mod. LI64MB521

Se info på standard Villapaket.



MIKROVÅGSUGN

Mod. BF555LMS0

Volym: 25 l, Roterande glastallrik, diameter 31,5 cm, Viktautomatik för 4 upptinnings- och 3 tillaggningsprogram. cookcontrol7 - automatiska program för olika maträtter. 5 effektlägen: 900 W, 600 W, 360 W, 180 W, 90 W. Minnesfunktion (1 inställning), Elektronisk klocka, Luckan är vänsterhängd.



TVÄTTMASKIN, E-KLASS C

Mod. WM14N2O6DN

Se info på standard Villapaket.

VÄRMEPUMPSTUMLARE, E-KLASS A++

Mod. WT45RHC5DN

Se info på standard Villapaket.

DISKMASKIN, E-KLASS E

Mod. SN43HS32UE

6 program: Eco, Auto, Speed 65°, Snabb 45°, Favourite, Försköljning, 12 standardkuvert. Home Connect för trådlös styrning, Ljudnivå: 46 dB(A) re 1 pW.

TILLVAL

Val+ vit

SIEMENS

OBS! Beteckningar på hushållsmaskiner kan ändras under avtalstiden, vilket kan medföra att ersättning av beställd vara kan ske till rak efterföljare. Om inte rak efterföljare finns, se text på sidan 41.

Du kan läsa mer om varje produkt på siemens-home.se.

PRISTILLÄGG C:A 22.300:-



KYL/SVAL, 186 CM, E-KLASS E

Mod. KS36VAWEP

Energiklass: E, 116 kWh/år.

Elektronisk temperaturstyrning med touchControl.

Nettovolym total: 346 l.

Långt handtag.



SJÄLVAVFROSTANDE FRYS, 186 CM, E-KLASS E

Mod. GS36NAWEP

Energiklass: E, 234 kWh/år.

Elektronisk temperaturstyrning med touchControl.

Nettovolym total: 242 l.

Långt handtag.

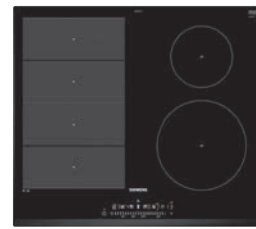

INBYGGNADSHÄLL
FLEXINDUCTIONS-HÄLL

U-facette Design Mod.

EX651FEC1E (inkl. hällskydd)

touchSlider, reStart & quickStart-funktion, flexInduction, powerBoost för alla induktionszoner fryingSensor Plus, 17 effektlägen, 4 induktionszoner med kokkärls-avkänning, Timer, Äggklocka, 2-steps restvärmeindikering för varje kokzon, Barnsäkring.



SPISFLÄKT

Mod. LI64MB521

Se info på standard Villapaket.



INBYGGDSUGN

Mod. HB632GCW2S

Ugnsvolym: 71 l.

8 ugnsfunktioner: 4D-varmluft, varmluft eco, över-/undervärme, över-/undervärme eco, varmluft-grill, stor variogrill, pizzaläge, coolStart. Temperaturintervall 30 °C - 300 °C. Stektermometer, Snabbstart, Halogenbelysning, SoftMove.



MIKROVÄGSUGN

Mod. BF634LGW1 / BF634RGW1

Volym: 21 l, Max. effekt: 900 W med 5 effektlägen. 3 upptynings- och 4 matlagingsprogram. Inverterteknik: maximal utgångseffekt regleras till 600 W när den används vid längre drift, TFT-Display, Digitalur, cookControl-7 st program. LED-belysning. Vänsterhängd = BF634LGW1, Högerhängd = BF634RGW1.



TVÄTTMASKIN, E-KLASS C

Mod. WG44G2ACDN

Kapacitet: 9 kg,

Energieffektivitetsklass: C,

Högsta centrifugeringshastighet: 1400 varv/min, iQdrive: energisnål och tyst motorteknologi, 10 års motorgaranti, i-Dos: automatisk dosering av flytande tvätt- och sköljmedel.



VÄRMEPUMPSTUMLARE, E-KLASS A++

Mod. WQ45G2ACDN

Kapacitet: 9 kg,

Energieffektivitetsklass: A++.

Årlig energiförbrukning 258 kWh, baserad på 160 torkcykler för standardprogrammet bomull skåptorr vid full och halv maskin, självrengörande kondensator, elektronisk fuktavkänning.



DISKMASKIN MED
ZEOLITH®TEKNOLOGI, E-KLASS C

Mod. SN45ZW49CS

8 program: Eco, Auto, Intensiv, Snabb, Snabb 45°, brilliantShine, Silence, Favorit, Försköljning, 14 standardkuvert, Home Connect för trådlös styrning, Zeolith®-torkning, Ljudnivå: 42 dB(A) re 1 pW.

TILLVAL

Val+ rostfritt

SIEMENS

OBS! Beteckningar på hushållsmaskiner kan ändras under avtalstiden, vilket kan medföra att ersättning av beställd vara kan ske till rak efterföljare. Om inte rak efterföljare finns, se text på sidan 41.

Du kan läsa mer om varje produkt på siemens-home.se.

PRISTILLÄGG C:A 27.300,-



KYL/SVAL, 186 CM, E-KLASS D

Mod. KS36VAIDP

Energiklass: D, 93 kWh/år.

Elektronisk temperaturstyrning med touchControl.

Nettovolym total: 346 l.

Långt handtag.



SJÄLVAVFROSTANDE FRYS, 186 CM, E-KLASS E

Mod. GS36NAIEP

Energiklass: E, 234 kWh/år.

Elektronisk temperaturstyrning med touchControl.

Nettovolym total: 242 l.

Lång handtag.

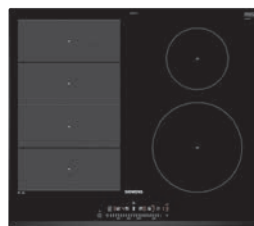

INBYGGNADSHÅLL FLEXINDUCTIONS-HÅLL

U-facette Design Mod. EX651FEC1E (inkl. hållskydd) touchSlider, reStart & quickStart-funktion, flexInduction, powerBoost för alla induktionszoner fryingSensor Plus, 17 effektlägen, 4 induktionszoner med kokkärls-avkänning, Timer, Äggklocka, 2-steps restvärmeindikering för varje kokzon, Barnsäkring.



SPISFLÄKT

Mod. LI64MB521

Se info på standard Villapaket.



INBYGGDSUGN

Mod. HB633GCS1S

Ugnsvolym: 71 l. 10 ugnsfunktioner: 4D-varmluft, varmluft eco, över-/undervärme, över-/undervärme eco, varmluftgrill, stor variogrill, liten grill, pizzaläge, coolStart, separat undervärme. Temp.intervall 30 °C - 300 °C. Stektermometer, Snabbstart, Halogenbelysning, SoftMove.



MIKROVÅGSUGN

Mod. BF634LGS1 / BF634RGS1

Volym: 21 l, Max. effekt: 900 W med 5 effektlägen. 3 upptjnings- och 4 matlagingsprogram. Inverterteknik: maximal utgångseffekt regleras till 600 W när den används vid längre drift, TFT-Display, Digitalur, cookControl-7 st program. LED-belysning. Vänsterhängd = BF634LGS1 Högerhängd = BF634RGS1



TVÄTTMASKIN, E-KLASS C

Mod. WG44G2ACDN

Se info på vita val+-paketet.



VÄRMEPUMPSTUMLARE, E-KLASS A++

Mod. WQ45G2ACDN

Se info på vita val+-paketet.



DISKMASKIN MED ZEOLITH®TEKNOLOGI, E-KLASS C
Mod. SN45ZS49CE

8 program: Eco, Auto, Intensiv, Snabb, Snabb 45°, brilliantShine, Silence, Favorit, Försköljning, 14 standardkuvert, Home Connect för trådlös styrning, Zeolith®-torkning, Ljudnivå: 42 dB(A) re 1 pW.





Plats att vara sig själv

Vi dansar framför spegeln eller sjunger i duschen. Badrummet är den plats där vi alltid kan vara oss själva. Låt badrummet spegla just er familj. Med Borohus olika alternativ så kan badrummet bli lika funktionellt som mysigt.

En privat plats som ni vill visa upp.

Sanitetsutrustning

SVEDBERGS®

mora®
ARMATUR

I omfattning enligt ritning:

STANDARD



(Bilden återger ej standard tvättställsblandare)

BADINREDE

Svedbergs underdel Forma 80, två lådor (delad front), svart ek inkl. Easy Clean vattenlås och bottenventil (A18821) med eluttag (1212).

Forma Deep tvättställ 80 (6080). Djup 45/46 cm. Handtag E1 krom 256cc (12369).

Svedbergs överdel Tived spegel 80 cm, med LED-belysning 14,7 w och tvättställsbelysning 16,8 w, (226080-TL).



(Bilden återger ej standard tvättställsblandare)

WC-INREDE

Svedbergs underdel Forma 60, två lådor (delad front), svart ek inkl. Easy Clean vattenlås och bottenventil (A18611) med eluttag (1212).

Forma Sand tvättställ 60 (16035). Djup 35 cm. Handtag E1 krom 256cc (12369).

Svedbergs överdel Tived spegel 60 cm, med LED-belysning 12,3 w och tvättställsbelysning 15,6 w, (226060-TL).



HÖRNDUSCH

Svedbergs hörndusch Skoga 90x90
Matt aluminium med klarglas med hålgrepp (60507399).



DUSCHBLANDARE

Mora Cera T4
Snålspolande duschblandare i krom, (rsk 8344173) inkl. Svedbergs Spika duschset krom (96890).

TVÄTTSTÄLLSBLANDARE

Mora MMIX B5
Snålspolande (rsk 8344502.99).

VATTENLÅS

Svedbergs Easy Clean
Vattenlås med pop-up funktion. Rengörs snabbt och enkelt.

SKÄRMVÄGG

Svedbergs skärmvägg Skoga 90
Matt aluminium med klarglas med knapp i mattkrom (60300390).

NISCH

Svedbergs Nisch Skoga 80
Enkel, matt aluminium med klarglas med knapp i mattkrom (60100380).

**BADKAR**

Svedbergs Emaljbadkar 1200 vit, 160x70

Snålspolande badkarsblandare

Mora Cera T4 krom, (rsk 8344171)
inkl. **Svedbergs Spika duschset** krom
(99376).

Vill du dölja utrymmet under kan du komplettera med tilläggsfronter.

**NIMO****SVEDBERGS WC-STOL**

9085

Golvmodell med 2-knappspolning.
Sitthöjd 43 cm. WC-lock och sits med
dämpad nedfällning. Gummimanchett.

KLÄDVÅRD, TVÄTTBÄNK

Nimo TB 1200 TMH 120 cm (8033000 / 8033001) eller TB 1000 T 100 cm (8033329 / 8033330) beroende på utrymme. Tvättbänksblandare Mora MMIX K5, se kökstillbehör sidan 26.

**HANDDUKSTORK**

Till badrum och WC med dusch/badkar
levereras elektrisk handdukstork LVI
Athena -S kromad.

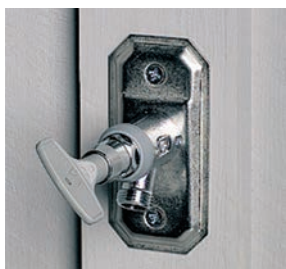
**VATTENUTKAST****TILLVAL**

**KOMPLETT
SORTIMENT:
SVEDBERGS.SE**

Sanitetsporslin och badrumsinredningar kommer från Svedbergs. I Svedbergs lättöverskådliga badrumsbok finner du hela sortimentet med priser. Behöver du tala med en expert på området kan vi guida dig vidare till personal på Svedbergs huvudkontor som står till ditt förfogande.
Hemsida: www.svedbergs.se

Sanitetsutrustning

Här visar vi upp några möjliga tillval ni kan göra från vår leverantör Svedbergs. För att se hela sortimentet, gå till www.svedbergs.se.

SVEDBERGS®

TILLVAL



TAKDUSCHPAKET

Stuor, krom



TAKDUSCHPAKET

Stuor, blyertssvart



TAKDUSCHPAKET

Stuor, svart matt



TAKDUSCHPAKET

Yding, krom



TAKDUSCHPAKET

Yding, blyertssvart



TAKDUSCHPAKET

Yding, svart matt



HANDDUKSTORK

U, blankpolerad, blyertssvart, svart matt



HANDDUKSTORK

Zaga, krom, svart matt



HANDDUKSTORK

Flora S, blankpolerad



TILLVAL

Centraldammsugare

Snabbare och bekvämare städning. Istället för att lyfta fram en tung, otymplig dammsugare ur städsåpet, plockar du bara fram den lätta, smidiga slangen. Plugga in slangen i uttaget och nå alla utrymnen på hela våningen.

Renare - även de minsta partiklarna försvinner! En traditionell dammsugare blåser ut microdamn medan en centraldammsugare från Allway tar med även de minsta partiklarna.



STANDARD

El-material

Fasadmätarskåp,
vitt, infällt.
(gäller leveranser i Sverige).

Brandvarnare (batteridriven).



STANDARD

Värme och ventilation för vattenburet system



Vitlackerad frånluftsvärmepump

Nibe S735 som ger värme, varmvatten, ventilation och återvinning.

Frånluftsvärmepumpen är ett helt värmepaket som innehåller:

- Projektering och leverans av värmepump för uppvärmning som är anpassad efter krav och behov.
- Varmvattenkapacitet 223-264 liter beroende på driftläge (litet, normalt, stort).
- Komplet kanalsats för ventilation och erforderliga ventilationsdetaljer.
- Kondensisolering till avluftskanaler. Takhuvor.
- Injustering av ventilationsanläggningen och OVK-besiktning.
- Tilluft via ventiler i väggar/fönster.
- Kanalsats med nätmatta och takhuv från spisfläkt.
- Energiförbrukning (gäller ej tillbyggnader).

Värmepumpen som ger dig all värme, allt varmvatten, frisk ventilerad inomhusluft samt mycket hög besparing av el. Energi tas från den varma inomhusluften och återvinns till ny skön värme och varmvatten. Innan den använda inomhusluften ventileras bort, kyls denna ned till som kallast -15 grader.

Varvställd kompressor vilket gör att ljudnivån varierar beroende på vilken temperatur det är utomhus. Återvinningsgraden, energisnålheten och miljövänligheten blir därmed enastående. På köpet får du en frisk, fräsch luft inomhus.

Frånluftsvärmepumpen (kompressorn) följer husets effektbehov för optimal prestanda i ett hus med bra klimatskal.

- Passar i hus upp till ca 240 kvm.
- Extra el-tillskott finns för att hantera de kallaste dagarna.
- Pumpen är husets termostat och sköter värmehållningen.
- myUplink, det snabbaste, enklaste och effektivaste verktyget som ger dig full kontroll över din anläggning.
- S735 kan kombineras med tilluftsmodul SAM S42.
- Kan inte kombineras med externa värmekällor, t.ex. vattenmantlad kamin mm.

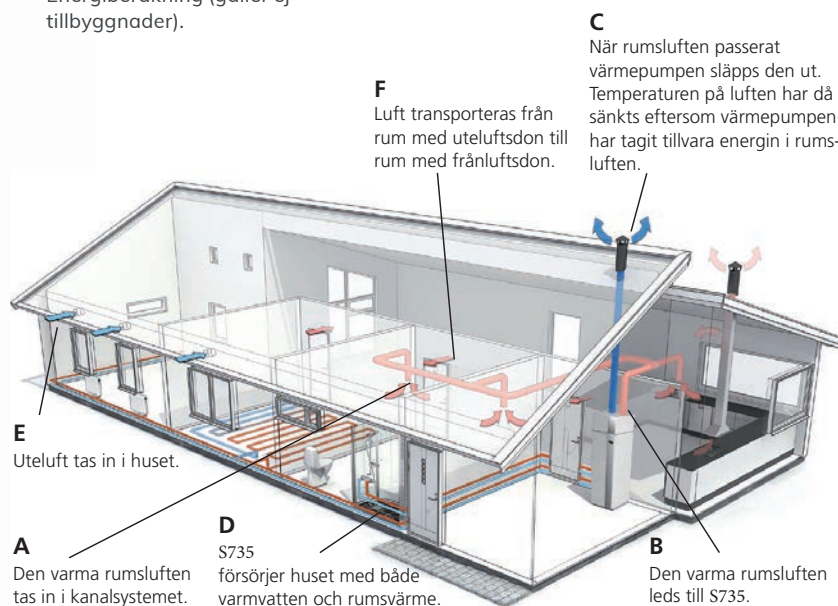

Golvvärmepaket och radiatorer ingår inte i byggsatsleveransen. Vi avråder från att installera golvvärme i träbjälklag.

VERIFIERINGSBERÄKNING INNAN HUSET TAS I BRUK.

I förekommande fall kan kommunen komma att kräva en verifieringsberäkning av den energiberäkning vi gjort. Denna verifieringsberäkning kan vi vara behjälpliga med.

Om din kommun kräver att det ska utföras en provtryckning av ditt hus så är det något du själv beställer och bekostar. Provtryckning ska då ske innan huset är invändigt målat, tapetserat och kakel blivit monterat.

Ställer kommunen dessutom krav på att verifieringsberäkningen verifieras av en certifierad energiexpert så är det också något som ombesörjs och bekostas av husköparen.

I samband med att ritningarna för ansökan om bygglov är klara tillhandahåller vi en energi- och kostnads kalkyl som tar hänsyn till husets storlek, det geografiska läget samt placering på tomt.

TILLVAL

Solcellspaket NIBE PV

NIBE är en paketleverantör av hela solcellspaket och de arbetar kontinuerligt på att utveckla effektiva och hållbara systemlösningar för ditt energibehov. Solceller i kombination med annat värmesystem är en av de bästa investeringar du kan göra både för miljön och din privatekonomi.

NIBE PV består av monokristallina kiselcellspaneler av PERC half cell-teknik med en effekt av 400 Wp. Solcellspanelerna är eleganta "All black" paneler med heltäckande svart design. NIBE PV tar effektivt till vara på solljuset året om och omvandlar det till elektricitet. NIBE PV kan med fördel anslutas till din NIBE värmepump (via NIBE myUplink) för en maximerad energieffektivitet.

NIBE PV är en helhetslösning och bygger på ett komplett modulsystem med fem grundeffekter. Varje grundpaket har en effekt på 4 kW och består av 10 paneler, monteringsdetaljer samt växelriktare med kommunikationsmodul, allt färdigt för montering. Solcellspaketet kan enkelt kompletteras med fler solpaneler för en optimal takanpassning.



myUplink

Paketet innehåller:

- Solcellspaneler
- Takfästen
- Montageklämmor
- Växelriktare
- AI-skenor
- AL-skarvar
- Anslutningskontakter

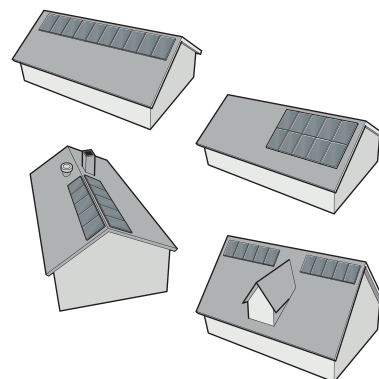

Ex. på solcellspaket monterat på tak

Bergvärme

Nibe S1255 bergvärmepump, VVB 180 liter

myUplink



Individuella anpassningar

Effekten på bergvärmepumpen 1,5-16 kW anpassas från tillverkaren efter att värme-projekteringen är utförd (efter Tolo). Om du redan idag vet om eventuella framtida behov med anledning av till exempel komplementbyggnader eller pool så meddela oss detta så bergvärmepumpen beställs med erforderligt framtida effektbehov.

Så här fungerar det

Bergvärme är ren solenergi. Solvärmen lagras nämligen i marken. Först på ytan, medan du vårstädar i trädgården. Sedan allt längre ner, medan du semesterar i hängmattan.

Den dag du räfsar ihop de sista höstlöven, har det lagrats tillräckligt med gratis energi för att värma upp ditt hus även en rekordkall vinter. En sak bör kanske tilläggas, även den uslaste sommar räcker för att lagra tillräckligt med värmeenergi under din tomt.

Värmepumpen koncentrerar energin

Själva värmepumpen koncentrerar den lagrade värmeenergin så pass att den kan värma upp vattnet – i både duschar och golvvärme/radiatorer.

Vätskan i slangen cirkulerar och värms upp av den lagrade solvärmen nere i marken eller i sjön. När vätskan passerar uppe i värmepumpen möter den ett annat slutet system. Det innehåller ett köldmedium med förmåga att bli gas vid mycket låg temperatur.

En kompressor höjer under högt tryck det nu gasformiga köldmediets temperatur avsevärt. Och via en kondensator avges värmen ut till husets värmesystem, samtidigt som köldmediet återgår till flytande form – beredd att på nytt bli gas och redo att hämta ny värmeenergi.

Projektering av Ritningar Handlingar enligt nedanstående förutsättningar

Gäller för leveranser i Sverige.

- Handlingar för ansökan om bygglov.
- Arbetsmiljöplan.
- Underlag för grundprojektering innehållande mått och laster (ej eventuell grundförstärkningsritning).
- Till källargrundprojektering tillhandahålls information om mått, laster och eventuella infästningar.
- VVS-ritningar, innehållande installationer för värme, ventilation samt invändigt vatten och avlopp enligt avtal. Vattenmätarskåp ingår ej i leveransen.
- El-ritningar för belysning, kraft och tele.
- Golvvärmeritning till eventuell golvvärme ingår ej (tillhandahålls från golvvärmeleverantören).
- Effektkravritning för eventuell golvvärme ingår.
- Värmeritning för vattenradiatorer till övervakning för 2-plans-, 1½-plans- och slutningshus ingår (radiatorer ingår ej).
- Monteringsritningar till av Borohus levererat material.
- Drift och skötselinstruktioner.

Projekteringen baseras på avtalshandlingarna. Kringutrustning och byggnadskompletteringar utanför avtalshandlingarna projekteras ej. Eventuell utredning såsom brandskydds-, miljö- och bullerutredning och som kräver utlåtande av sakkunnig ingår ej.

Ritningsprojektering, elritningar

Husprojekteringen följer svensk elstandard SS 437 01 02 utgåva 2 enligt nedan. (Standardens kompletteringar och rekommendationer enligt den informativa delen ingår ej):

- Fasadmätarskåp placeras infällt i yttervägg i hus el. garage. Grupp- och mediacentral (ingår ej) placeras i första hand infällt i klädvårdsvägg alternativt klädskåp. Gruppcentralen bestyckas med en jordfelsbrytare och en "undermätare" för energi mätning av värme, varmvatten och ventilation (ingår ej).
- Trappomkastning för belysning i genomgångsrum.
- Vid oinredd vind 3-4 tomrör för framtida installation.
- 1st kraftuttag till varje inritat belastningsobjekt t.ex. håll, ugn mm.
- Trådlös ringklocka projekteras.
- 1st VP16 projekteras till ev. framtida placering av växelriktare för solceller.
- Förberedd för vattenfelsbrytare för automatisk vattenavstängning.

STRÖMSTÄLLARE

Enligt svensk standard.

ELUTTAG

- Väggtuttar ute placeras vid altan, balkong och garage/ carport (rörutsläpp +1400ög).
- Väggtuttar inne placeras ca på var 3,75m vägglängd (beroende på fönsterplacering) samt under strömbrytare i rum (höjd +200ög).
- Väggtuttar vid köksinredning, klädtvätttrum, wc och garage placeras på höjd +1200ög.
- Vid dedikerad TV-plats placeras 6 uttagsbrunnar.
- Timeruttag ingår ej i projekteringen.

ANSLUTNINGSPUNKTER

Anslutningspunkt för ytterbelysning vid entré, klädvård, garage, altan och balkong dock ej vid sovrums, tändning av ytterlampor sker individuellt vid varje dörr (rörutsläpp +1900ög.) Antalet belysningspunkter är beroende av antalet kvadratmeter i rummen, 0-14=1st 15-24=2st 25-34=3st o.s.v. Underskåpsbelysning förbereds för bänkbelysning, alt. spotlights via strömbrytare vid dörr.

TELEINSTALLATIONER

- Vid fiberanslutning installeras 1 st nätverksuttag i separat mediacentral.
- Plats för mediacentral och tomrör för inkommande fiber förbereds i samtliga villor.
- 1 st datakabel i VP16 mellan mediacentral och värmepump.
- 4st VP20 till vind för förberedelse av antenn, parabol och trådlöst nätverk.
- Vid villor med mer än 1 plan projekteras trådlöst nätverk s.k. accesspunkt.

UNGEFÄRLIG BESTYCKNING AV UTTAG I OLIKA RUM

Entré/hall:	1 tak, 2 vägg.
Vardagsrum:	3-4 tak/vägg, 4-5 vägg.
Allrum:	2-3 tak/vägg, 3-4 vägg.
Stort sovrums:	1 tak, 1 tak/vägg, 3-4 vägg.
Litet sovrums:	1 tak, 2-3 vägg.
Kontor:	1 tak, 3-4 vägg.
Kök:	2 tak, 1 tak/vägg, 3-4 vägg, 1-2 underskåpsbelysning.
Klädvård:	2 tak, 2 vägg, dock ej tidsstyrt.
Badrum:	1 tak, 1 spegelbelysning, 1 vägg.
Wc/dusch:	1 tak, 1 spegelbelysning, 1 vägg.
Wc under 4m ² :	1 spegelbelysning, 1 vägg.
Klk:	1 tak alt. garderobsbelysning.
Vind:	1 lamputtag, 1 väggtuttar (avser 1-planshus och oinredd vind).
Carport:	2 tak, 1 vägg. Ett envägsuttag per bilplats, dock ej tidsstyrt. I carport styrs belysningen av rörelsevakt med ljusfunktion
Enkelgarage:	2 tak, 2 vägg
Dubbelgarage:	4 tak, 3-4 vägg. Två envägsuttag per bilplats, dock ej tidsstyrt.
Garage/carport:	Tomrör 25 mm förbereds i garage för el-bilsaddare.
Förråd:	1 tak, 1 vägg

Förklaringar till förkortningar och symboler på ritningar

CD	placering av centraldammsugare
ELC	placering av gruppcentral
VP	placering av värmepump
HT	placering av handdukstork
GVF	placering av golvvärmefördelare
INSP	placering av inspektionslucka (1½-planshus)
↑	pil på trappa visar trappriktning nerifrån och upp
VL	placering av vindlucka
VM	placering av vattenmätarskåp/vattenmätare
VUK	placering av utv. väggvattenutkastare
VVB	placering av varmvattenberedare
ÖK	Se öppningar, sidan 17
== =: =: =	synlig balk. Minst 2,2 m från färdigt golv (Gäller vid 2,5 m invändig takhöjd)
-- - - - -	Dold balk
=====	Synlig underram

HUSHÅLLSMASKINER

DM	placering av diskmaskin
F	placering av frys
K/F	placering av kyl/frys
K/S	placering av kyl/sval
MU	placering av mikrovågsugn
TM	placering av tvättmaskin
TT	placering av torktumlare
U	placering av inbyggnadsugn
U/M	placering av inbyggnadsugn och mikrovågsugn
	placering av håll/spis
Fönster	se sidan 14
Garderober	se sidan 20

Att tänka på före leveransdagen

Byggsatsen transporteras så långt farbar bilväg för större lastbil (upp till 24 m längd) finns, omlastning från släp till dragbil kan ske vid begränsad framkomlighet.

Allt material ska kunna avlastas intill grunden.

Köparen håller med erforderliga ställningar enligt arbetarskyddsstyrelsens föreskrifter.

Montering med kran erfordras. Eftersom lastbilens räckvidd är begränsad (ca 17 m) måste infart och tomt planeras så att lastbilen kan komma ända fram till grunden på ett par sidor, gäller vid montering genom Borohus.

I övriga fall skall köparen på egen bekostnad ordna kranhjälp.

Standard- och tillvalsprodukter

Om beställd produkt utgått eller inte finns tillgänglig ur underleverantörens sortiment återbetalas erlagt belopp om inte likvärdig ersättningsvara kan erbjudas till samma kostnad. I förekommande fall sker ovanstående i överenskommelse mellan köpare och säljare.

Av trycktekniska skäl kan färger som återges på visade produkter avvika från verkligheten. Kontrollera därför färger hos våra underleverantörer eller fråga efter färgprov hos våra återförsäljare.

Endast vissa tillval ur underleverantörernas sortiment visas i denna broschyr.

För komplett tillvalssortiment, titta i respektive underleverantörs produktkatalog/hemsida.

Modellbeteckningar i denna broschyr kan komma att ändras.

Borohus förbehåller sig rätten att ersätta berörd produkt med likvärdig produkt.

Borohus förbehåller sig rätten till ändringar i leveransutförande.

Sadeltak

1. YTTERTAK

- Betongtakpannor
- 25x38 Tegelläkt
- 25x38 Ströläkt
- Underlagspapp
- 17 Råspont
- Fackverkstakstol

2. YTTERVÄGG

- 22x145 Sveapanel
- 28x70 Spikläkt
- 6 mm luftningsläkt
- Vindskydd
- 20 cellplast
- 220 Regelstomme
- 240 Mineralullsisolering
- Fuktspärr
- 45 Regelstomme
- 45 Mineralullsisolering
- 13 Gips

3. VINDSBJÄLKLAG

- Fackverkstakstol
- 500 Lösullsisolering
- Fuktspärr
- 28x70 Glespanel
- 13 Gipsplank

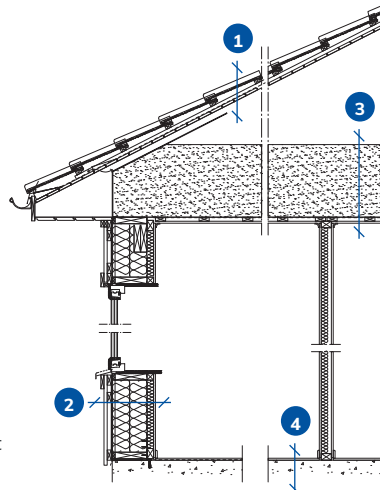

4. GOLV

- Träggolv (ej i våtutrymme)
- Betongplatta och underliggande isolering ingår ej

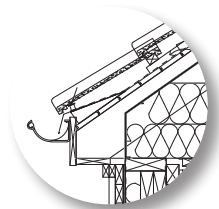

Princip för utförande med kort takfot.

Ryggåstak

1. YTTERTAK

- Betongtakpannor
- 25x38 Tegelläkt
- 25x38 Ströläkt
- Underlagspapp
- 17 Råspont
- Saxtakstol

2. YTTERVÄGG

- 22x145 Sveapanel
- 28x70 Spikläkt
- 6 mm luftningsläkt
- Vindskydd
- 20 cellplast
- 220 Regelstomme
- 240 Mineralullsisolering
- Fuktspärr
- 45 Regelstomme
- 45 Mineralullsisolering
- 13 Gips

3. VINDSBJÄLKLAG

- Fackverkstakstol
- 500 Lösullsisolering (350 vid slutna fack)
- Fuktspärr
- 28x70 Glespanel
- 13 Gipsplank

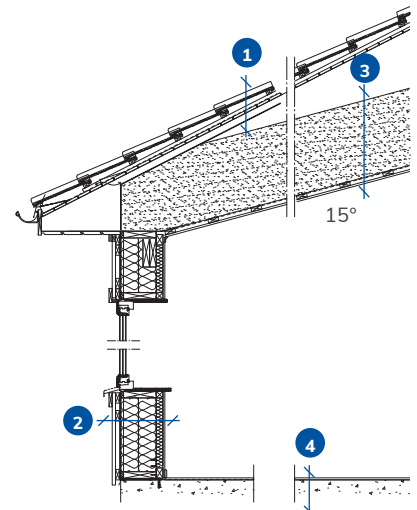

4. GOLV

- Träggolv (ej i våtutrymme)
- Betongplatta och underliggande isolering ingår ej

Pulpettak

1. YTTERTAK

- Betongtakpannor
- (vid taklutning >14°)
- 25x38 Tegelläkt
- 25x38 Ströläkt
- Underlagspapp
- 17 Råspont
- Takbjälkar
- Luftspalt
- Minst 350 Lösullsisolering
- Fuktspärr
- 28x70 Glespanel
- 13 Gipsplank

2. YTTERVÄGG

- 22x145 Sveapanel
- 28x70 Spikläkt
- 6 mm luftningsläkt
- Vindskydd
- 20 isolering
- 220 Regelstomme
- 240 Mineralullsisolering
- Fuktspärr
- 45 Regelstomme
- 45 Mineralullsisolering
- 13 Gips

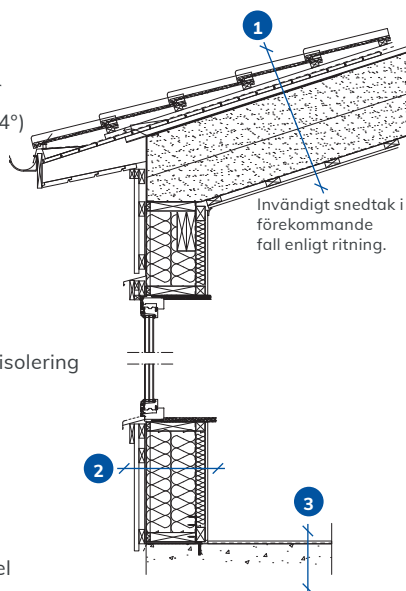

3. GOLV

- Träggolv (ej i våtutrymme)
- Betongplatta och underliggande isolering ingår ej.

Låglutande yttertak under 14°

Takfot enl. sektion pulpettak är vanlig vid låglutande tak. Se ritning för aktuell husmodell.

1. YTTERTAK

- Tätskiktsmatta (Obs se yttertak på sidan 8 och plåt på sidan 11.)
- Underlagspapp
- 22 Råspont
- Takstol
- Luftspalt
- 450 mineralullsisolering
- Fuktspärr
- 28x70 Glespanel
- 13 Gipsplank

2. MELLANBJÄLKLAG

- Träggolv (ej våtutrymen)
- 22 Spånskiva
- Golvbjälkar
- 45 Mineralullsisolering
- Armerad väv
- 28x70 Glespanel
- 13 Gipsplank

3. YTTERVÄGG

- 22x145 Sveapanel
- 28x70 Spikläkt
- 6 mm luftningsläkt
- Vindskydd
- 20 isolering
- 220 Regelstomme
- 240 Mineralullsisolering
- Fuktspärr
- 45 Regelstomme
- 45 Mineralullsisolering
- 13 Gips

4. GOLV

- Träggolv (ej i våtutrymme)
- Betongplatta och underliggande isolering ingår ej

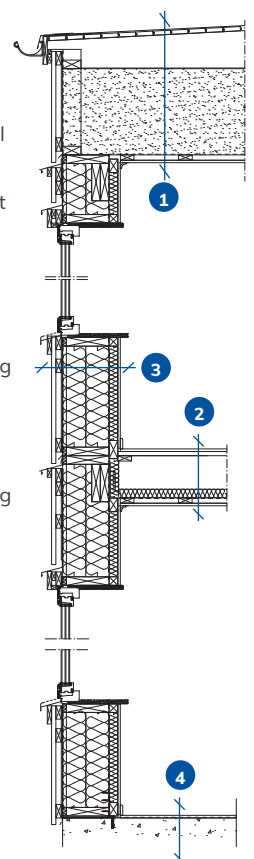

2-planshus

1. YTTERTAK

- Betongtakpannor
- 25x38 Tegelläkt
- 25x38 Strörläkt
- Underlagspapp
- 17 Råspont
- Takbjälkar
- Luftspalt
- Upp till 500 lösullsisolering
- Fuktspärr
- 28x70 Glespanel
- 13 Gipsplank

2. YTTERVÄGG

- 22x145 Sveapanel
- 28x70 Spikläkt
- 6 mm luftningsläkt
- Vindskydd
- 20 cellplast på-
- 220 Regelstomme
- 240 Mineralullsisolering
- Fuktspärr
- 45 Regelstomme
- 45 Mineralullsisolering
- 13 Gips

3. MELLANBJÄLKLAG

- Träggolv
- (ej våtutrymen)
- 22 Spånskiva
- Golvbjälkar
- 45 Mineralullsisolering
- Armerad väv
- 28x70 Glespanel
- 13 Gipsplank

4. GOLV

- Träggolv (ej i våtutrymme)
- Betongplatta och underliggande isolering ingår ej

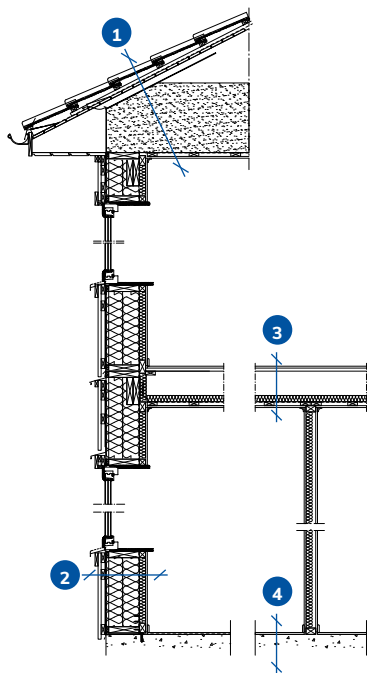

1½-planshus (inredd övervåning)

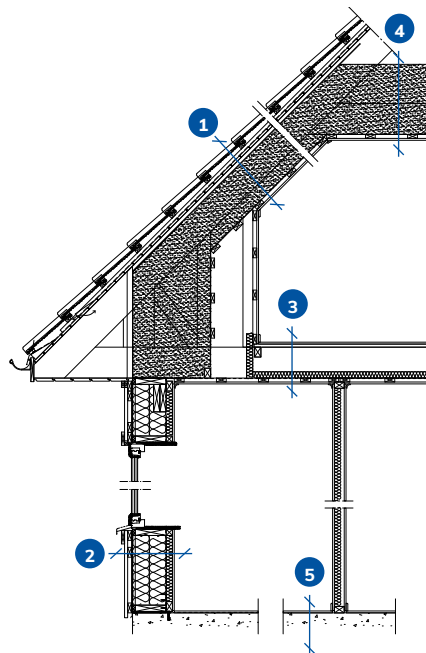

1. YTTERTAK

- Betongtakpannor
- 25x38 Tegelläkt
- 25x38 Strörläkt
- Underlagspapp
- 17 Råspont
- Ramverkstakstol
- Luftspalt
- 290 Lösullsisolering
- Fuktspärr
- 28x70 Glespanel
- 13 Gipsplank

3. MELLANBJÄLKLAG

- Träggolv
- (ej våtutrymen)
- 22 Spånskiva
- Golvbjälkar
- 45 Mineralullsisolering
- Armerad väv
- 28x70 Glespanel
- 13 Gipsplank

2. YTTERVÄGG

- 22x145 Sveapanel
- 28x70 Spikläkt
- 6 mm luftningsläkt
- Vindskydd
- 20 cellplast på-
- 220 Regelstomme
- 240 Mineralullsisolering
- Fuktspärr
- 45 Regelstomme
- 45 Mineralullsisolering
- 13 Gips

4. HANBJÄLKLAG

- Ramverkstakstol
- 500 Lösullsisolering
- Fuktspärr
- 28x70 Glespanel
- 13 Gipsplank

5. GOLV

- Träggolv (ej i våtutrymme)
- Betongplatta och underliggande isolering ingår ej

1½-planshus (oinredd övervåning)

1. YTTERTAK

- Betongtakpannor
- 25x38 Tegelläkt
- 25x38 Strörläkt
- Underlagspapp
- 17 Råspont
- Ramverkstakstol

2. YTTERVÄGG

- 22x145 Sveapanel
- 28x70 Spikläkt
- 6 mm luftningsläkt
- Vindskydd
- 20 cellplast på-
- 220 Regelstomme
- 240 Mineralullsisolering
- Fuktspärr
- 45 Regelstomme
- 45 Mineralullsisolering
- 13 Gips

3. MELLANBJÄLKLAG

- Golvbjälkar
- 310 Mineralullsisolering
- Fuktspärr
- 28x70 Glespanel
- 13 Gipsplank

4. GOLV

- Träggolv (ej i våtutrymme)
- Betongplatta och underliggande isolering ingår ej

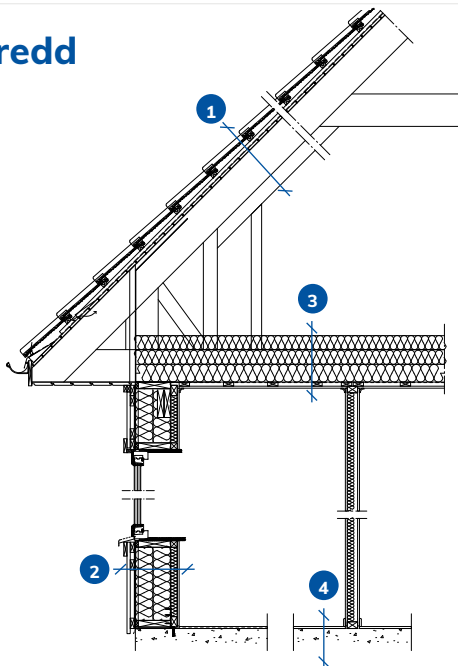

” BOROHUS SKA
MED MILJÖMEDVETENHET
OCH NYTÄNKANDE ERBJUDA
KUNDANPASSADE,
PRISVÄRDA VILLOR MED
HÖG KVALITÉ FÖR
ETT TRYGGT BOENDE ”

Borohus

Borohus AB • Öxabäcksvägen 9 • 512 65 Mjölby
Telefon 0325-186 20 • info@borohus.se • www.borohus.se