

Sammanfattning av

# ENERGIDEKLARATION

Gessievägen 288-8, 235 93 Vellinge

Vellinge kommun

Nybyggnadsår: 1909

Energideklarations-ID: 1504948



DENNA BYGGNADS  
ENERGIKLASS

**Energiprestanda, primärenergital:**  
170 kWh/m<sup>2</sup> och år

**Krav vid uppförande av  
ny byggnad, primärenergital:**  
Energiklass C, 90 kWh/m<sup>2</sup> och år

**Specifik energianvändning  
(tidigare energiprestanda):**  
86 kWh/m<sup>2</sup> och år

**Uppvärmningssystem:**  
Värmepump-luft/vatten (el) och  
värmepump-luft/luft (el)

**Radonmätning:**  
Inte utförd

**Åtgärdsförslag:**  
Har lämnats

**Energideklarationen är utförd av:**  
Jamii Trivin, Energibolaget  
Fastighetskontroll AB, 2024-08-28

**Energideklarationen är giltig till:**  
2034-08-28

Energideklarationen i sin helhet  
finns hos byggnadens ägare.

**För mer information:**  
[www.boverket.se](http://www.boverket.se)

Sammanfattningen är upprättad enligt  
Boverkets föreskrifter och allmänna råd  
(2007:4) om energideklaration för byggnader.

## Byggnaden - Identifikation

Län Skåne	Kommun Vellinge	OBS! Småhus i bostadsrätt ska deklarerars av bostadsrättsföreningen. <input checked="" type="checkbox"/> Egna hem (privatägda småhus)		
Fastighetsbeteckning (anges utan kommunnamn) Gessie 21:23		Egen beteckning Gessievägen 288-8		
Husnummer 1	Prefix byggnadsid 1	Byggnadsid 2781357	Orsak till avvikelse Adressuppgifter är fel/saknas <input type="radio"/>	
Adress Gessievägen 288-8		Postnummer 23593	Postort Vellinge	Huvudadress <input checked="" type="radio"/>

## Byggnaden - Egenskaper

Typkod 220 - Småhusenhet, bebyggd		Byggnadskategori En- och tvåbostadshus	
Byggnadens komplexitet <input checked="" type="radio"/> Enkel <input type="radio"/> Komplex		Byggnadstyp Friliggande	
		Nybyggnadsår 1909	
Atemp mätt värde (exkl. Avarmgarage) 163 m <sup>2</sup>		Verksamhet Fördela enligt nedan:	
Finns installerad eleffekt >10 W/m <sup>2</sup> för uppvärmning och varmvattenproduktion <input checked="" type="radio"/> Ja <input type="radio"/> Nej		Procent av Atemp (exkl. Avarmgarage)	
Är byggnaden skyddad som byggnadsminne eller är byggnaden en sådan särskilt värdefull byggnad som avses i 8 kap 13 § PBL? <input checked="" type="radio"/> Nej <input type="radio"/> Ja, enligt 3 kap KML <input type="radio"/> Ja, enligt SBM-förordningen <input type="radio"/> Ja, är utpekad i detaljplan eller områdesbestämmelser <input type="radio"/> Ja, är utpekad i annan typ av dokument <input type="radio"/> Ja, egen bedömning		Bostäder (inkl. biarea, t.ex. trapphus och uppvärmd källare) 100	
		Övrig verksamhet - ange vad <input type="text"/>	
		Summa 100	

## Energianvändning

<b>Mätperiod</b> Vilken 12-månadersperiod avser energiuppgifterna? (ange första månaden i formatet ÅÅMM)		<b>Beräknad energianvändning</b> Beräknad energianvändning vid normalt brukande och ett normalår anges för byggnader där det inte går att få fram uppgifter om den uppmätta energianvändningen.																																																																	
2301 - 2312		<input type="checkbox"/>																																																																	
Hur mycket energi har använts för värme och varmvatten angiven mätperiod? <b>Värdena ska vara korrigerade för normalt bruk. (BFS 2016:12)</b> <b>Angivna värden ska inte vara normalårskorrigerade.</b>		Övrig el som ingår i energiprestanda																																																																	
<table border="0" style="width: 100%;"> <thead> <tr> <th></th> <th colspan="2" style="text-align: center;">Energi för</th> <th></th> </tr> <tr> <th></th> <th style="text-align: center;">uppvärmning</th> <th style="text-align: center;">tappvarmvatten</th> <th></th> </tr> </thead> <tbody> <tr> <td>Fjärrvärme (1)</td> <td><input type="text"/></td> <td><input type="text"/></td> <td>kWh</td> </tr> <tr> <td>Olja, fossil (2)</td> <td><input type="text"/></td> <td><input type="text"/></td> <td>kWh</td> </tr> <tr> <td>Gas, fossil (3)</td> <td><input type="text"/></td> <td><input type="text"/></td> <td>kWh</td> </tr> <tr> <td>Ved (4)</td> <td style="text-align: center;">1800</td> <td><input type="text"/></td> <td>kWh</td> </tr> <tr> <td>Flis/pellets/briketter (5)</td> <td><input type="text"/></td> <td><input type="text"/></td> <td>kWh</td> </tr> <tr> <td>Övrigt bibränsle (6)</td> <td><input type="text"/></td> <td><input type="text"/></td> <td>kWh</td> </tr> <tr> <td>El (vattenburen) (7)</td> <td><input type="text"/></td> <td><input type="text"/></td> <td>kWh</td> </tr> <tr> <td>El (direktverkande) (8)</td> <td><input type="text"/></td> <td><input type="text"/></td> <td>kWh</td> </tr> <tr> <td>El (luftburen) (9)</td> <td><input type="text"/></td> <td><input type="text"/></td> <td>kWh</td> </tr> <tr> <td>Markvärmepump (el) (10)</td> <td><input type="text"/></td> <td><input type="text"/></td> <td>kWh</td> </tr> <tr> <td>Värmepump-frånluft (el) (11)</td> <td><input type="text"/></td> <td><input type="text"/></td> <td>kWh</td> </tr> <tr> <td>Värmepump-luft/luft (el) (12)</td> <td style="text-align: center;">2900</td> <td><input type="text"/></td> <td>kWh</td> </tr> <tr> <td>Värmepump-luft/vatten (el) (13)</td> <td style="text-align: center;">6766</td> <td><input type="text"/></td> <td>kWh</td> </tr> <tr> <td>Tappvarmvatten (el) (14)</td> <td><input type="text"/></td> <td style="text-align: center;">1630</td> <td>kWh</td> </tr> </tbody> </table>			Energi för				uppvärmning	tappvarmvatten		Fjärrvärme (1)	<input type="text"/>	<input type="text"/>	kWh	Olja, fossil (2)	<input type="text"/>	<input type="text"/>	kWh	Gas, fossil (3)	<input type="text"/>	<input type="text"/>	kWh	Ved (4)	1800	<input type="text"/>	kWh	Flis/pellets/briketter (5)	<input type="text"/>	<input type="text"/>	kWh	Övrigt bibränsle (6)	<input type="text"/>	<input type="text"/>	kWh	El (vattenburen) (7)	<input type="text"/>	<input type="text"/>	kWh	El (direktverkande) (8)	<input type="text"/>	<input type="text"/>	kWh	El (luftburen) (9)	<input type="text"/>	<input type="text"/>	kWh	Markvärmepump (el) (10)	<input type="text"/>	<input type="text"/>	kWh	Värmepump-frånluft (el) (11)	<input type="text"/>	<input type="text"/>	kWh	Värmepump-luft/luft (el) (12)	2900	<input type="text"/>	kWh	Värmepump-luft/vatten (el) (13)	6766	<input type="text"/>	kWh	Tappvarmvatten (el) (14)	<input type="text"/>	1630	kWh	Fjärrkyla (15) <input type="text"/> kWh El för komfortkyla (16) <input type="text"/> kWh Fastighetsel <sup>1</sup> (17) <input type="text"/> kWh	
	Energi för																																																																		
	uppvärmning	tappvarmvatten																																																																	
Fjärrvärme (1)	<input type="text"/>	<input type="text"/>	kWh																																																																
Olja, fossil (2)	<input type="text"/>	<input type="text"/>	kWh																																																																
Gas, fossil (3)	<input type="text"/>	<input type="text"/>	kWh																																																																
Ved (4)	1800	<input type="text"/>	kWh																																																																
Flis/pellets/briketter (5)	<input type="text"/>	<input type="text"/>	kWh																																																																
Övrigt bibränsle (6)	<input type="text"/>	<input type="text"/>	kWh																																																																
El (vattenburen) (7)	<input type="text"/>	<input type="text"/>	kWh																																																																
El (direktverkande) (8)	<input type="text"/>	<input type="text"/>	kWh																																																																
El (luftburen) (9)	<input type="text"/>	<input type="text"/>	kWh																																																																
Markvärmepump (el) (10)	<input type="text"/>	<input type="text"/>	kWh																																																																
Värmepump-frånluft (el) (11)	<input type="text"/>	<input type="text"/>	kWh																																																																
Värmepump-luft/luft (el) (12)	2900	<input type="text"/>	kWh																																																																
Värmepump-luft/vatten (el) (13)	6766	<input type="text"/>	kWh																																																																
Tappvarmvatten (el) (14)	<input type="text"/>	1630	kWh																																																																
		Energi för uppvärmning, tappvarmvatten, komfortkyla och fastighetsel																																																																	
		Summa <sup>2</sup> (1-17) <input style="width: 100px;" type="text" value="13096"/> kWh																																																																	
		Övrig energi (ingår inte i energiprestanda)																																																																	
		Hushållsel <sup>3</sup> (18) <input type="text"/> kWh Verksamhetsel <sup>4</sup> (19) <input type="text"/> kWh																																																																	
		Finns solvärme? <input type="radio"/> Ja <input checked="" type="radio"/> Nej																																																																	
		Ange solfångararea <input type="text"/> m <sup>2</sup>	Beräknad energiproduktion <input type="text"/> kWh/år																																																																
		Finns solcellsystem? <input type="radio"/> Ja <input checked="" type="radio"/> Nej																																																																	
		Ange solcellsarea <input type="text"/> m <sup>2</sup>	Beräknad elproduktion <input type="text"/> kWh/år																																																																
		Byggnadens energianvändning <sup>5</sup> (Normalårskorrigerat värde (Energi-index))																																																																	
		<input style="width: 100px;" type="text" value="13958"/> kWh/år																																																																	
Ort (Energi-Index)		Byggnadens primärenergianvändning <sup>6</sup>																																																																	
<input style="width: 100px;" type="text" value="Falsterbo"/>		<input style="width: 100px;" type="text" value="27768"/> kWh/år																																																																	
Energiprestanda (primärenergital)	Referensvärde 1 (enligt nybyggnadskrav)	Referensvärde 2 (liknande byggnader)	Referensvärde 3 (nybyggnadskrav för denna byggnad)																																																																
<input style="width: 100px;" type="text" value="170"/> kWh/m <sup>2</sup> , år	<input style="width: 100px;" type="text" value="90"/> kWh/m <sup>2</sup> , år	<input style="width: 100px;" type="text" value="158"/> kWh/m <sup>2</sup> , år	<input style="width: 100px;" type="text"/> kWh/m <sup>2</sup> , år																																																																

<sup>1</sup> Den el som ingår i fastighetsenergin.

<sup>2</sup> Den energimängd som levereras till byggnaden vid normalt brukande.

<sup>3</sup> Den el som ingår i hushållsenergin.

<sup>4</sup> Den el som ingår i verksamhetsenergin.

<sup>5</sup> Enligt definition i Boverkets byggregler (2011:6) - föreskrifter och allmänna råd.

<sup>6</sup> Underlag för energiprestanda.

## Uppgifter om ventilationskontroll

Finns det krav på återkommande ventilationskontroll i byggnaden?	<input type="radio"/> Ja	<input checked="" type="radio"/> Nej	
Typ av ventilationssystem	<input type="checkbox"/> FTX	<input type="checkbox"/> FT	<input type="checkbox"/> F med återvinning
	<input type="checkbox"/> F	<input checked="" type="checkbox"/> Självdrag	

## Inspektion av uppvärmningssystem

Finns det ett uppvärmningssystem eller kombinerat rumsuppvärmnings- och ventilationssystem med en nominell effekt på rumsuppvärmning på över 70 kW?	<input type="radio"/> Ja	<input checked="" type="radio"/> Nej
Bedömningsgrund för fastställande av nominell effekt	Övrigt	

## Inspektion av luftkonditioneringsystem

Finns det ett luftkonditioneringsystem eller kombinerat luftkonditionerings- och ventilationssystem med en nominell effekt på över 70 kW?	<input type="radio"/> Ja	<input checked="" type="radio"/> Nej
Bedömningsgrund för fastställande av nominell effekt	Saknas	

## Uppgifter om radon

Är radonhalten mätt?	<input type="radio"/> Ja	<input checked="" type="radio"/> Nej
----------------------	--------------------------	--------------------------------------

# Utförda energieffektiviseringsåtgärder sedan föregående energideklaration

## Rekommendationer om kostnadseffektiva åtgärder

Åtgärdsförslag (Dekl.id: 1504948)

Styr- och reglerteknik	Installationsteknik	Byggnadsteknik
<p>Värme</p> <p><input type="checkbox"/> Nya radiatorventiler</p> <p><input type="checkbox"/> Injustering av värmesystem</p> <p><input type="checkbox"/> Tids-/behovsstyrning av värmesystem</p> <p><input type="checkbox"/> Rengöring och/eller luftning av värmesystem</p> <p><input type="checkbox"/> Maxbegränsning av innetemperatur</p> <p><input type="checkbox"/> Ny inomhusgivare</p> <p><input type="checkbox"/> Byte/installation av tryckstyrda pumpar</p> <p><input type="checkbox"/> Annan åtgärd</p> <p>Ventilation</p> <p><input type="checkbox"/> Injustering av ventilationssystem</p> <p><input type="checkbox"/> Tidsstyrning av ventilationssystem</p> <p><input type="checkbox"/> Behovsstyrning av ventilationssystem</p> <p><input type="checkbox"/> Byte/installation av varvvalsstyrda fläktar</p> <p><input type="checkbox"/> Annan åtgärd</p> <p>Belysning, kylning m.m.</p> <p><input type="checkbox"/> Tids-/behovsstyrning av belysning</p> <p><input type="checkbox"/> Tids-/behovsstyrning av kyla</p> <p><input type="checkbox"/> Annan åtgärd</p>	<p><input type="checkbox"/> Varmvattenbesparande åtgärder</p> <p><input type="checkbox"/> Energieffektiv belysning</p> <p><input type="checkbox"/> Isolering av rör och ventilationskanaler</p> <p><input checked="" type="checkbox"/> Byte/installation av värmepump</p> <p><input type="checkbox"/> Byte/installation av energieffektivare värmekälla</p> <p><input type="checkbox"/> Byte/komplettering av ventilationssystem</p> <p><input type="checkbox"/> Återvinning av ventilationsvärme</p> <p><input type="checkbox"/> Installation av solvärme</p> <p><input type="checkbox"/> Installation av solceller</p> <p><input type="checkbox"/> Annan åtgärd</p>	<p><input type="checkbox"/> Tilläggsisolering vindsbjälklag/tak</p> <p><input type="checkbox"/> Tilläggsisolering väggar</p> <p><input type="checkbox"/> Tilläggsisolering källare/mark</p> <p><input type="checkbox"/> Byte till energieffektiva fönster/fönsterdörrar</p> <p><input type="checkbox"/> Komplettering fönster/fönsterdörrar med innerruta</p> <p><input type="checkbox"/> Tätning fönster/fönsterdörrar/ytterdörrar</p> <p><input type="checkbox"/> Annan åtgärd</p>
Minskad energianvändning	Kostnad per sparad kWh	
2000 kWh/år	0,7 kr/kWh	
Beskrivning av åtgärden		
Komplettering av uppvärmningssystem med ytterligare en luft/luft-värmepump.		

Styr- och reglerteknik	Installationsteknik	Byggnadsteknik
<p>Värme</p> <p><input type="checkbox"/> Nya radiatorventiler</p> <p><input type="checkbox"/> Injustering av värmesystem</p> <p><input type="checkbox"/> Tids-/behovsstyrning av värmesystem</p> <p><input type="checkbox"/> Rengöring och/eller luftning av värmesystem</p> <p><input type="checkbox"/> Maxbegränsning av innetemperatur</p> <p><input type="checkbox"/> Ny inomhusgivare</p> <p><input type="checkbox"/> Byte/installation av tryckstyrda pumpar</p> <p><input type="checkbox"/> Annan åtgärd</p> <p>Ventilation</p> <p><input type="checkbox"/> Injustering av ventilationssystem</p> <p><input type="checkbox"/> Tidsstyrning av ventilationssystem</p> <p><input type="checkbox"/> Behovsstyrning av ventilationssystem</p> <p><input type="checkbox"/> Byte/installation av varvtalsstyrda fläktar</p> <p><input type="checkbox"/> Annan åtgärd</p> <p>Belysning, kylning m.m.</p> <p><input type="checkbox"/> Tids-/behovsstyrning av belysning</p> <p><input type="checkbox"/> Tids-/behovsstyrning av kyla</p> <p><input type="checkbox"/> Annan åtgärd</p>	<p><input type="checkbox"/> Varmvattenbesparande åtgärder</p> <p><input type="checkbox"/> Energieffektiv belysning</p> <p><input type="checkbox"/> Isolering av rör och ventilationskanaler</p> <p><input type="checkbox"/> Byte/installation av värmepump</p> <p><input type="checkbox"/> Byte/installation av energieffektivare värmekälla</p> <p><input type="checkbox"/> Byte/komplettering av ventilationssystem</p> <p><input type="checkbox"/> Återvinning av ventilationsvärme</p> <p><input type="checkbox"/> Installation av solvärme</p> <p><input checked="" type="checkbox"/> Installation av solceller</p> <p><input type="checkbox"/> Annan åtgärd</p>	<p><input type="checkbox"/> Tilläggsisolering vindsbjälklag/tak</p> <p><input type="checkbox"/> Tilläggsisolering väggar</p> <p><input type="checkbox"/> Tilläggsisolering källare/mark</p> <p><input type="checkbox"/> Byte till energieffektiva fönster/fönsterdörrar</p> <p><input type="checkbox"/> Komplettering fönster/fönsterdörrar med innerruta</p> <p><input type="checkbox"/> Tätning fönster/fönsterdörrar/ytterdörrar</p> <p><input type="checkbox"/> Annan åtgärd</p>
<p>Minskad energianvändning</p> <p>2300 kWh/år</p>	<p>Kostnad per sparad kWh</p> <p>0,8 kr/kWh</p>	
<p>Beskrivning av åtgärden</p> <p>Solceller 8 kW</p> <p>Installation utav 30 m<sup>2</sup> solcellspaneler på byggnadens tak som vetter mot söder. Ev överskott kan antingen kopplas på hushålls eller säljas på nätet. Den minskade energianvändningen är exkl. överskott till nät. Åtgärdsförslaget förutsätter att solcellspanelerna har en ekonomisk livslängd på minst 30 år.</p>		

## Övrigt

Har byggnaden besiktigats på plats?

Vid nej, vilket undantag åberopas

Ja  Nej

Kommentar

Beräknat av Energibolaget AB  
Energideklaration upprättad efter riktlinjer enligt BEN.

Normaliserade värden:  
Varmvatten småhus: 20 kWh/m<sup>2</sup>, år / η  
Temperatur: 21°C

Annat arbete med hänvisning till hälsa och miljö som utförts på byggnaden

Luft-vatten/värmepumpen bedöms ha uppnått sin tekniska livslängd. Genom att byta denna kan en besparing på mellan 30-50 % uppnås.

Annat arbete med hänvisning till hälsa och miljö som utförts på byggnaden

En invändig installation utav isolerruta på de befintliga kopplade 2-glas fönstren beräknas sänka u-värdet från ca 2,7 till 1,3 W/m<sup>2</sup>, K vilket leder till ett minskat värmebehov. Denna installation medför förutom ett minskat värmebehov även ett mer behagligt inomhusklimat samt minskar risken för kallras. Åtgärden är dock inte energiekonomiskt försvarbar då en pumpar finns installerade.

Annat arbete med hänvisning till hälsa och miljö som utförts på byggnaden

Isolering i vindsbjälklaget bedöms som något underdimensionerad (100 mm). Åtgärden är dock inte energiekonomiskt försvarbar då en pumpar finns installerade.



## Uppgift om anställning hos uppdragsgivaren

Är du anställd hos den som är skyldig att se till att det finns en energideklaration eller ett inspektionsprotokoll?

Ja  Nej

### Expert

Förnamn	Efternamn	
Jamii	Trivin	
Datum för godkännande	E-postadress	
2024-08-28	jamii@energibolaget.se	
Certifikatnummer	Certifieringsorgan	Behörighetsnivå
8070	Kiwa Swedcert	Kvalificerad
Företag	Energibolaget Fastighetskontroll AB	

## Byggnaden - Identifikation

Län Skåne	Kommun Vellinge	Dekl.id 1504948
Fastighetsbeteckning Gessie 21:23		Energideklarationen upprättad 2024-08-28
Adress Gessievägen 288-8	Postnummer 235 93	Postort Vellinge

Endast huvudadressen från energideklarationen visas.

## Information om byggnadens energiprestanda och verifiering av energikrav

Vid vissa tillfällen kan det vara viktigt att ha information om byggnadens energiprestanda enligt tidigare gällande regler, exempelvis om energideklarationen används för verifiering i ett bygglovsärende. Byggnadens energiprestanda och energiklass följer kraven i Boverkets byggregler (2011:6) – föreskrifter och allmänna råd (BBR). Hur energiprestanda har beräknats och uttryckts i BBR har ändrats vid några tillfällen. Därför kan information i energideklarationer vara olika över tid. I denna bilaga finns en översikt över byggnadens energiprestanda beräknat enligt olika versioner av BBR.

Det är primärenergitalet och energiklassen i energideklarationens sammanfattning som är den gällande energiprestandan för byggnaden.

## Byggnadens energiprestanda

I tabellen finns byggnadens energiprestanda enligt olika versioner av BBR.

Boverkets byggregler	Energiprestanda
Specifik energianvändning enligt BBR 24 <sup>1</sup> och tidigare	86 kWh/m <sup>2</sup> och år
Primärenergital enligt BBR 25 <sup>2</sup>	158 kWh/m <sup>2</sup> och år
Primärenergital enligt BBR 29 <sup>3</sup>	170 kWh/m <sup>2</sup> och år

## Varför skiljer sig energiprestandan åt?

Du hittar mer information om byggnadens energiprestanda på Boverkets webbplats. Besök webbsida:  
[www.boverket.se/energi](http://www.boverket.se/energi) eller skanna QR-koden.



<sup>1</sup> BFS 2016:13

<sup>2</sup> BFS 2017:5

<sup>3</sup> BFS 2020:4

**Adress** Gessievägen 288-8  
**Fastighetsbeteckning** Gessie 21:23  
**Nybyggnadsår** 1909  
**Uppvärmad yta (Atemp)** 163 m<sup>2</sup>  
**Energiklass** F

- VÄRMESYSTEM**
- Fjärrvärme
  - Direktverkande el
  - Frånluftsvärmepump
  - Luft/luftvärmepump
  - Luft/vattenvärmepump
  - Markvärmepump
  - Vedeldning

- SOL**
- Solceller
  - Solpaneler

- VENTILATION**
- Självdrag
  - Mekanisk frånluft
  - Mekanisk från- och tilluft
  - Mekanisk från- och tilluft med värmeväxling
  - Mekanisk frånluft med återvinning

- FÖNSTER**
- 1-glas
  - 1-glas med lös innerbåge
  - 2-glas kopplade
  - 2-glas isolerfönster
  - 3-glas isolerfönster

### Kommentar från Energiexperten

- Åtgärdsförslag har lämnats.

Här ser ni den energiförbrukning vi utgått från innan energiklass och primärenergital beräknas. Energi för uppvärmning kan innefatta flera energislag. Exempelvis uppvärmning med både el och ved. Husets förutsättningar som konstaterades vid besiktningen. Notera att siffrorna speglar **husets** energiförbrukning **innan** normalisering. Övrig energiförbrukning som exempelvis uppvärmning av gästhus, uppvärmt utespa eller laddning av elbil är borträknad och påverkar inte det slutliga resultatet.

### UPPDELNING ENERGIFÖRBRUKNING



	kWh/år	kWh/m <sup>2</sup> och år
Uppvärmning	11466	70
Tappvarmvatten	962	6
Fastighetsenergi	0	0
<b>Summa</b>	<b>12428</b>	<b>76</b>
Hushållsel	5464	34

### FAKTISK FÖRBRUKNING



### PRIMÄRENERGI

För att det ska gå att jämföra hus på ett rättvist sätt korrigeras siffrorna och speglar husets energibehov vid samma förutsättningar, oavsett antal personer i hushållet eller vilken temperatur det varit i huset. Detta kallas för normalisering.

### FRÅN FAKTISK FÖRBRUKNING



### PRIMÄRENERGI

	Faktiska värden före normalisering	Efter normalisering och normalårskorrigerig	Primärenergi
Atemp (m <sup>2</sup> )	163		
Kallvatten (m <sup>3</sup> /år)	100		
Innetemperatur (°C)	21,0	21,0	21,0
Uppvärmning (kWh/år)	11466	12328	24834
Tappvarmvatten (kWh/år)	962	1630	2934
Fastighetsenergi (kWh/år)	0	0	0
Summa (kWh/år)	12428	13958	27768
kWh/m <sup>2</sup> och år		<b>86</b>	<b>170</b>

## Energiklass >>

Den 1 januari 2014 infördes energiklasser i en skala från A till G, där A står för den lägsta energianvändning en byggnad kan ha, och G för den högsta.

Från och med den 1 januari 2019 uttrycks energiprestandan i primärenergital istället för specifik energiprestanda

Energibolaget  
förklarar!

Energiklass	Kommentarer
	Passivhus
	Lågenergihus
	Krav vid nybyggnation
	Låg förbrukning
	De flesta byggnader i Sverige
	Kan troligen finnas utrymme för kostnadseffektiva åtgärder för att minska förbrukningen
	

## Brukarbeteende speglar inte energideklarationen

Kortfattat innebär det att om 1 person bott i ett stort hus så kommer energiförbrukningen räknas upp så den passar huset i full drift. Det gäller även om det är på andra hållet. Detta gör att det inte alltid är den exakta förbrukningen som en familj använt som leder till resultatet.

Detta enligt regelverket BEN, hos Boverket.

Primärenergital som är dagens resultatenheter utgår från husets faktiska energiförbrukning med hänsyn tagen till flera faktorer som vi nämnt ovan, här är några exempel:

## Husets geografiska läge

Detta innebär att förbrukningen korrigeras utefter grad dagar på den specifika orten. Medelvärde tas fram så ett varmt eller kallt år inte ger ett bättre eller sämre betyg

## Korrigeras utefter husets storlek, beskaffenhet & installation

Detta innebär bland annat att man tar hänsyn till byggnadens varmvattenberedning utefter antal kvadratmeter och därefter ännu en gång utefter effektiviteten på systemet för varmvattenberedning som sedan ger ett resultat för varmvattenberedning.

Hushållsel påverkar inte betyget i en energideklaration men redovisas för att passa husets drift med 30 kWh/ per kvadratmeter

## Inomhustemperatur

En ovanligt hög eller låg inomhustemperatur räknas om till 21 grader

## Förbrukning som ej hör till huset

Elbil, utomhusspa, pool, gäststuga, friliggande garage eller andra uppvärmda ytor ska ej påverka huset energiprestanda och därmed räknas av.



## Bli mindre beroende av köpt el

De idag förekommande solcellstyperna är monokristallina, polykristallina och amorfa solceller.

En solcellsmodul genererar oftast mellan 330 – 430 W per panel. Varje Watt som installeras genererar mellan 0,8 – 1,1 kWh/år.



Solel utgör i dagsläget (2022) ungefär 1% av den totala elproduktionen i Sverige.

År 2040 beräknas Sverige enligt energimyndigheten att 5–10% av Sveriges elproduktion skulle kunna komma via solenergi om ett antal främjande åtgärder genomförs.

## Producera din egen energi

I Sverige lyser solen mer än vad man kan tro, på vissa platser lika bra som i Centraleuropa. Förutsättningarna för billig och miljövänlig energi i form av solceller är därför goda. Hur goda förutsättningarna är för just din byggnad beror på fastighetens placering dvs. takets area och lutning samt i vilket väderstreck det ligger.

Ett optimalt tak vetter mot söder, har mellan 40-47 graders lutning och skuggas inte av något. Men även tak som har andra lägen och lutningar kan ge tillräckligt med solenergi för lönsam kalkyl.

Elpriset förväntas med tiden att öka och vill man minska sitt beroende av köpt energi är solceller ett mycket bra val. Priset på solpaneler har sjunkit de senaste åren vilket gör att det nu är mer lönsamt än tidigare. Med minskad återbetalningstid och hög kvalitet på solcellspanelerna ger det mycket goda förutsättningar till en bra ekonomisk avkastning.

Takyta	Antal paneler	Förväntad elproduktion
20 m <sup>2</sup>	12 st	5 000 kWh/år
40 m <sup>2</sup>	24 st	10 000 kWh/år
60 m <sup>2</sup>	36 st	15 000 kWh/år
100 m <sup>2</sup>	60 st	25 000 kWh/år

Förväntad återbetalningstid ligger mellan 6-12 år beroende på systemets storlek, typ av användning, elpris och spotpris.

## Bra att veta

Det finns möjlighet att ansöka om bidrag för din installation av solceller. Gå in på Länsstyrelsens hemsida om du vill veta mer.

## Tips

- Ta in offert från minst två leverantörer.
- Besök gärna någon av deras befintliga kunder.
- Solcellerna skiftar ofta i både pris och kvalitet. Kontrollera leverantörens garantitider, produkt och effektgaranti.



Läs mer på  
[www.energibolagetab.se](http://www.energibolagetab.se)



Frisk luft är bra för hus och kropp

Frisk luft, en ren hälsofråga. Eftersom vi vistas inomhus mer än 70 % av vår tid så är det av högsta vikt att vi skall ha en väl fungerande ventilation i våra hus.

Med rätt cirkulation och tillförsel av friskluft mår både du och ditt hus bättre. Så sov inte en hel natt med dålig ventilation, ventilerade med frisk luft och vakna pigg och glad!

## DET FINNS MYCKET SKIT I GAMMAL LUFT!

Inomhusluften förorenas konstant med fukt, koldioxid och andra partiklar. När vi sover och andas, duschar eller lagar mat tillförs en massa föroreningar i luften. Kläder och husdjur lämnar ifrån sig små osynliga partiklar som inte är bra att andas in. Varje år blir många sjuka och utvecklar exempelvis allergier, mycket beroende på dålig ventilation. Att din byggnad skall vara ordentligt ventilerad är viktigt, här får du bra och enkla tips.

### GENERELLT:

Tilluftsventiler tillför frisk luft utifrån medan frånluftsventiler transporterar ut den förorenade luften. Tilluftsventiler bör finnas i alla rum förutom de rum som förorenar luften mest. I kök, toaletter, badrum och klädkammare ska istället frånluftsventiler finnas. Den friska luften ska gå genom de renaste utrymmena först (sov/vardagsrum) och sist genom de mest förorenande utrymmena innan luften åker ut. Rekommendationen är att all luft i en bostad skall bytas ut varannan timme, det blir en hel del luft som kräver bra ventilation.

### HUS MED SJÄLVDRAGSVENTILATION:

Vid självdragsventilation transporteras luften ut genom frånluftsventilerna på grund av att varm luft stiger genom temperaturskillnaden ute och inne. Självdraget kan vara eftersatt på grund av olika orsaker och fungerar olika beroende på årstid. För lite ventilation under den varma årstiden är mycket vanligt, och det är då som man behöver den som mest.

### DÅLIG LUFTCIRKULATION KAN BERO PÅ:

- Ingen tilluft. Exempelvis i sovrum som inte har bra tilluft känner man det genom att rummet har en mycket unken luft på morgonen. Att ligga i ett sovrum en hel natt utan frisk luft gör personer trötta och det ger ingen bra förutsättning för en ny aktiv dag.
- Ny täta fönster. Vid fönsterrenoveringar blir fönstren mycket tätare med bättre isolering än innan och det gamla kallraset försvinner. Har man inte satt in extra tilluftsventiler i de nya fönstren kommer garanterat ventilationen bli eftersatt.
- Från olja/gas till elpanna/värmepump. När exempelvis oljebrännaren användes blev skorstenen/murstocken varm och självdraget fick ordentlig skjuts. Vid ett byte till annan energikälla som inte värmer murstocken försvinner ventilationseffekten och huset kan få en minimal självdragsventilation.

### TRE BRA TIPS!

- En bra och enkel lösning för att få igång självdraget igen är att se till att sovrum/vardagsrum har bra tilluftsventiler, antingen fasadventiler eller fönsterplacerade springventiler. Dessa är enkla att sätta in. Med lite extra tilluft kommer självdraget igång.
- Med en vinddriven skortensventilator kan självdraget öka, se bild. Placeras på skorstenen och förbättrar ventilationen i rök- och ventilationskanaler och skapar en kontinuerlig ventilation utan större investering och underhåll.
- Montera en mekanisk fläkt som hjälper till att få igång ventileringen ordentligt. Se då till att den har en varvtalsreglering så du kan reglera ventilationen vid olika tillfällen. Mer under sommar och mindre under vintern och när huset står tomt. Vårt råd är att fråga en expert, det finns flera företag som är specialiserade inom ventilation. Rådfråga dem först.

Läs mer på  
[www.energibolagetab.se](http://www.energibolagetab.se)



Investera genom att

# Renovera kopplade tvåglasfönster!

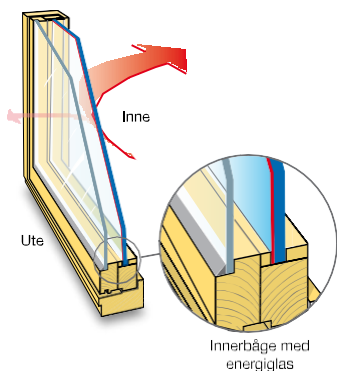

Sluta slösa med din energiförbrukning och betala mindre till elbolagen. Ha roligare för dina pengar och gör samtidigt nytta för miljön.

## HÅLL KYLAN UTANFÖR!

Byggnader med kopplade tvåglasfönster isolerar mindre än hälften så bra mot dagens fönster. Ett alternativ till att byta hela fönsterkonstruktionen (om fönstret i övrigt är i bra skick) är att byta ut en glasruta.

Bäst energispareffekt får man genom att byta ut det inre glaset i kopplade 2-glasfönster mot ett energiglas, alternativt isolerruta med energiglas. Husets fasad får då ingen utseendeförändring, vilket ofta blir följden när man byter hela fönsterkonstruktionen. En fönsterrenovering med energiglas är mindre omfattande och sparar i stort sett lika mycket energi. Det är både enklare och effektivare att förbättra fönstren med en energiglas-konstruktion på insidan än att byta ut hela fönstret. Renoveringsmetoderna går att utveckla med bullerdämpning, solavskärmning, säkerhet med mera. **Glasmästaren kan ge råd.**

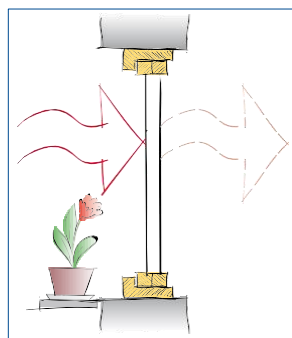

Ett vanligt kopplat 2-glasfönster

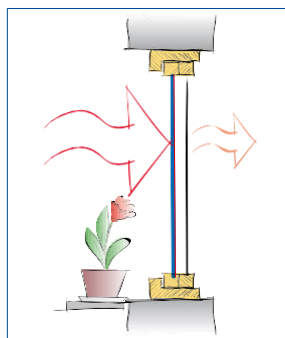

... kompletterat med energiglas på insidan

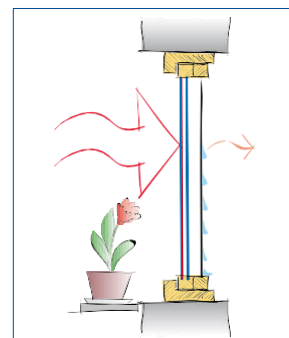

... ytterligare förbättrat med isolerruta med energiglas

Om fönster/dörrar är av äldre karaktär så är ofta drevningen (isolering runt karmen) också detta. Ta bort befintligt foder runt fönstren och montera ny modern isolering (drevremsa) runt fönsterkarm/dörrkarm. Denna åtgärd är mycket kostnadseffektiv och ger en bättre inomhusmiljö med sänkt energiförbrukning.

Läs mer på  
[www.energibolaget.se](http://www.energibolaget.se)



Investera smart genom

# Tilläggsisolering av vinden!

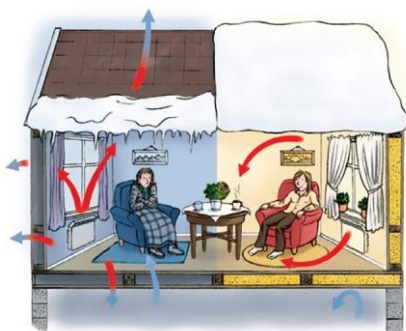

80 m<sup>2</sup> vind med 10 cm sågspån kan med en tilläggsisolering minska uppvärmningskostnaden med ca. 4 000 kronor/år.

Sluta slösa med din energiförbrukning och betala mindre till elbolagen. Ha roligare för dina pengar och gör samtidigt nytta för miljön

Läs mer på  
[www.energibolaget.se](http://www.energibolaget.se)

## ELDA INTE FÖR KRÅKORNA!

En tilläggsisolering av vinden är en billig åtgärd, enkel att räkna hem och har en kort återbetalningstid. Det finns många olika tillvägagångssätt och material att välja på, vissa mer lämpade än andra. Hur just du bör göra i din byggnad beror på hur befintlig konstruktion ser ut, samt vilket eller vilka isoleringsmaterial vinden idag är isolerad med. Det är viktigt att man innan en tilläggsisolering kontaktar en expert inom området för att förvissa sig om att åtgärden inte kan skada huset och att det förväntade resultatet verkligen infinner sig. Exempelvis kan en felaktig åtgärd på en vind öka risken för främmande lukt, mögel-, fukt- och rötskador. Isoleringens tjocklek bör vara mellan 40 till 50 cm i ett vindsbjälklag och minst 30 cm om man isolerar insidan av yttertaket.

### ISOLERING MED GLAS- ELLER MINERALULL:

Täta med diffusionsspärr för att förhindra luftens spridning till vindsutrymmet. Tilläggsisolera och se till att isoleringen runt ventilationsrör och övriga rördragningar är ordentligt utförd.

### ISOLERING MED ORGANISKT MATERIAL (EXEMPELVIS CELLULOSA):

Tätning med diffusionsspärr behövs normalt inte men kan installeras för ännu säkrare miljö. Om det redan finns organiskt isoleringsmaterial (exempelvis torv, kutterspån, sågspån, aska eller motsvarande) kan detta ligga kvar och isoleringen sprutas ut över den befintliga isoleringen.

### ISOLERING PÅ INSIDA AV YTTERTAK MED GLAS- ELLER MINERALULL:

Kontrollera så att det inte redan finns en diffusionsspärr i trossbotten. Se till att det finns en fungerande luftspalt, tilläggsisolera i skikt och täta med diffusionsspärr.

### FUKT!

När en vind tilläggsisoleras kan fuktproblem uppstå. Vinden blir efter en tilläggsisolering kallare och när varm fuktig inomhusluft stiger upp till vinden och kyls ner bildas kondens. För att undvika dessa problem är en fungerande ventilation viktig. Om det finns ett undertryck i byggnaden minskar risken att fuktig inomhusluft sprids upp till vind och isolering. Efter en tilläggsisolering bör man kontinuerligt mäta den relativa fuktigheten på vinden, speciellt på vintern och vid stora temperatursvängningar.



# Investera i Värmepump

Energibolaget  
förklarar!

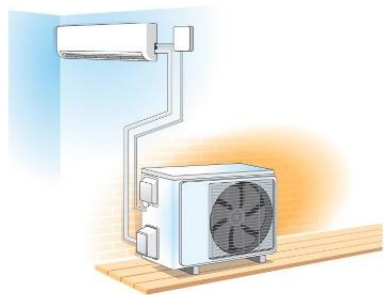

## Minska mängden köpt el

Genom att installera en luft/luftvärmepump kan du minska mängden köpt energi med cirka 40 % för uppvärmning.

Genom att installera en luft/vattenvärmepump kan du minska mängden inköpt el med 50-60 % för uppvärmning och varmvatten.

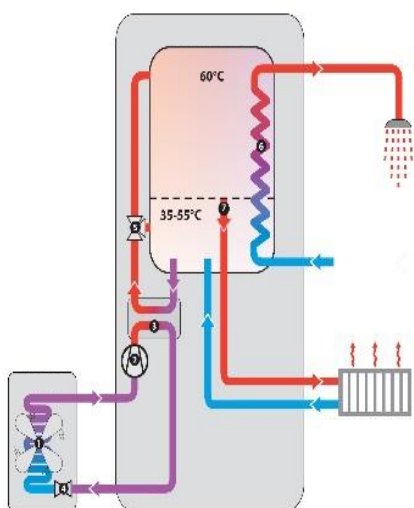

## Värmepump

En värmepump består i grund och botten av två värmeväxlare, en kompressor och en expansionsventil. De olika värmeväxlarna kallas för kondensor och förångare. Köldbärarvätskan som cirkulerar mellan förångaren och utedelens fläkt är kall och värms upp av uteluften. Förångaren hämtar på så vis gratis energi ifrån naturen. Kompressorn ökar trycket på den gas som cirkulerar i värmepumpen och i kondensorn kan man nu hämta värme och huset värms upp med varmluft. Därefter sänker expansionsventilen trycket och temperaturen på gasen innan den åter igen går in i förångaren och processen börjar om igen.

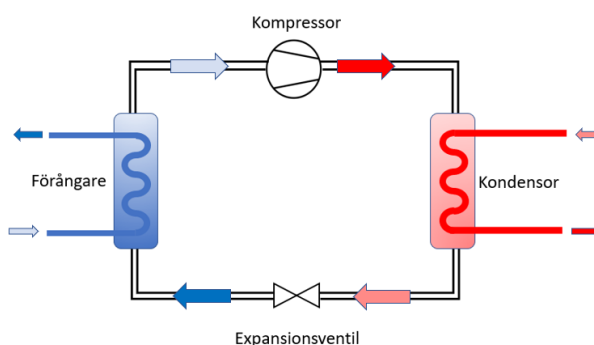

## Sänk dina kostnader för uppvärmning

Om ditt hus idag värms upp med till exempel direktverkande el är det en bra idé att investera i en luft/luftvärmepump då du kan få ut 3-4 gånger mer effekt än vad du betalar för. Du kan alltså köpa 1 kWh och få ut 4 kWh. För vattenburna system som luft/vatten, bergvärme, jordvärme så blir det upp till 5-7 kWh genom att endast stoppa in 1 kWh.

## Tänk på

Viktigt att tänka på är att se till att din värmepump är rätt insturerad och inte går för mycket på el-patron gällande vattenburna system. Ta hjälp av proffs som kan optimera driften på just ditt hus med dina förutsättningar så att du kan få en så säker, billig och bra drift som möjligt!

## Tips

- Ta in offert från minst två leverantörer
- Besök gärna någon av deras befintliga kunder
- Värmepumpar finns i olika kvalitet- och prisklasser
- Kontrollera garantitider, produkt- och effektgaranti
- Placera inne-delen (luft/luft) så den varma luften får en bra spridning

# Investera i en Luft/luftvärmepump!

Energibolaget  
förklarar!



MINSKA KOSTNADEN MED

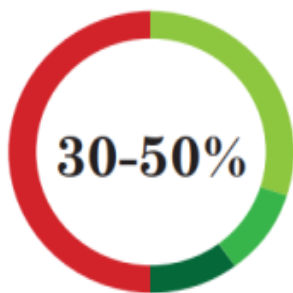

Läs mer på  
[www.energibolagetab.se](http://www.energibolagetab.se)

## Hur fungerar en luft/luftvärmepump?

Värmepumpar fungerar på samma sätt som ett kylskåp, fast man använder andra "sidan". I kylskåpet pumpas värme inifrån skåpet och avger den på baksidan. En luft/luftvärmepump pumpar värme ur utomhusluften och avger värmen till inomhusluften istället. För varje kWh el som används för att driva en luft/luftvärmepump får man normalt ut cirka två till tre kWh värme till huset.

## Vilka är fördelarna?

Luft finns överallt och är gratis. Man behöver varken borra i marken eller ha en stor tomt för att kunna utnyttja fördelarna med en luft/luftvärmepump. En luft/luftvärmepump kan till exempel komplettera direktverkande el på ett bra sätt. En braskamin är också ett bra komplement när det blir som kallast. Pumpen är relativt lätt att installera men den kräver regelbunden filterrengöring. Den fungerar ju som en kontinuerlig dammsugare av inomhusluften. Varma dagar kan luft/luftvärmepumpen även kyla huset.

## Vad bör jag tänka på innan köpet?

Det finns ett stort utbud av luft/luftvärmepumpar på marknaden och alla är inte anpassade till svenska förhållanden. Analysera ditt hus innan du köper en luft/luftvärmepump så att får rätt dimension och placering. Det är bra att ta in offerter från flera leverantörer. Värmepumpen måste installeras av en certifierad installatör.

## TIPS!

- ✓ Placera inomhusdelen på en central plats i huset, så att värmen sprids effektivt.
- ✓ Utedelen ger ifrån sig ljud, placera den inte vid sovrum eller så att den stör dina grannar.
- ✓ Håll dörrarna öppna så att värmen från värmepumpen sprids lätt.
- ✓ För att få en jämn temperatur i rum som ligger långt bort från värmepumpen ska de befintliga radiatorerna vara påslagna. Ställ termostaterna 2°C lägre än värmepumpens temperatur.
- ✓ Dammsug grovfilten noggrant en gång i månaden för att säkerhetsställa hög effektivitet samt en ren och fräsch inomhusmiljö